

**HELSINGIN ASUMISOIKEUS OY**  
**HARJANNETIE**  
**HUONEISTOLUETTELO 30.11.2000**

**A PORRAS**

|     | KRS |         |      |
|-----|-----|---------|------|
| A1  | 1   | 4H+K+S  | 90.5 |
| A2  |     | 2H+KK+S | 51.0 |
| A3  |     | 2H+K+S  | 62.5 |
| A4  | 2   | 4H+K+S  | 90.5 |
| A5  |     | 2H+KK+S | 51.0 |
| A6  |     | 2H+KK+S | 51.0 |
| A7  |     | 2H+K+S  | 62.5 |
| A8  | 3   | 4H+K+S  | 90.5 |
| A9  |     | 2H+KK+S | 51.0 |
| A10 |     | 2H+KK+S | 51.0 |
| A11 | 4   | 2H+K+S  | 62.5 |
| A12 |     | 4H+K+S  | 90.5 |
| A13 |     | 2H+KK+S | 51.0 |
| A14 |     | 2H+KK+S | 51.0 |
| A15 |     | 2H+K+S  | 62.5 |

A PORRAS YHT. 15KPL 969.0 M2

**B PORRAS**

|     |   |         |      |
|-----|---|---------|------|
| B16 | 2 | 3H+K+S  | 76.5 |
| B17 |   | 2H+KK+S | 51.0 |
| B18 |   | 2H+KK+S | 51.0 |
| B19 | 3 | 2H+K+S  | 62.5 |
| B20 |   | 3H+K+S  | 76.5 |
| B21 |   | 2H+KK+S | 51.0 |
| B22 |   | 2H+KK+S | 51.0 |
| B23 | 4 | 2H+K+S  | 62.5 |
| B24 |   | 3H+K+S  | 76.5 |
| B25 |   | 2H+KK+S | 51.0 |
| B26 |   | 2H+KK+S | 51.0 |
| B27 |   | 2H+K+S  | 62.5 |

B PORRAS YHT. 12KPL 723.0 M2

**C PORRAS**

|     |   |         |      |
|-----|---|---------|------|
| C28 | 2 | 3H+K+S  | 75.5 |
| C29 |   | 2H+K+S  | 62.5 |
| C30 | 3 | 3H+K+S  | 75.5 |
| C31 |   | 2H+KK+S | 51.0 |
| C32 |   | 2H+KK+S | 51.0 |
| C33 | 4 | 2H+K+S  | 62.5 |
| C34 |   | 3H+K+S  | 75.5 |
| C35 |   | 2H+KK+S | 51.0 |
| C36 |   | 2H+KK+S | 51.0 |
| C37 |   | 2H+K+S  | 62.5 |

C-PORRAS YHT. 10KPL 618.0 M2

**D PORRAS**

|     | KRS |         |      |
|-----|-----|---------|------|
| D38 | 2   | 3H+K+S  | 76.5 |
| D39 |     | 2H+K+S  | 60.0 |
| D40 | 3   | 3H+KK+S | 76.5 |
| D41 |     | 2H+KK+S | 51.0 |
| D42 |     | 2H+KK+S | 51.0 |
| D43 | 4   | 4H+K+S  | 84.5 |
| D44 |     | 3H+K+S  | 76.5 |
| D45 |     | 2H+KK+S | 51.0 |
| D46 |     | 2H+KK+S | 51.0 |
| D47 |     | 4H+K+S  | 84.5 |

D-PORRAS YHT. 10KPL 662.5 M2

**ASUNTOJA YHTEENSÄ 47 KPL**

**HUONEISTOALA YHTEENSÄ 2972.5 M2**

## **RAKENNUSTAPASELOSTUS**

Helsingin Asumisoikeus Oy Harjannetie

### **YLEISTÄ**

Rakennuspaikka sijaitsee Viikin (Viikinmäki) kaupunginosassa korttelissa 36057 tontilla 2. Tontille rakennetaan yksi viisikerroksinen rakennus, jossa on neljä hissillistä porrashuonetta. Yhtiössä on asuntojen lisäksi kerhohuone, varasto- sekä teknillisiä tiloja. Pihalla on jätekatos ja leikkipaikka.

### **ULKOSEINÄT**

Ulkoseinät ovat betonielementtejä, jotka on verhottu tiililaatalla. Ikkunoiden ylä- ja alapuoliset kentät on uritettua maalattua betonia. Seinärakenteiden eristeenä on mineraalivilla.

### **PARVEKKEET**

Parvekkeiden lattia on betonirakenteinen. Parvekkeiden kaiteet ovat laminoitua lasia teräsrungossa. Parvekkeet ovat lasitettavissa erikseen tilattavalla avattavalla lasituksella. Kahdella asunnolla on maantasossa terassit.

### **VÄLIPOHJAT**

Välipohjat ovat ontelolaattoja.

### **YLÄPOHJA**

Yläpohjat ovat ontelolaattoja, pääosin mineraalivillaeristeellä ja peltikatteella.

### **VÄLISEINÄT**

Asuntojen kevyet väliseinät ovat kipsilevyä. Kylpyhuoneiden seinät ovat kiviaineisia.

### **KATTOPINNAT**

Pääosa asuntojen kattopinnoista on ruiskupinnoitettuja. Keittiö, erillinen WC, vaatehuone sekä alakatot tasoitetaan ja maalataan. Saunojen ja kylpyhuoneiden katot ovat paneloituja. Osassa porrashuoneiden kattopinnoista on akustisena vaimennuksena vaimennusvilla.

### **SEINÄPINNOITTEET**

Seinät maalataan ellei jäljempänä muuta määritellä. Kylpyhuone, keittiön työ- sekä pesu-pöytien ja yläkaappien välit sekä erillisen WC:n pesualtaan taustat laatoitetaan. Löylyhuoneen seinissä on paneeli.

### **LATTIAPÄÄLLYSTEET**

Asuinhuoneissa, keittiössä ja eteisessä on muovimatto, pesuhuoneessa, saunassa ja wc-tilassa kostean tilan muovimatto.

### **IKKUNAT JA OVET**

Asuntojen ikkunat ovat kolminkertaisia, puuosat kuultokäsiteltyjä, karmin uloin osa sekä ulkopuite maalattua alumiinia. Asuinhuoneistojen sisäovet ovat tehdasmaalattuja laakaoivia. Asuinhuoneistojen kerrostaso-ovet ovat tehdasmaalattuja. Parveke- ja terassiovet ovat lasiaukollisia ovia.

## **KALUSTEET**

Keittiökaluusteet ovat tehdasvalmisteisia vakiokalusteita. Mikroaaltouunille on paikkavaraus kalusteissa. Muiden asuinhuoneiden ja eteisen kalusteet ovat myös tehdasvalmisteisia vakiokalusteita.

## **LAITTEET**

Keittiöiden sähköliedet ovat nelilevyisiä. 2H+KK huoneistot varustetaan jää-/pakastin-kaappiyhdistelmällä, muissa huoneistoissa on lisäksi varaus toiselle kylmälaitteelle. Kaikissa asunnoissa on tilavaraus astianpesukoneelle. Kaikissa kylpyhuoneissa on varaus pesukoneelle ja kuivausrummulle.

## **ILMANVAIHTO**

Asunnoissa on koneellinen poistoilmanvaihto.

## **LÄMMITYS**

Yhtiö liitetään kaukolämpöverkkoon ja varustetaan vesikeskuslämmityksellä.

## **PIHA-ALUEET**

Pihat toteutetaan pihasuunnitelman mukaisesti istutuksineen ja varusteineen.

## **AUTOPAIKAT**

Yhtiölle toteutetaan 30 autopaikkaa, joista 24 sijaitsee Viikinmäen Pysäköinti Oy:n pysäköintialueilla ja 6 pihalla.

## **HUOMAUTUS!**

Rakennuttaja varaa oikeuden vaihtaa tarvittaessa rakenteita ja materiaaleja toisiin käyttökohteen kannalta samanarvoisiin. Asuntoihin saatetaan joutua lisäämään rakentamisen aikana vähäisiä alaslaskuja ja koteloiteja putkien tms. takia. Esitteen tiedot ovat helmikuulta 2001, oikeus muutoksiin pidätetään.

# ASEMAPIIRUSTUS





# AS.OY HELSINGIN ASUMISOIKEUS OY HARJANNETIE

HARJANNETIE, 00560 HELSINKI

26.1.2001

1. KERROS

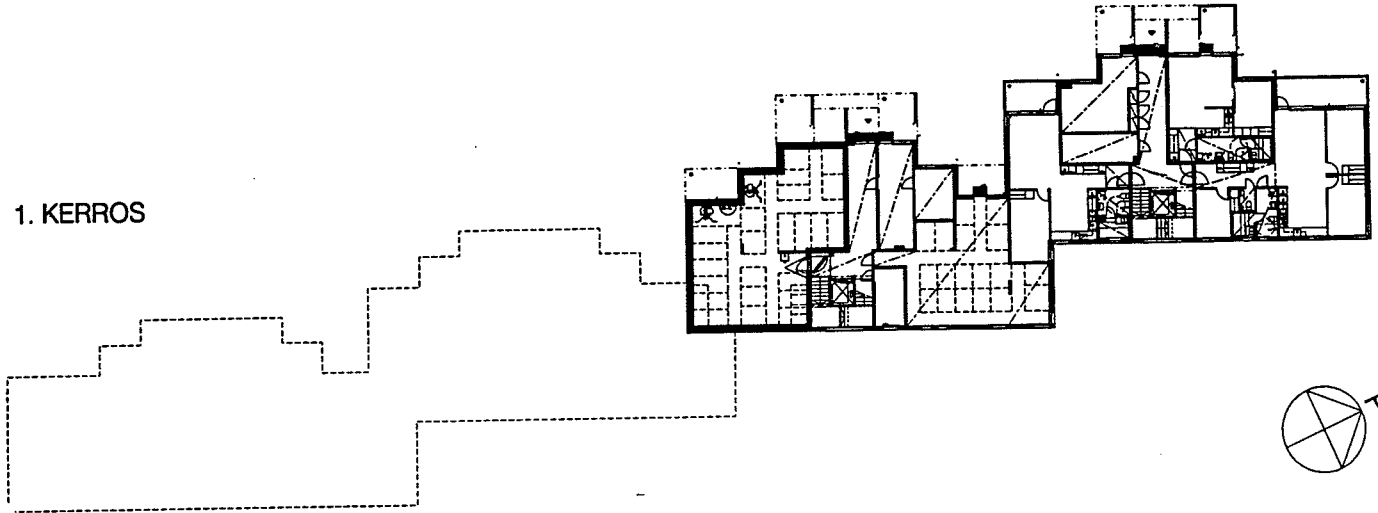

2. KERROS

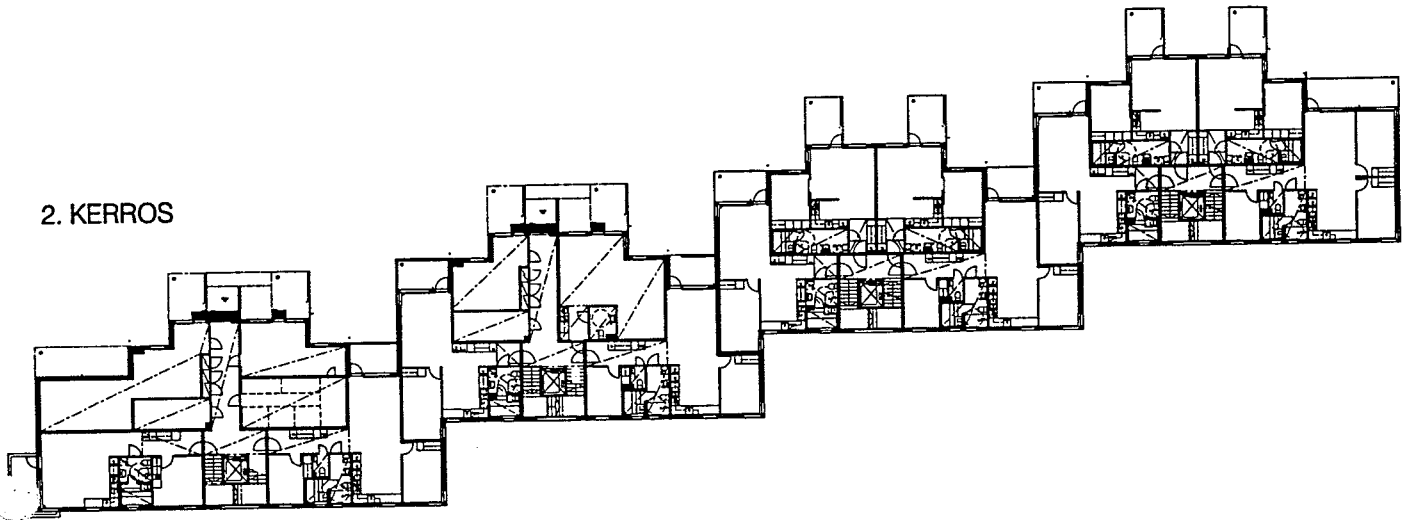

3.-4. KERROS

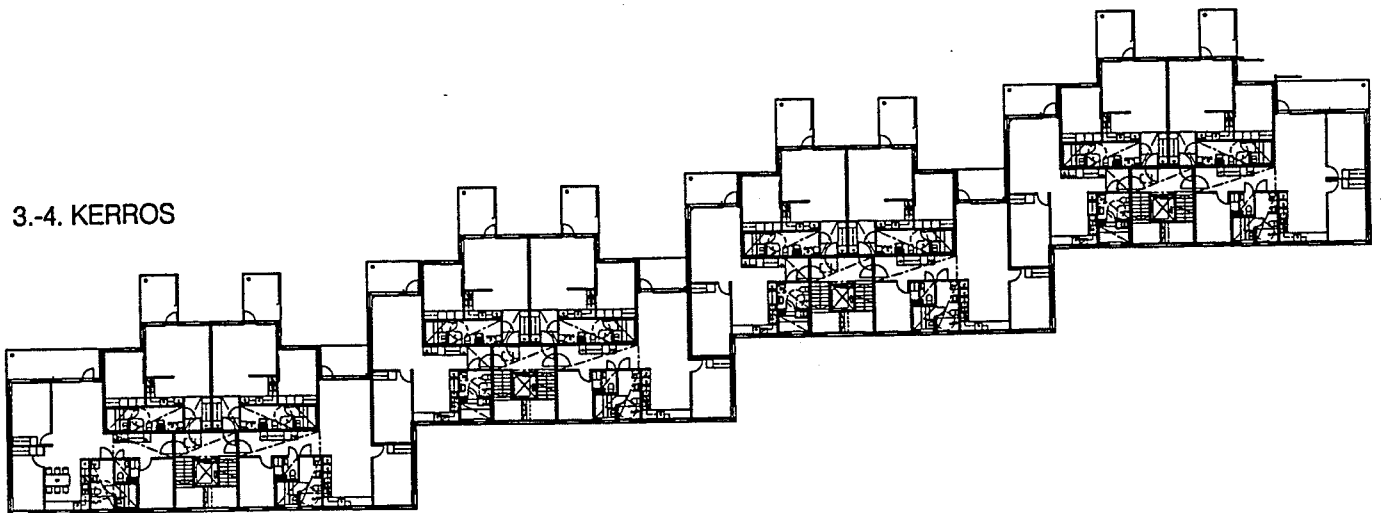

SUUNNITTELU KÄYNNISSÄ  
RAKENNUTTAJA PIDÄTTÄÄ ITSELLÄÄN OIKEUDEN KAIKKIIN SUUNNITELMAMUUTOKSIIN

# HELSINGIN ASUMISOIKEUS OY HARJANNETIE

HARJANNETIE, 00560 HELSINKI

HUONEISTOPOHJA 1/100

26.1.2001

## A1

4H+K+S 90.5m<sup>2</sup>

1. KERROS

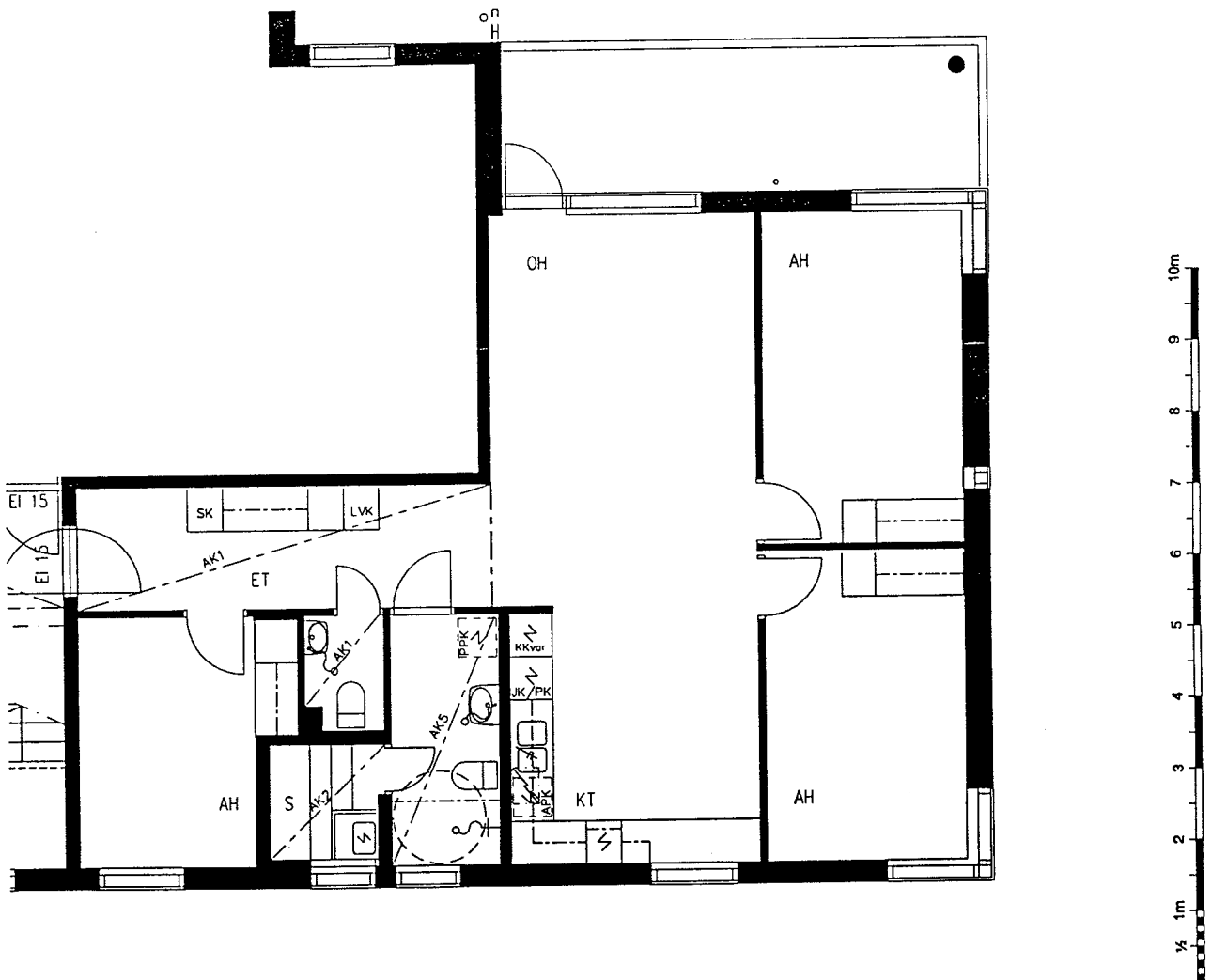
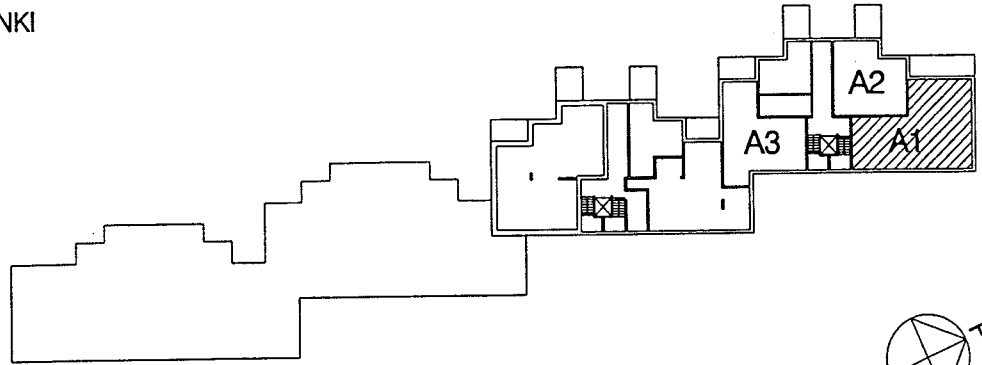

SUUNNITTELU KÄYNNISSÄ  
RAKENNUTTAJA PIDÄTTÄÄ ITSELLÄÄN OIKEUDEN KAIKKIIN SUUNNITELMAMUUTOKSIIN

# HELSINGIN ASUMISOIKEUS OY HARJANNETIE

HARJANNETIE, 00560 HELSINKI

HUONEISTOPOHJA 1/100

26.1.2001

## A2

2H+KK+S 51.0m<sup>2</sup>

1. KERROS

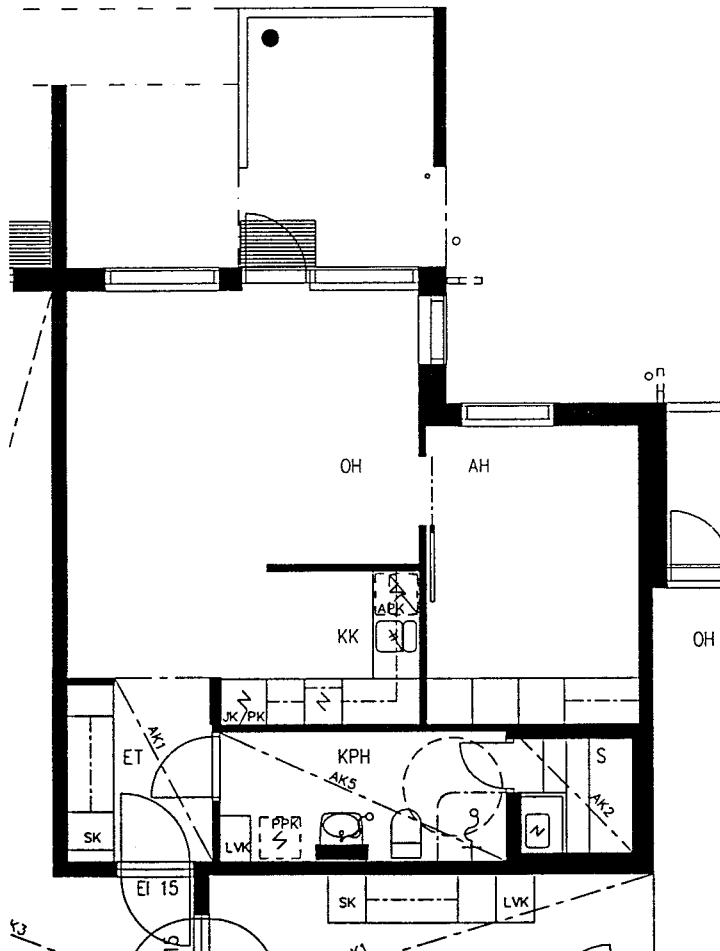
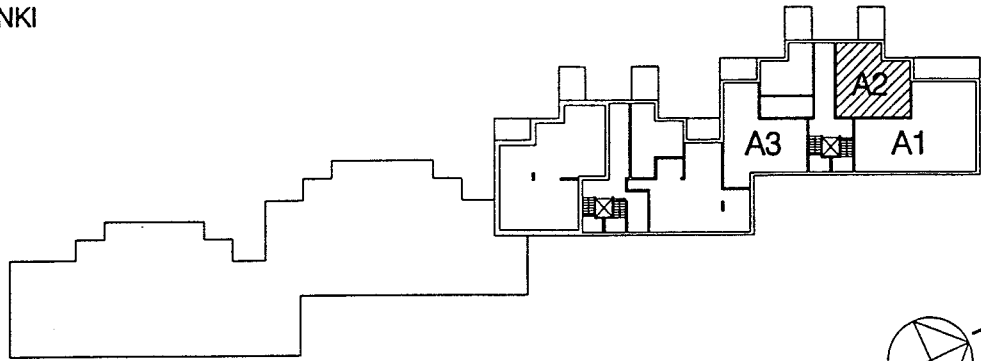

# HELSINGIN ASUMISOIKEUS OY HARJANNETIE

HARJANNETIE, 00560 HELSINKI

HUONEISTOPOHJA 1/100  
26.1.2001

**A3**  
3H+K+S 76.5m<sup>2</sup>  
1. KERROS

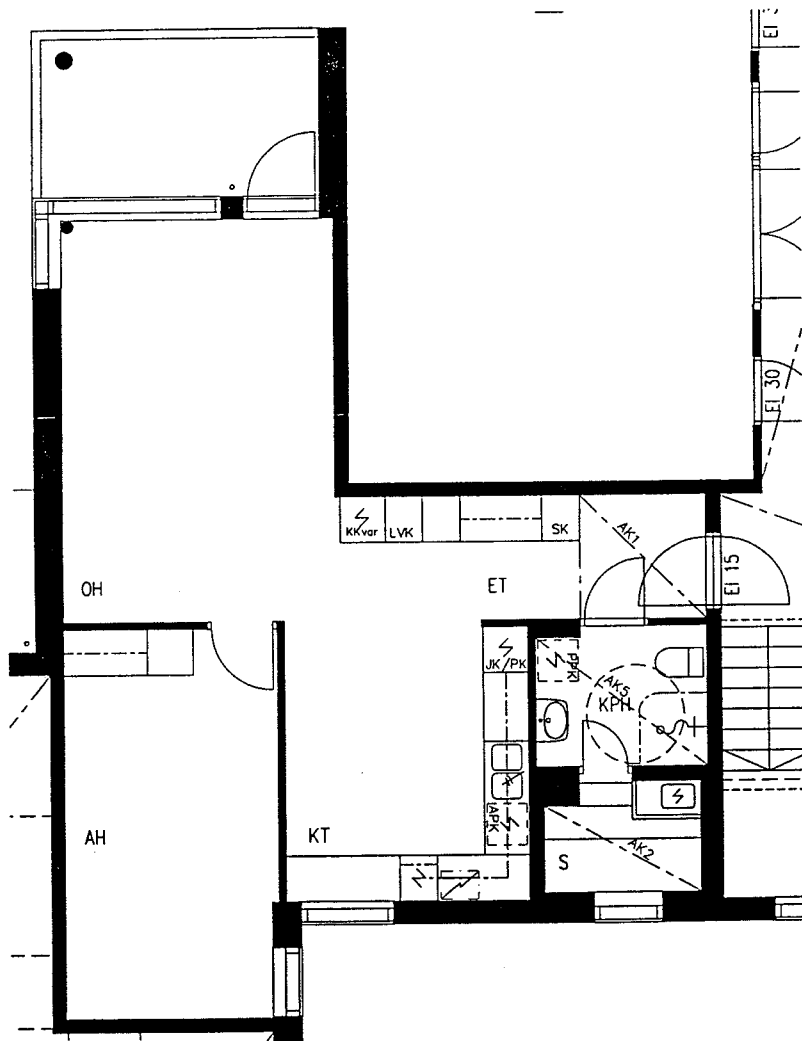
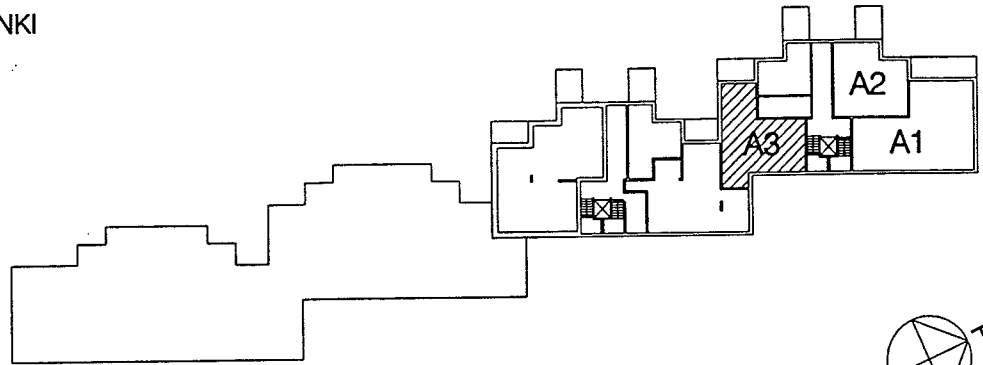

SUUNNITTELU KÄYNNISSÄ  
RAKENNUTTAJA PIDÄTTÄÄ ITSELLÄÄN OIKEUDEN KAIKKIIN SUUNNITELMAMUUTOKSIIN



# HELSINGIN ASUMISOIKEUS OY HARJANNETIE

HARJANNETIE, 00560 HELSINKI

HUONEISTOPOHJA 1/100

26.1.2001

## A4

4H+K+S 90.5m<sup>2</sup>

2. KERROS

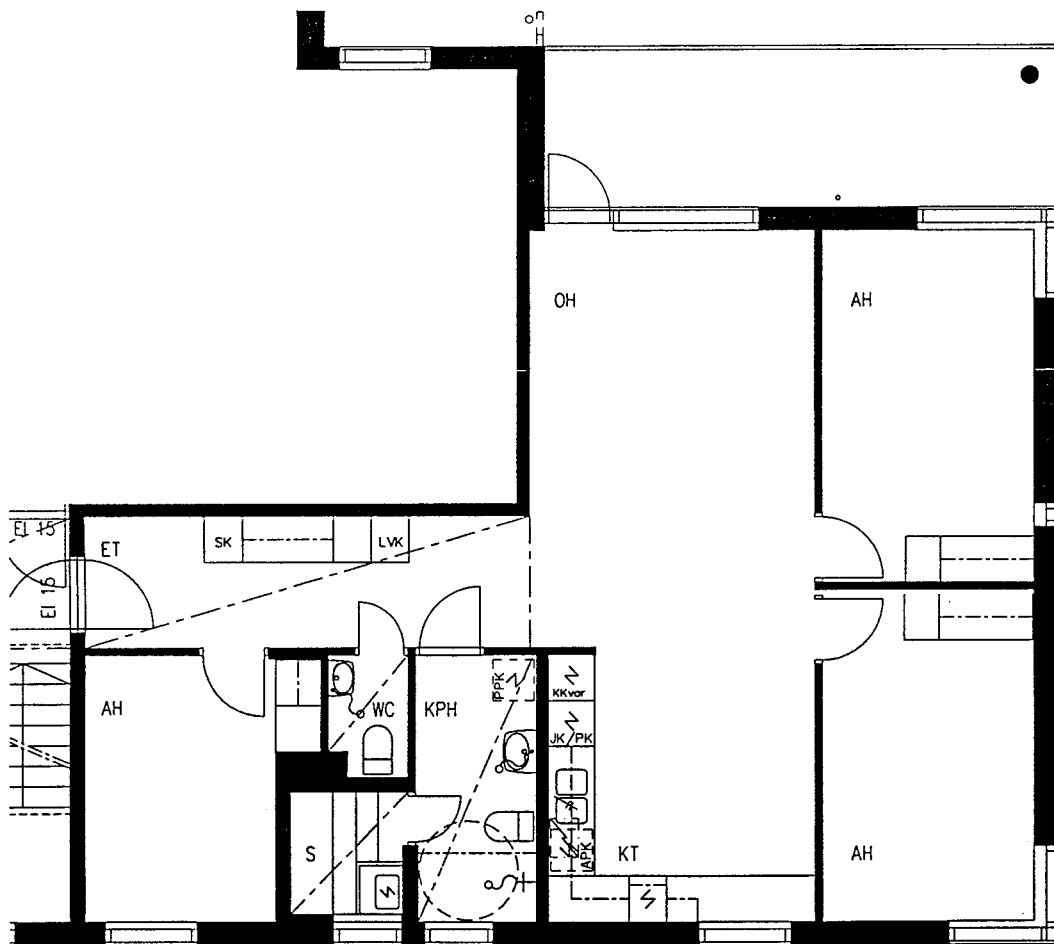
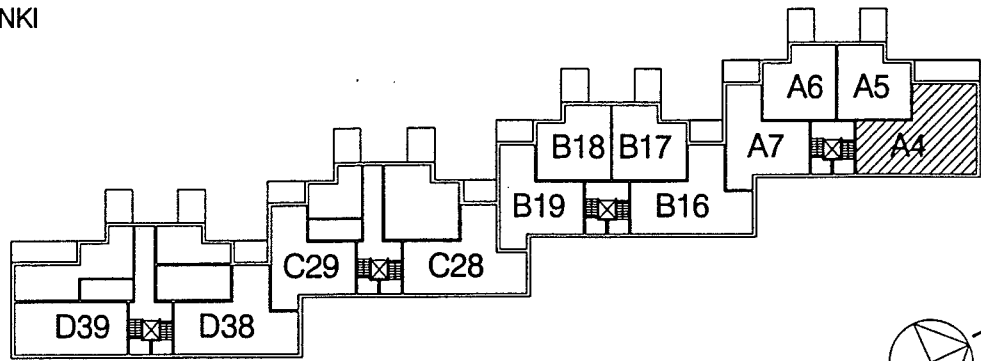

SUUNNITTELU KÄYNNISSÄ  
RAKENNUTTAJA PIDÄTTÄÄ ITSELLÄÄN OIKEUDEN KAIKKIIN SUUNNITELMAMUUTOKSIIN

# HELSINGIN ASUMISOIKEUS OY HARJANNETIE

HARJANNETIE, 00560 HELSINKI

HUONEISTOPOHJA 1/100

26.1.2001

## A5

2H+KK+S 51.0m<sup>2</sup>

2. KERROS

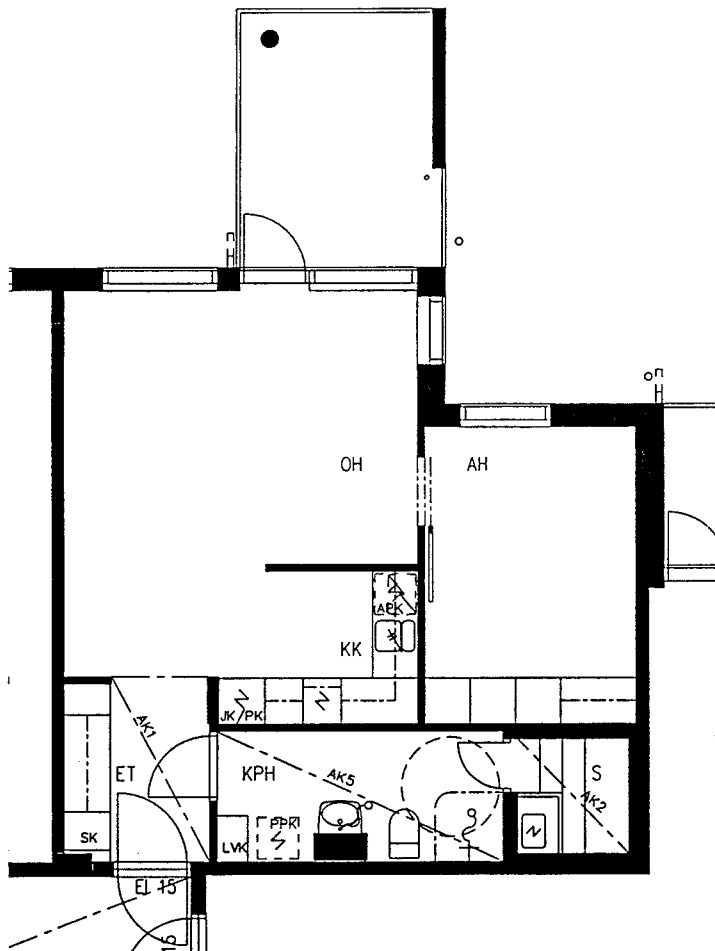
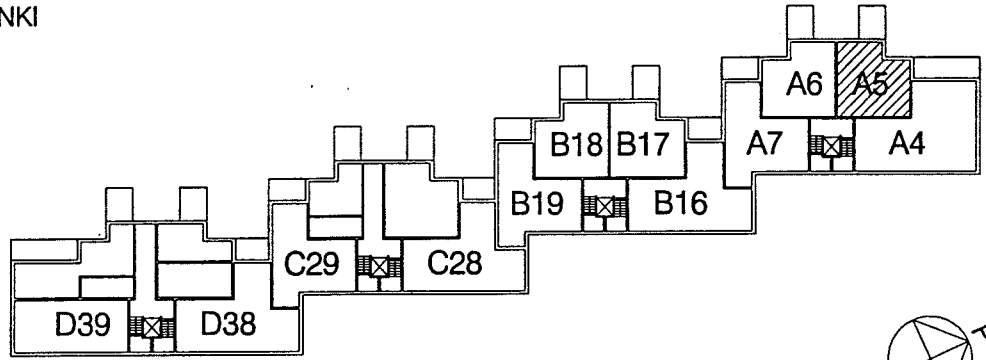

SUUNNITTELU KÄYNNISSÄ  
RAKENNUTTAJA PIDÄTTÄÄ ITSELLÄÄN OIKEUDEN KAIKKIIN SUUNNITELMAMUUTOKSIIN

# HELSINGIN ASUMISOIKEUS OY HARJANNETIE

HARJANNETIE, 00560 HELSINKI

HUONEISTOPOHJA 1/100

26.1.2001

## A6

2H+KK+S 51.0m<sup>2</sup>

2. KERROS

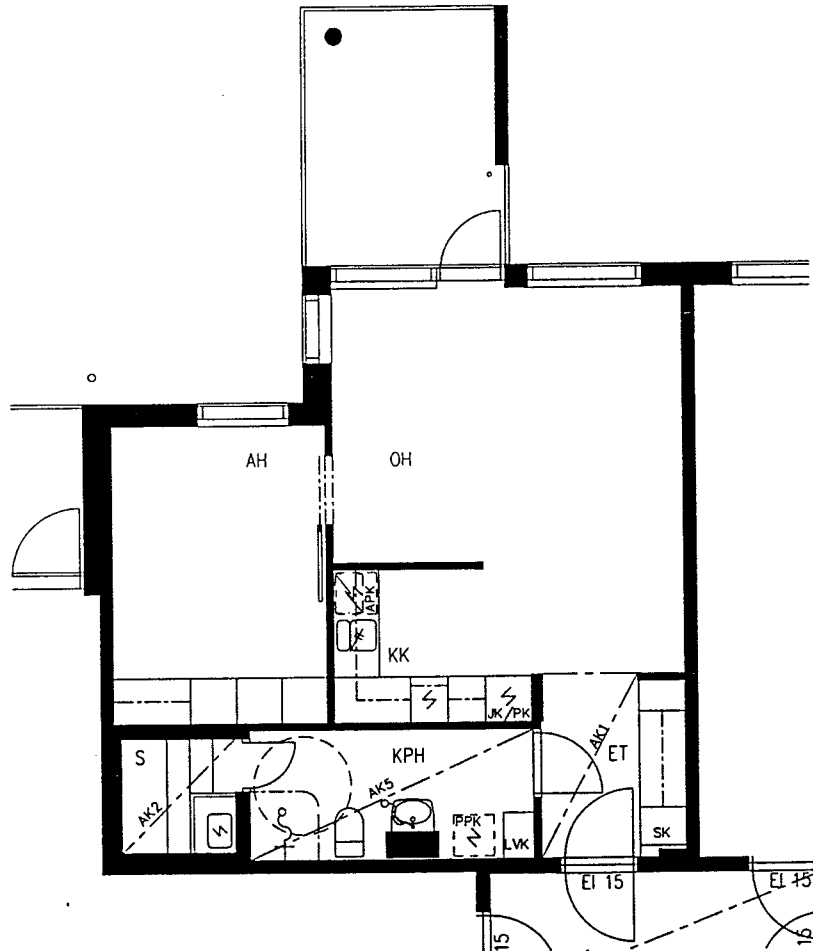
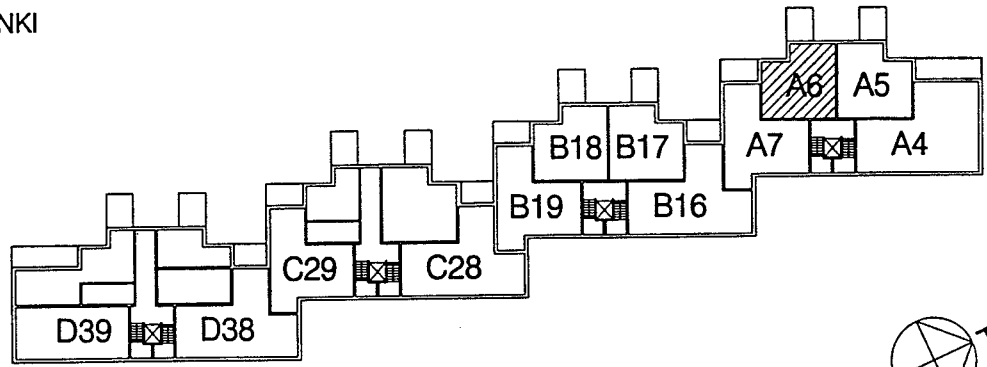

SUUNNITTELU KÄYNNISSÄ  
RAKENNUTTAJA PIDÄTTÄÄ ITSELLÄÄN OIKEUDEN KAIKKIIN SUUNNITELMAMUUTOKSIIN

# HELSINGIN ASUMISOIKEUS OY HARJANNETIE

HARJANNETIE, 00560 HELSINKI

HUONEISTOPOHJA 1/100

26.1.2001

## A7

2H+K+S 62.5m<sup>2</sup>

2. KERROS

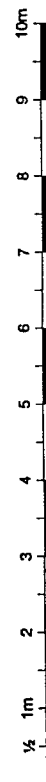
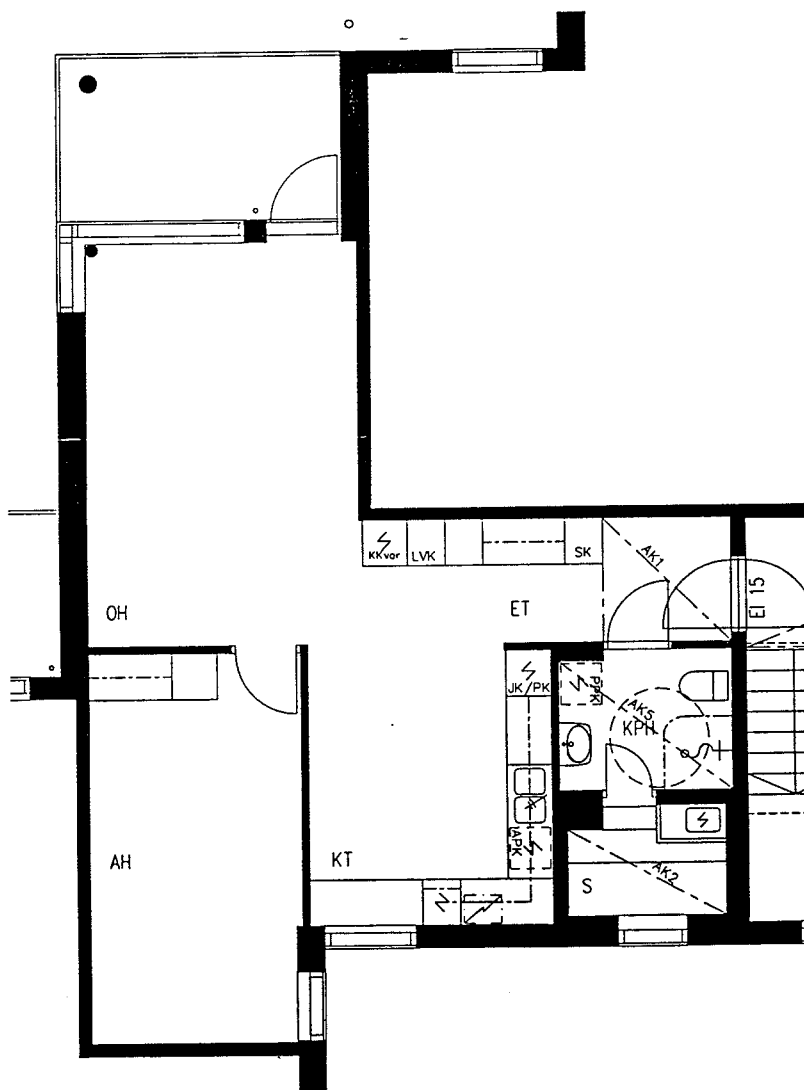
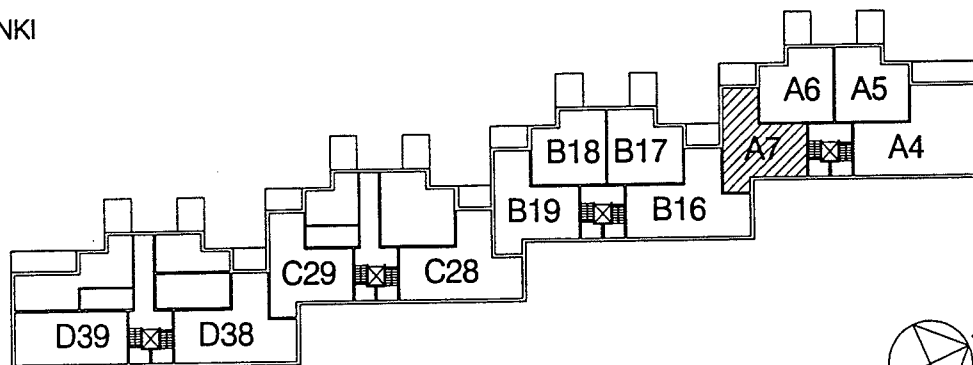

SUUNNITTELU KÄYNNISSÄ  
RAKENNUTTAJA PIDÄTTÄÄ ITSELLÄÄN OIKEUDEN KAIKKIIN SUUNNITELMAMUUTOKSIIN

# HELSINGIN ASUMISOIKEUS OY HARJANNETIE

HARJANNETIE, 00560 HELSINKI

HUONEISTOPOHJA 1/100

26.1.2001

## B16

3H+K+S 76.5m<sup>2</sup>

2. KERROS

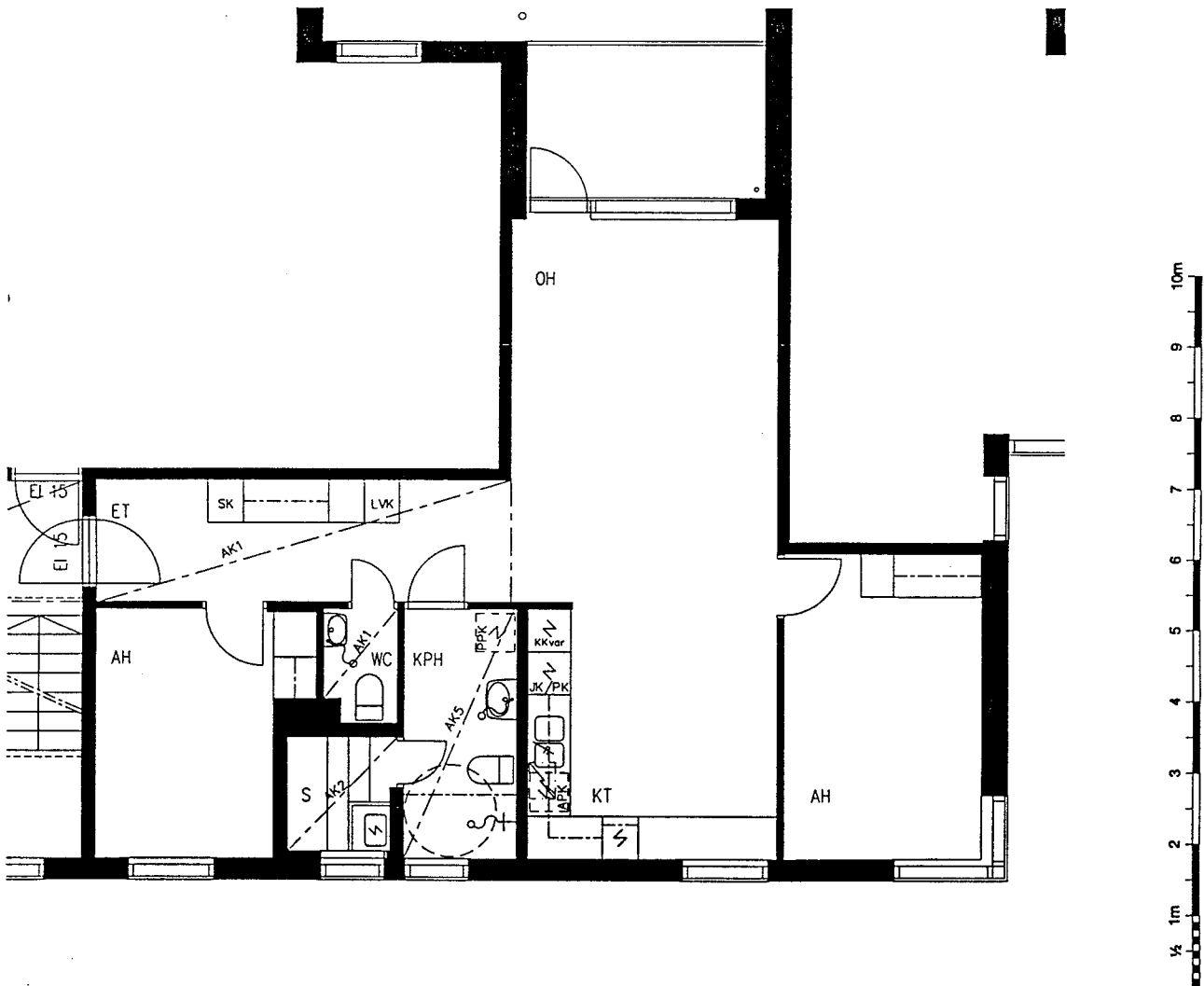
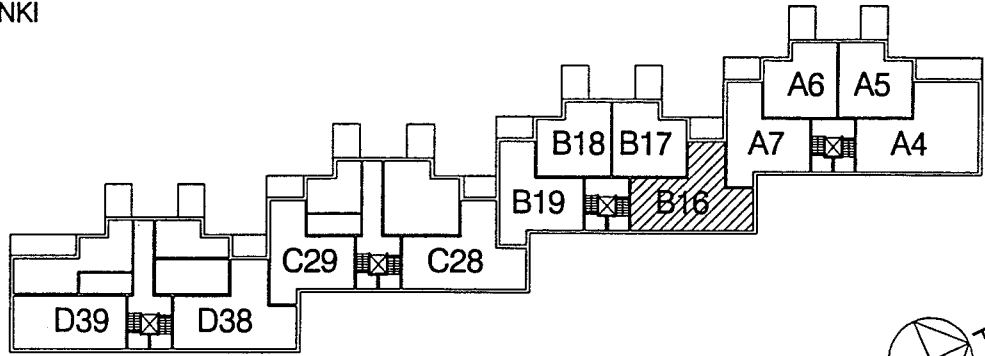

SUUNNITTELU KÄYNNISSÄ  
RAKENNUTTAJA PIDÄTTÄÄ ITSELLÄÄN OIKEUDEN KAIKKIIN SUUNNITELMAMUUTOKSIIN

# HELSINGIN ASUMISOIKEUS OY HARJANNETIE

HARJANNETIE, 00560 HELSINKI

HUONEISTOPOHJA 1/100  
26.1.2001

**B17**  
2H+KK+S 51.0m<sup>2</sup>  
2. KERROS

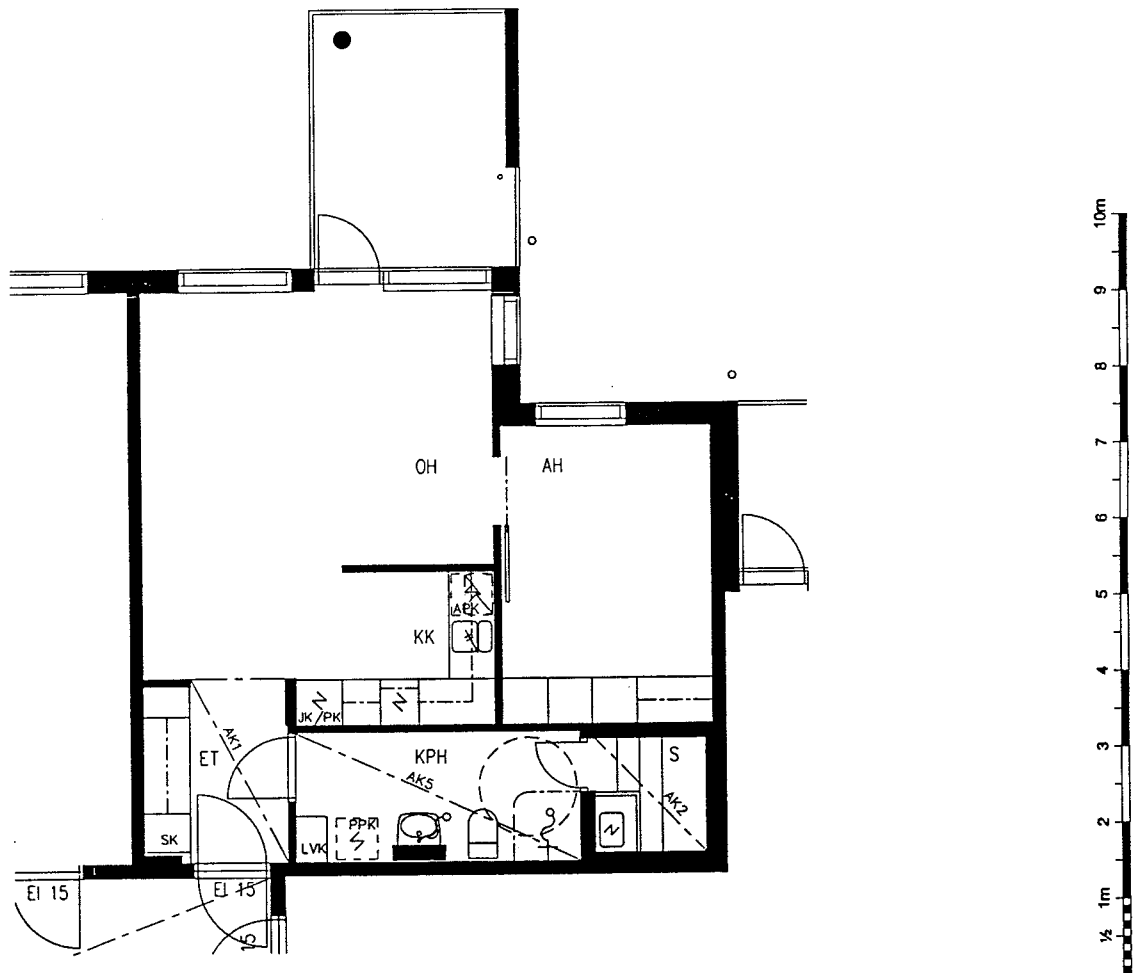
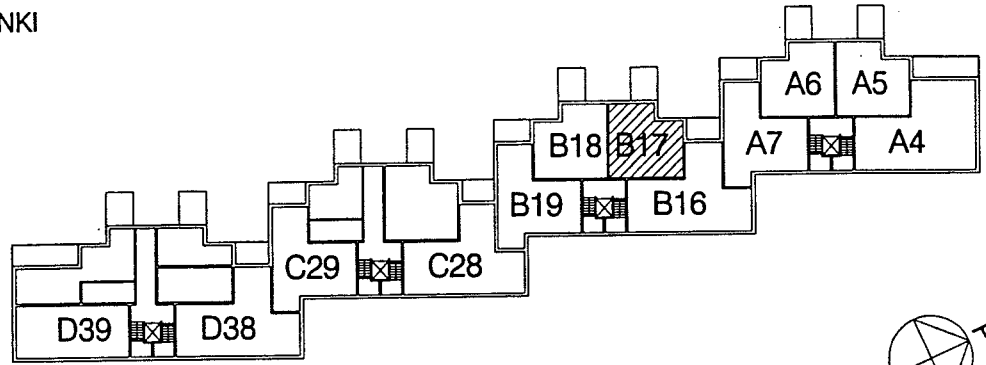

SUUNNITTELU KÄYNNISSÄ  
RAKENNUTTAJA PIDÄTTÄÄ ITSELLÄÄN OIKEUDEN KAIKKIIN SUUNNITELMAMUUTOKSIIN

# HELSINGIN ASUMISOIKEUS OY HARJANNETIE

HARJANNETIE, 00560 HELSINKI

HUONEISTOPOHJA 1/100

26.1.2001

## B18

2H+KK+S 51.0m<sup>2</sup>

2. KERROS

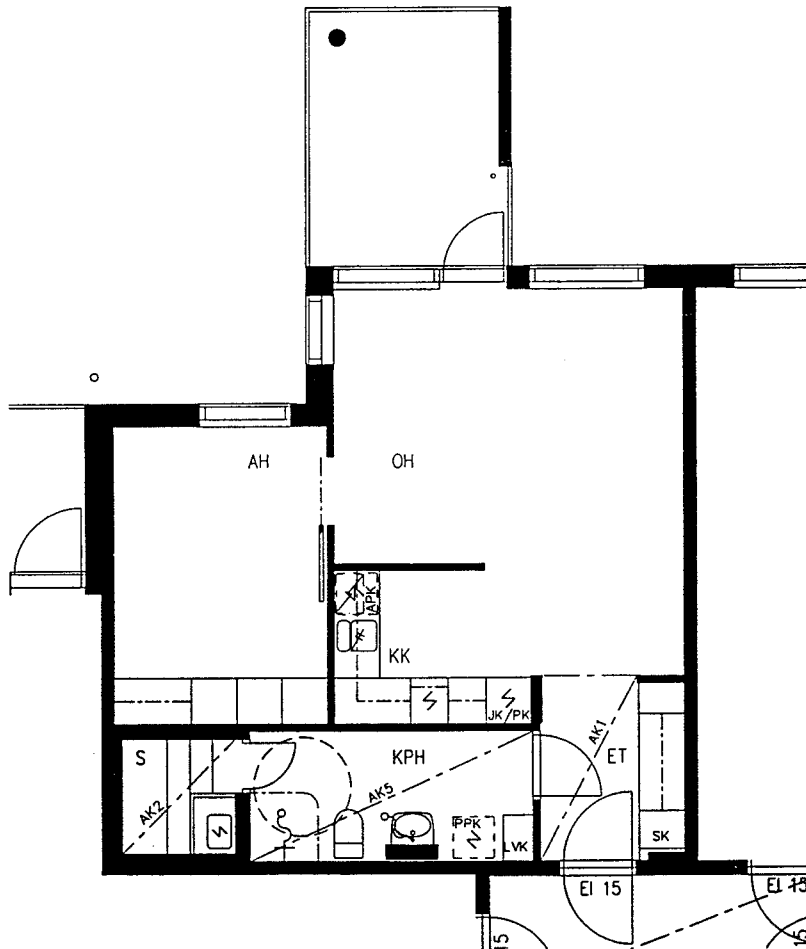
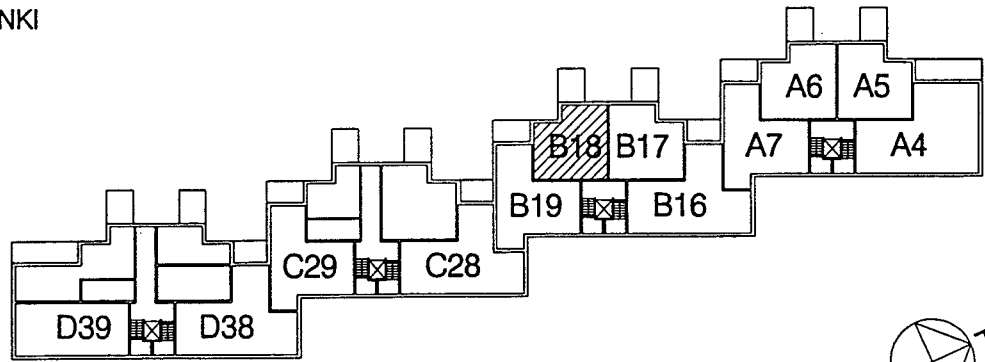

SUUNNITTELU KÄYNNISSÄ  
RAKENNUTTAJA PIDÄTTÄÄ ITSELLÄÄN OIKEUDEN KAIKKIIN SUUNNITELMAMUUTOKSIIN

# HELSINGIN ASUMISOIKEUS OY HARJANNETIE

HARJANNETIE, 00560 HELSINKI

HUONEISTOPOHJA 1/100  
26.1.2001

**B19** *62,5*  
2H+KK+S ~~51,9~~m<sup>2</sup>  
2. KERROS

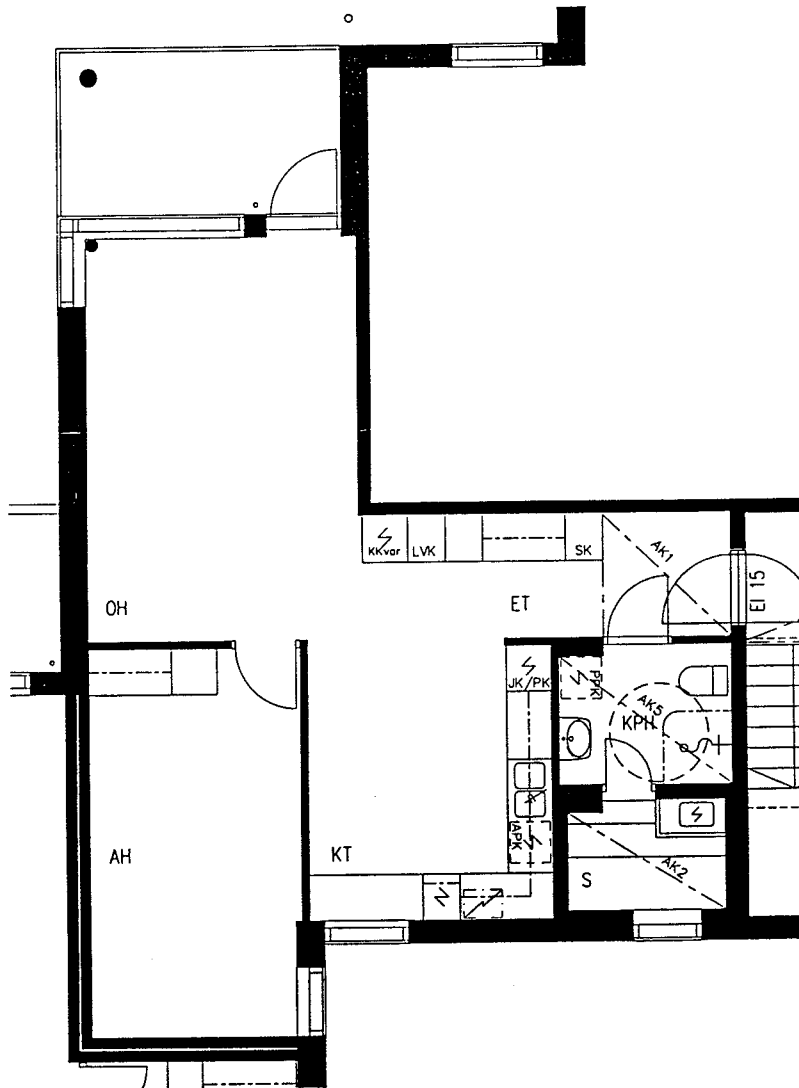
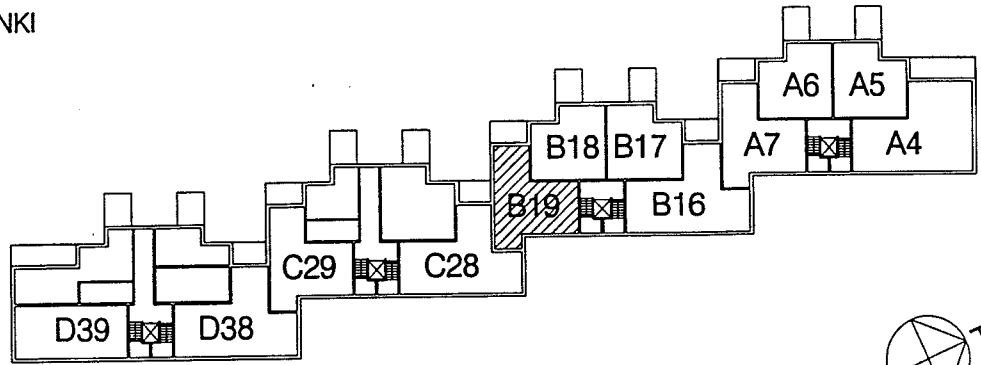

SUUNNITTELU KÄYNNISSÄ  
RAKENNUTTAJA PIDÄTTÄÄ ITSELLÄÄN OIKEUDEN KAIKKIIN SUUNNITELMAMUUTOKSIIN



# HELSINGIN ASUMISOIKEUS OY HARJANNETIE

HARJANNETIE, 00560 HELSINKI

HUONEISTOPOHJA 1/100

26.1.2001

**C28**

3H+K+S 76,5m<sup>2</sup>

2. KERROS

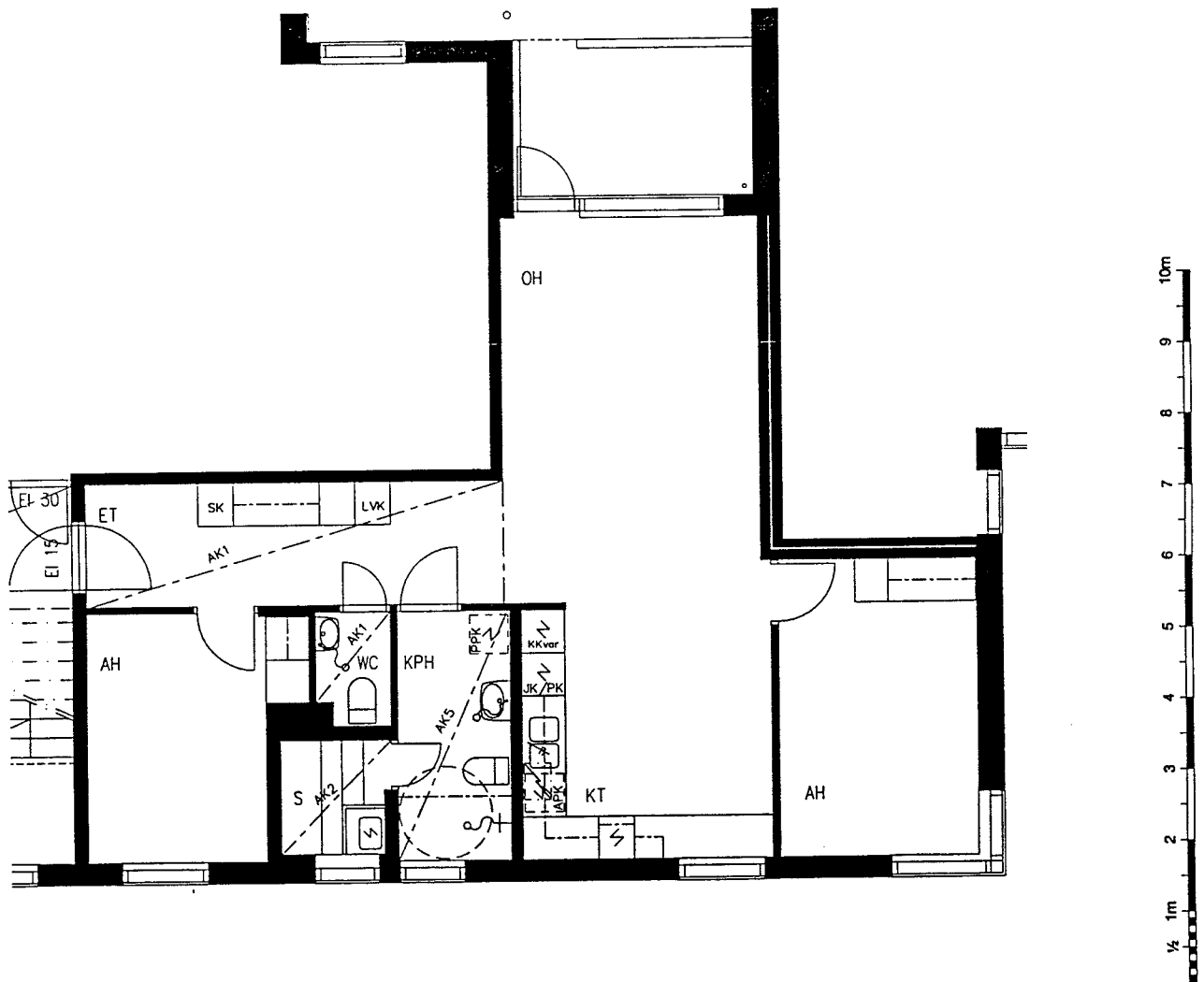
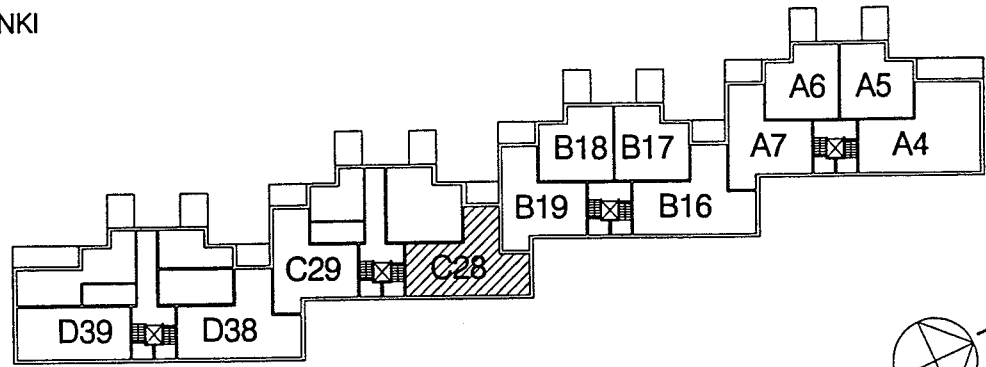

SUUNNITTELU KÄYNNISSÄ  
RAKENNUTTAJA PIDÄTTÄÄ ITSELLÄÄN OIKEUDEN KAIKKIIN SUUNNITELMAMUUTOKSIIN

# HELSINGIN ASUMISOIKEUS OY HARJANNETIE

HARJANNETIE, 00560 HELSINKI

HUONEISTOPOHJA 1/100

26.1.2001

**C29**

2H+K+S 62.5m<sup>2</sup>

2. KERROS

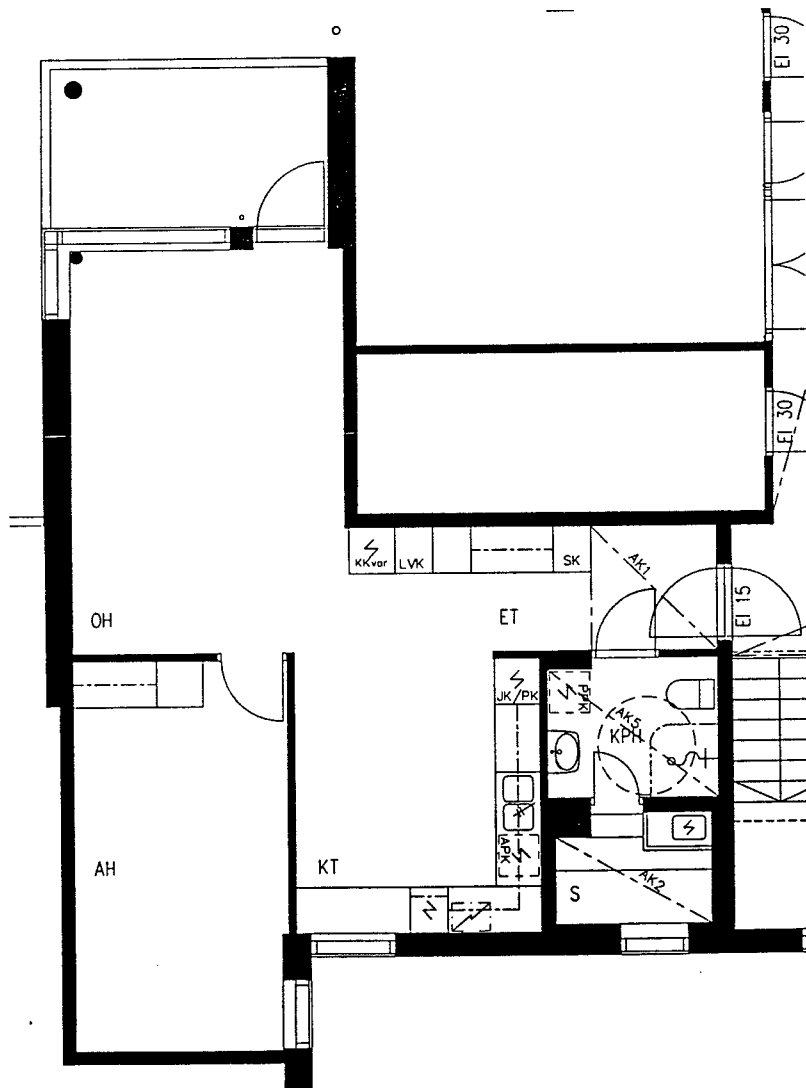
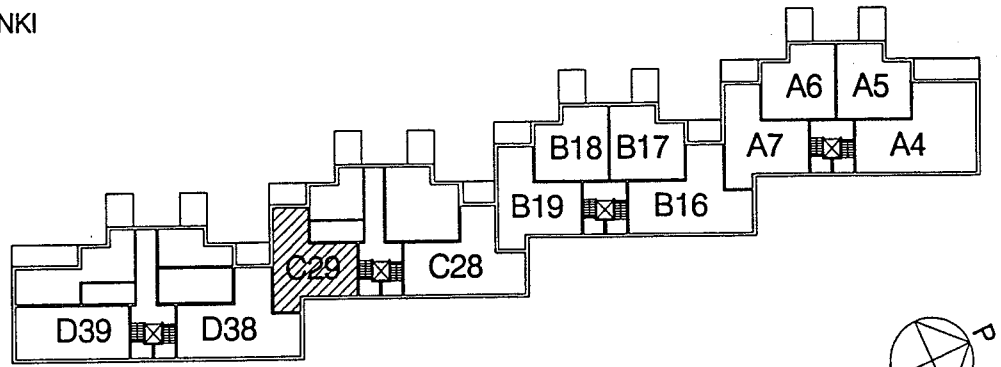

SUUNNITTELU KÄYNNISSÄ  
RAKENNUTTAJA PIDÄTTÄÄ ITSELLÄÄN OIKEUDEN KAIKKIIN SUUNNITELMAMUUTOKSIIN

# HELSINGIN ASUMISOIKEUS OY HARJANNETIE

HARJANNETIE, 00560 HELSINKI

HUONEISTOPOHJA 1/100

26.1.2001

**D38**

3H+K+S 76.5m<sup>2</sup>

2. KERROS

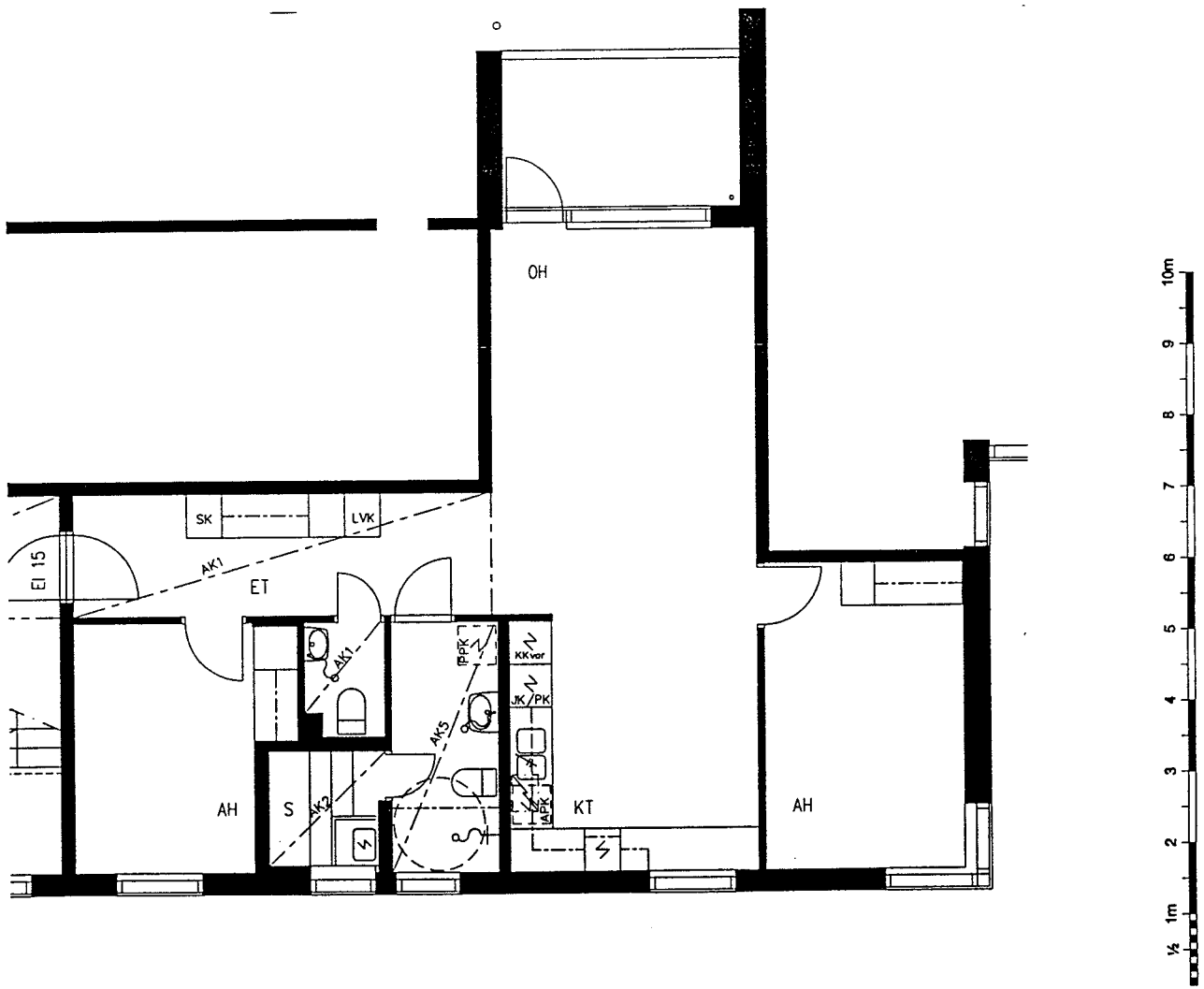
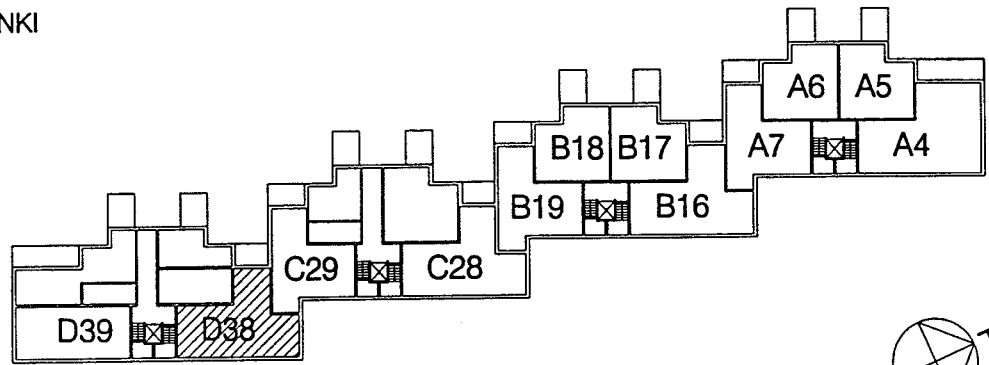

SUUNNITTELU KÄYNNISSÄ  
RAKENNUTTAJA PIDÄTTÄÄ ITSELLÄÄN OIKEUDEN KAIKKIIN SUUNNITELMAMUUTOKSIIN

# HELSINGIN ASUMISOIKEUS OY HARJANNETIE

HARJANNETIE, 00560 HELSINKI

HUONEISTOPOHJA 1/100  
26.1.2001

**D39**  
1H+TK+S 60.0m<sup>2</sup>  
2. KERROS

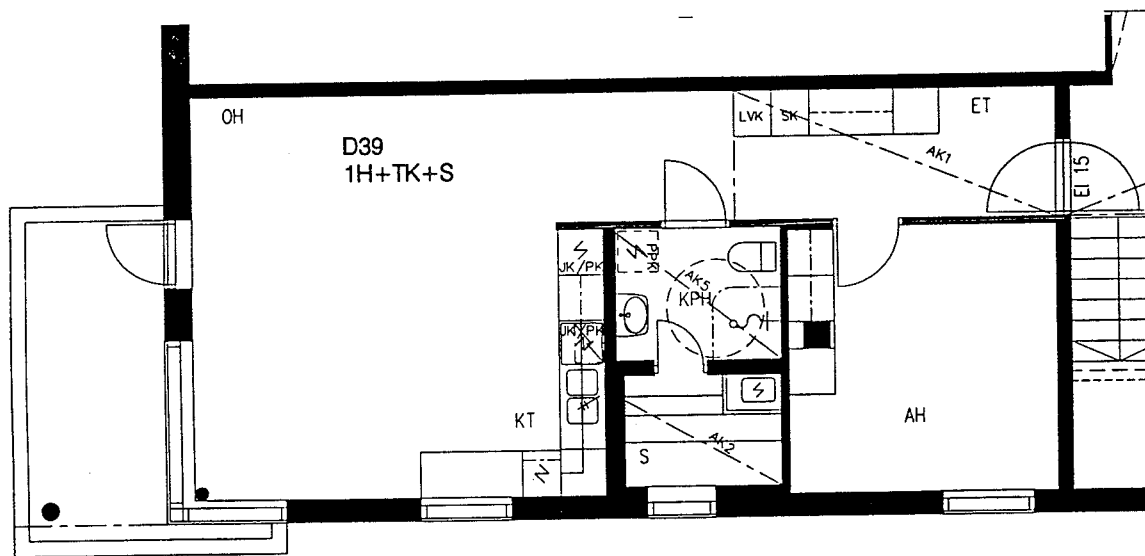
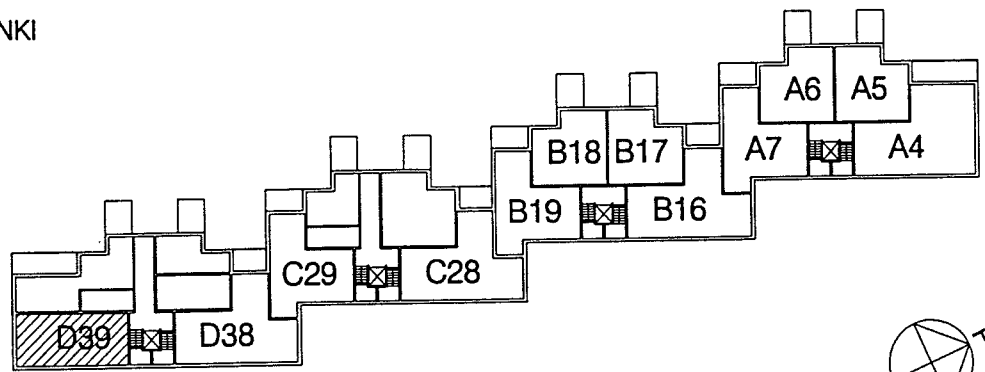

SUUNNITTELU KÄYNNISSÄ  
RAKENNUTTAJA PIDÄTTÄÄ ITSELLÄÄN OIKEUDEN KAIKKIIN SUUNNITELMAMUUTOKSIIN

# HELSINGIN ASUMISOIKEUS OY HARJANNETIE

HARJANNETIE, 00560 HELSINKI

HUONEISTOPOHJA 1/100

26.1.2001

## A8

4H+K+S 90.5m<sup>2</sup>

3. KERROS

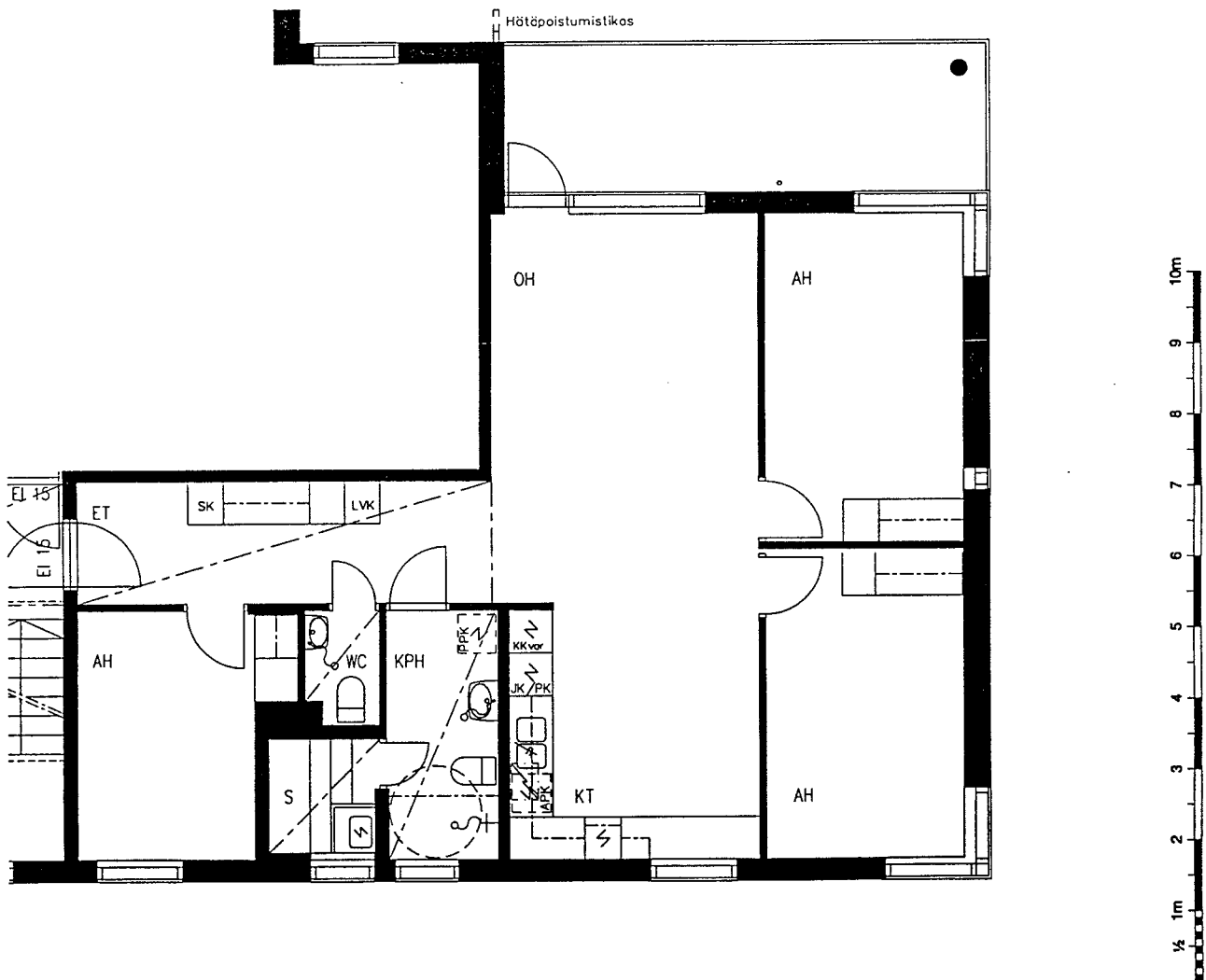
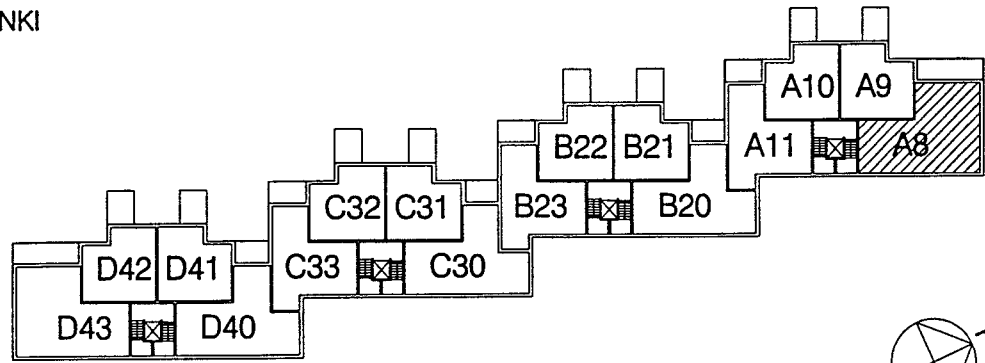

# HELSINGIN ASUMISOIKEUS OY HARJANNETIE

HARJANNETIE, 00560 HELSINKI

HUONEISTOPOHJA 1/100  
26.1.2001

**A9**  
2H+KK+S 51.0m<sup>2</sup>  
3. KERROS

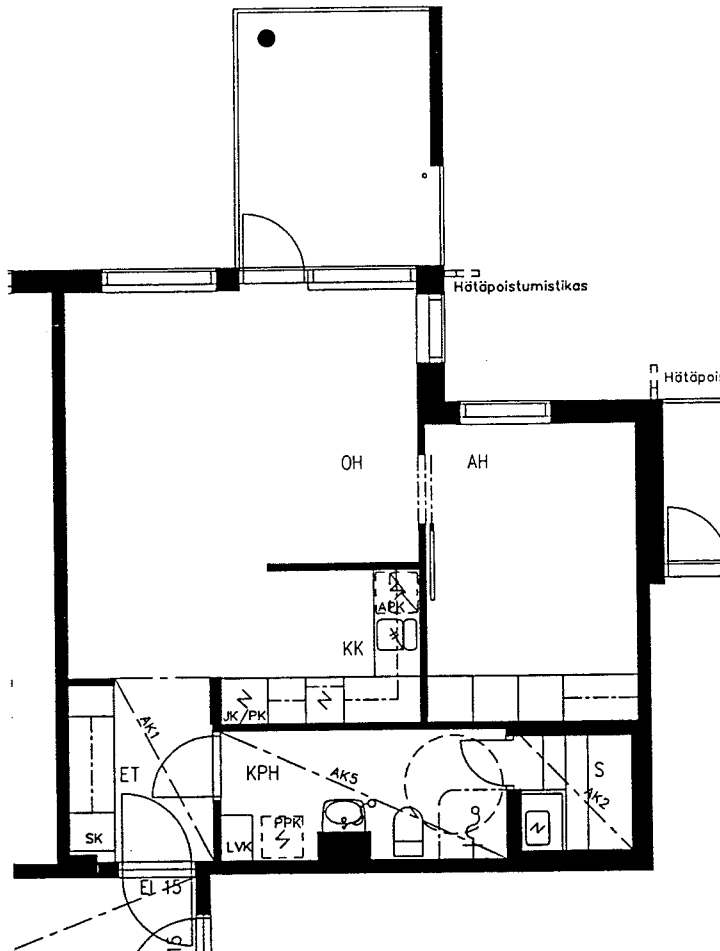
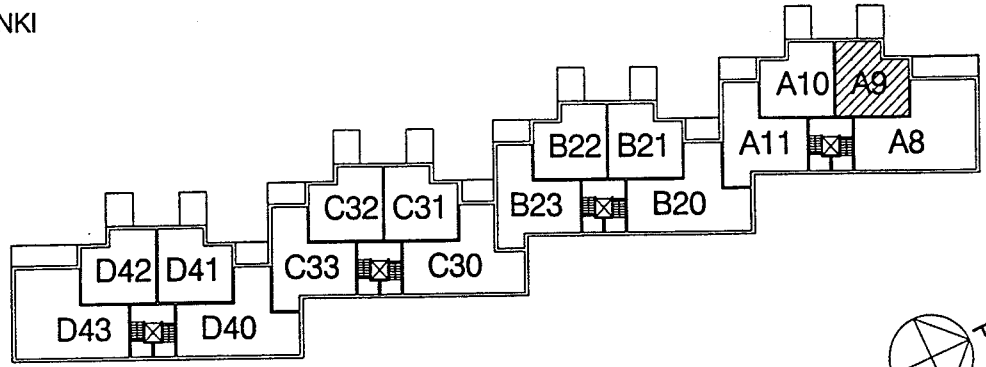

SUUNNITTELU KÄYNNISSÄ  
RAKENNUTTAJA PIDÄTTÄÄ ITSELLÄÄN OIKEUDEN KAIKKIIN SUUNNITELMAMUUTOKSIIN

# HELSINGIN ASUMISOIKEUS OY HARJANNETIE

HARJANNETIE, 00560 HELSINKI

HUONEISTOPOHJA 1/100

26.1.2001

## A10

2H+KK+S 51.0m<sup>2</sup>

3. KERROS

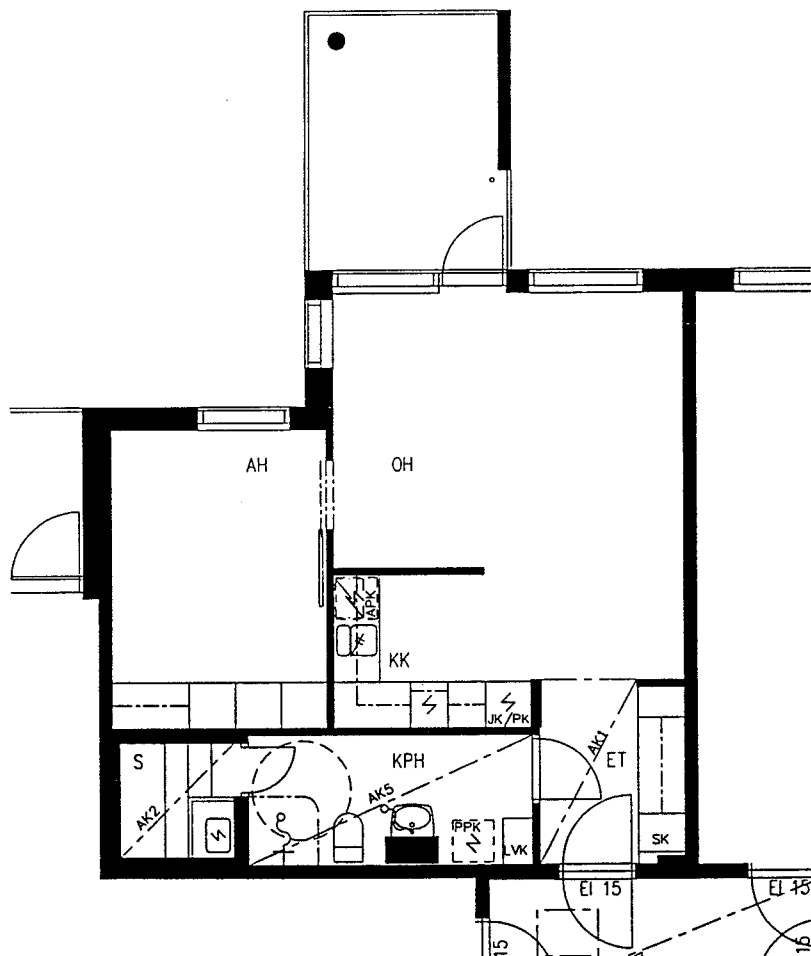
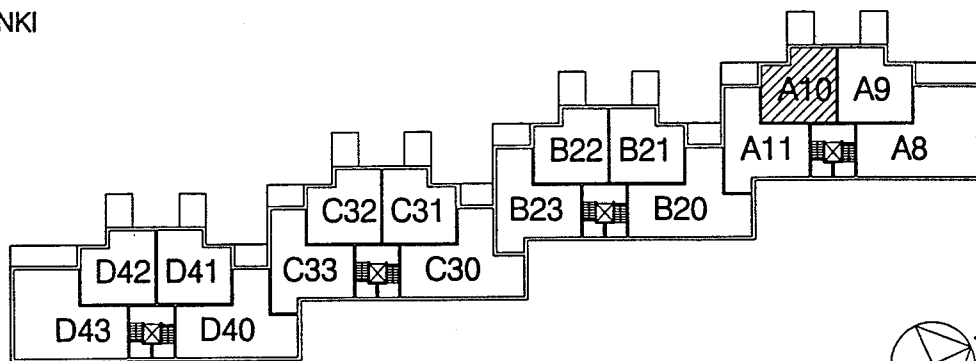

SUUNNITTELU KÄYNNISSÄ

RAKENNUTTAJA PIDÄTTÄÄ ITSELLÄÄN OIKEUDEN KAIKKIIN SUUNNITELMAMUUTOKSIIN

# HELSINGIN ASUMISOIKEUS OY HARJANNETIE

HARJANNETIE, 00560 HELSINKI

HUONEISTOPOHJA 1/100  
26.1.2001

**A11**  
2H+K+S 62.5m<sup>2</sup>  
3. KERROS

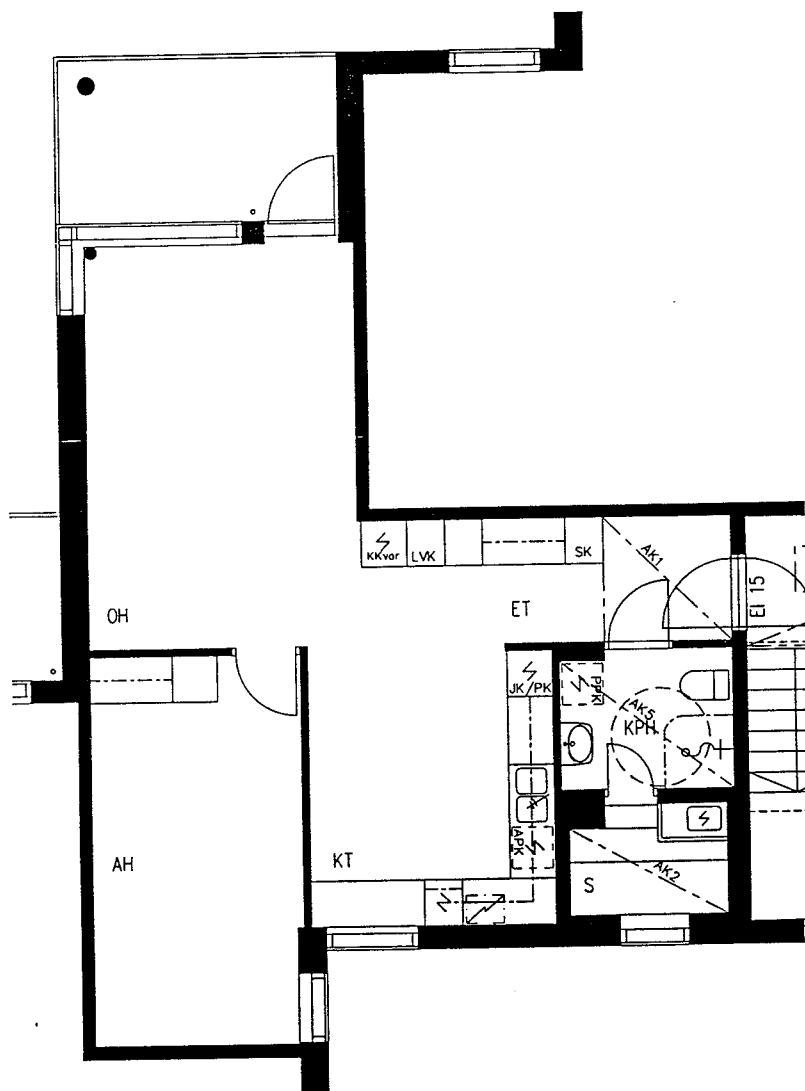
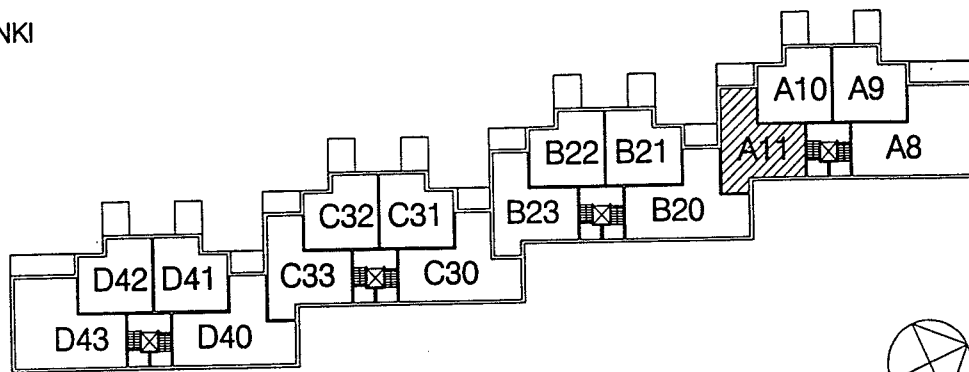

SUUNNITTELU KÄYNNISSÄ  
RAKENNUTTAJA PIDÄTTÄÄ ITSELLÄÄN OIKEUDEN KAIKKIIN SUUNNITELMAMUUTOKSIIN



# HELSINGIN ASUMISOIKEUS OY HARJANNETIE

HARJANNETIE, 00560 HELSINKI

HUONEISTOPOHJA 1/100

26.1.2001

## B20

3H+K+S 76.5m<sup>2</sup>

3. KERROS

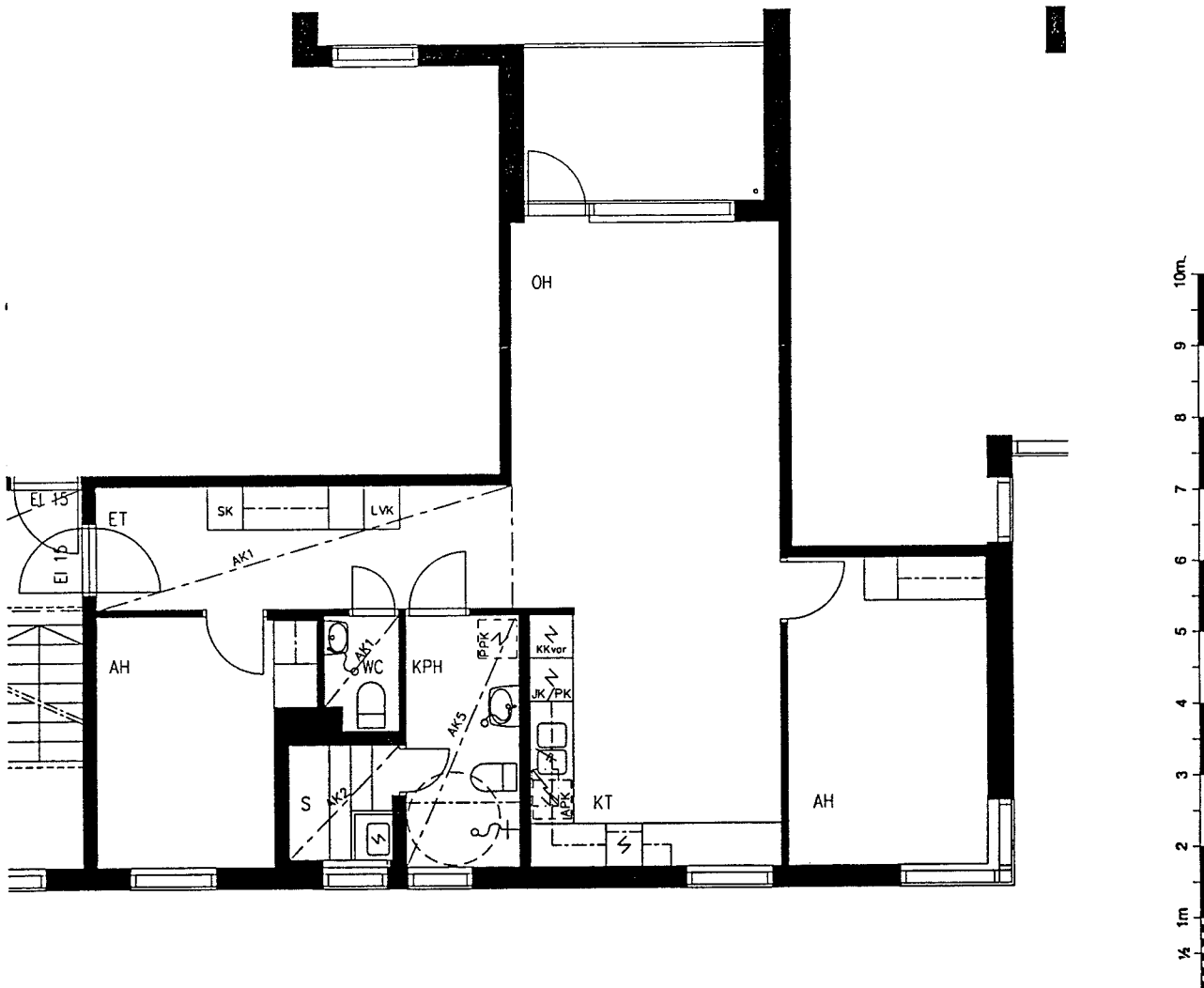
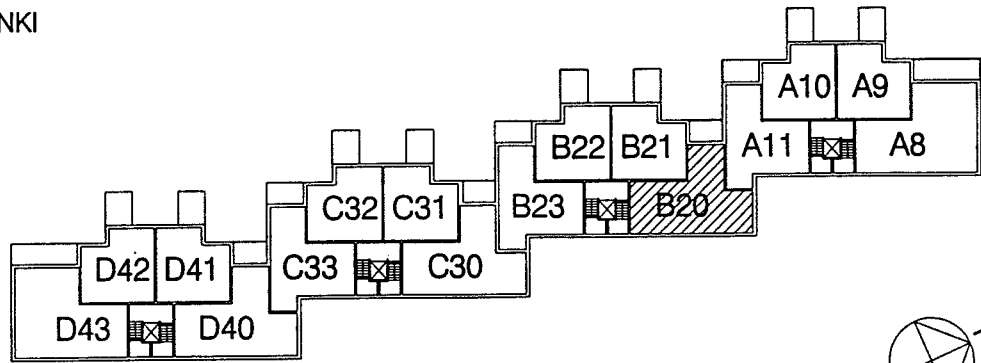

SUUNNITTELU KÄYNNISSÄ  
RAKENNUTTAJA PIDÄTTÄÄ ITSELLÄÄN OIKEUDEN KAIKKIIN SUUNNITELMAMUUTOKSIIN

# HELSINGIN ASUMISOIKEUS OY HARJANNETIE

HARJANNETIE, 00560 HELSINKI

HUONEISTOPOHJA 1/100  
26.1.2001

**B21**  
2H+KK+S 51.0m<sup>2</sup>  
3. KERROS

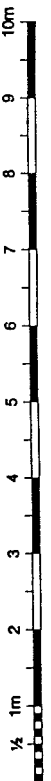
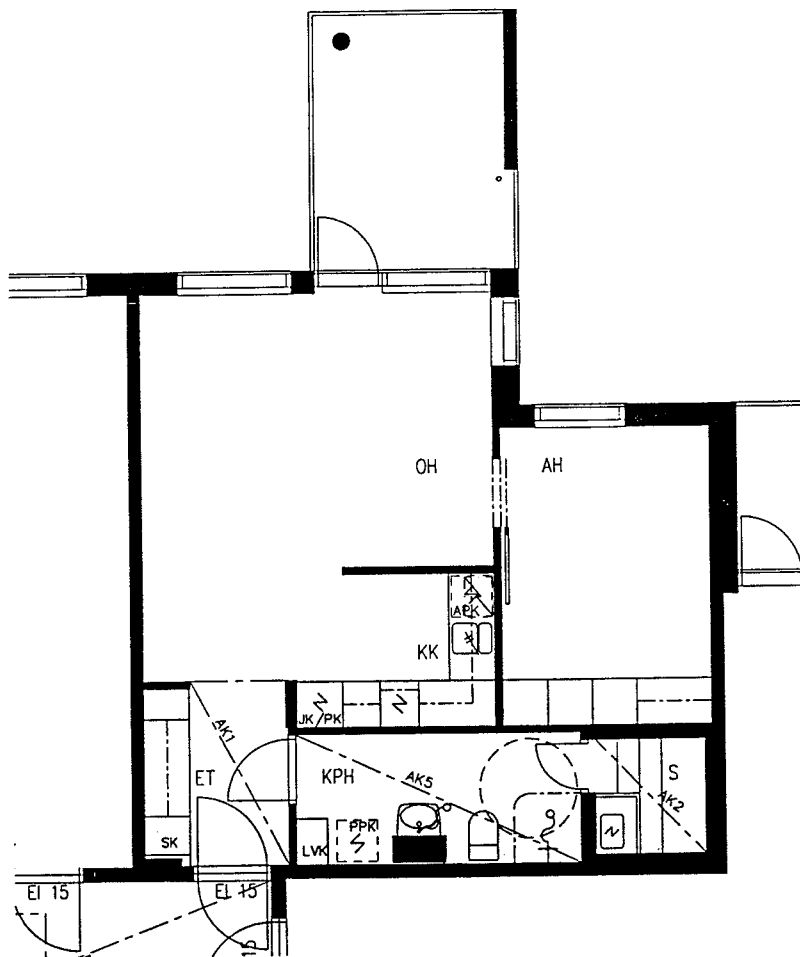
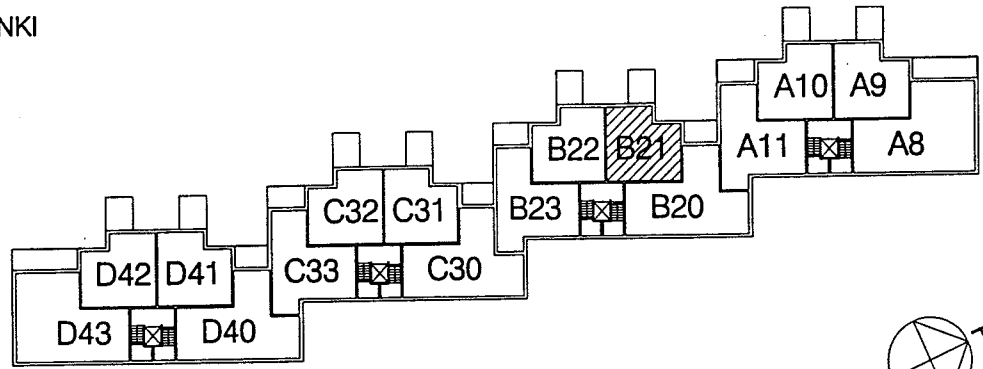

SUUNNITTELU KÄYNNISSÄ  
RAKENNUTTAJA PIDÄTTÄÄ ITSELLÄÄN OIKEUDEN KAIKKIIN SUUNNITELMAMUUTOKSIIN

# HELSINGIN ASUMISOIKEUS OY HARJANNETIE

HARJANNETIE, 00560 HELSINKI

HUONEISTOPOHJA 1/100

26.1.2001

## B22

2H+KK+S 51.0m<sup>2</sup>

3. KERROS

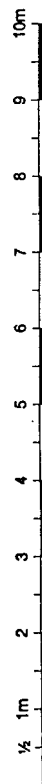
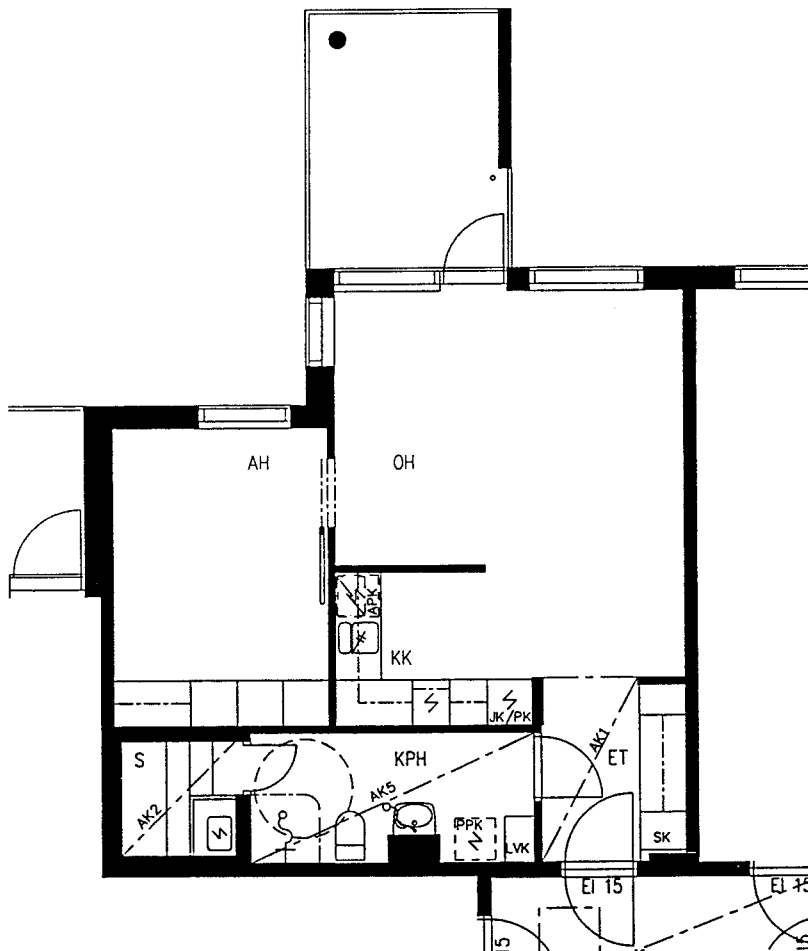
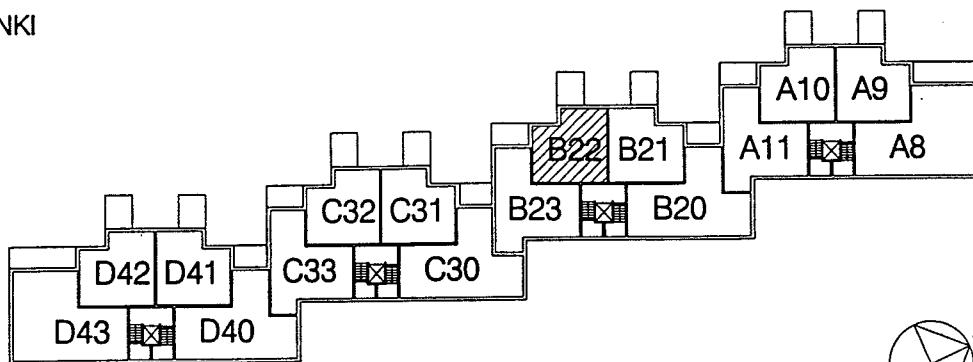

SUUNNITTELU KÄYNNISSÄ  
RAKENNUTTAJA PIDÄTTÄÄ ITSELLÄÄN OIKEUDEN KAIKKIIN SUUNNITELMAMUUTOKSIIN

# HELSINGIN ASUMISOIKEUS OY HARJANNETIE

HARJANNETIE, 00560 HELSINKI

HUONEISTOPOHJA 1/100

26.1.2001

## C31

2H+KK+S 51.0m<sup>2</sup>

3. KERROS

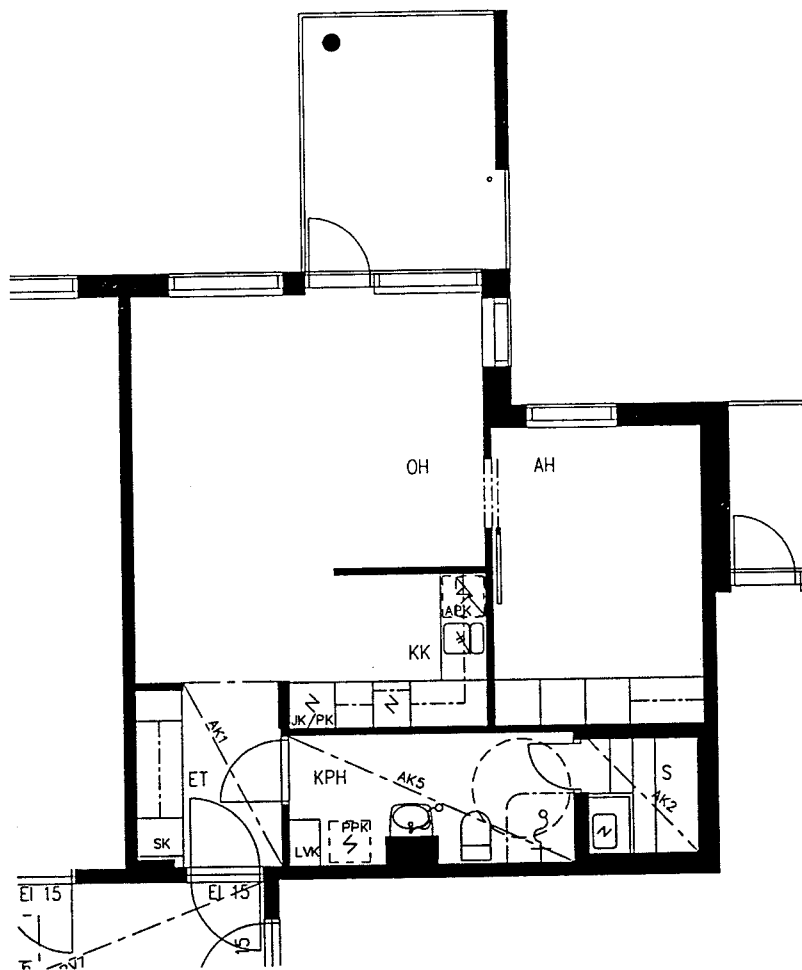
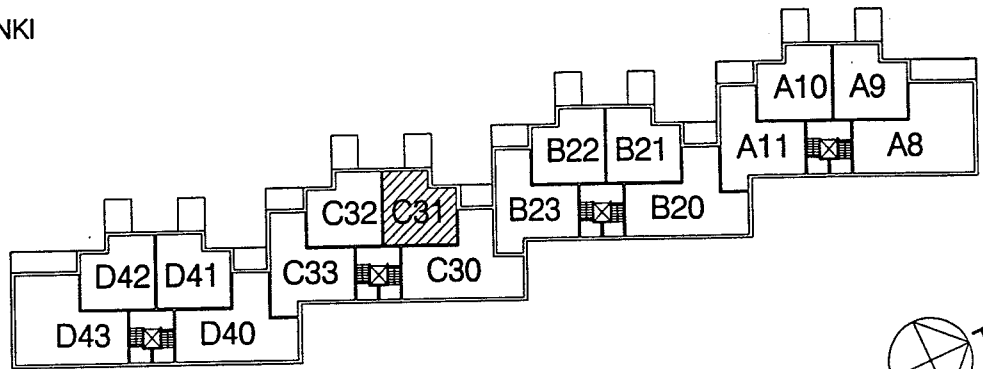

SUUNNITTELU KÄYNNISSÄ  
RAKENNUTTAJA PIDÄTTÄÄ ITSELLÄÄN OIKEUDEN KAIKKIIN SUUNNITELMAMUUTOKSIIN

# HELSINGIN ASUMISOIKEUS OY HARJANNETIE

HARJANNETIE, 00560 HELSINKI

HUONEISTOPOHJA 1/100

26.1.2001

## C32

2H+KK+S 51.0m<sup>2</sup>

3. KERROS

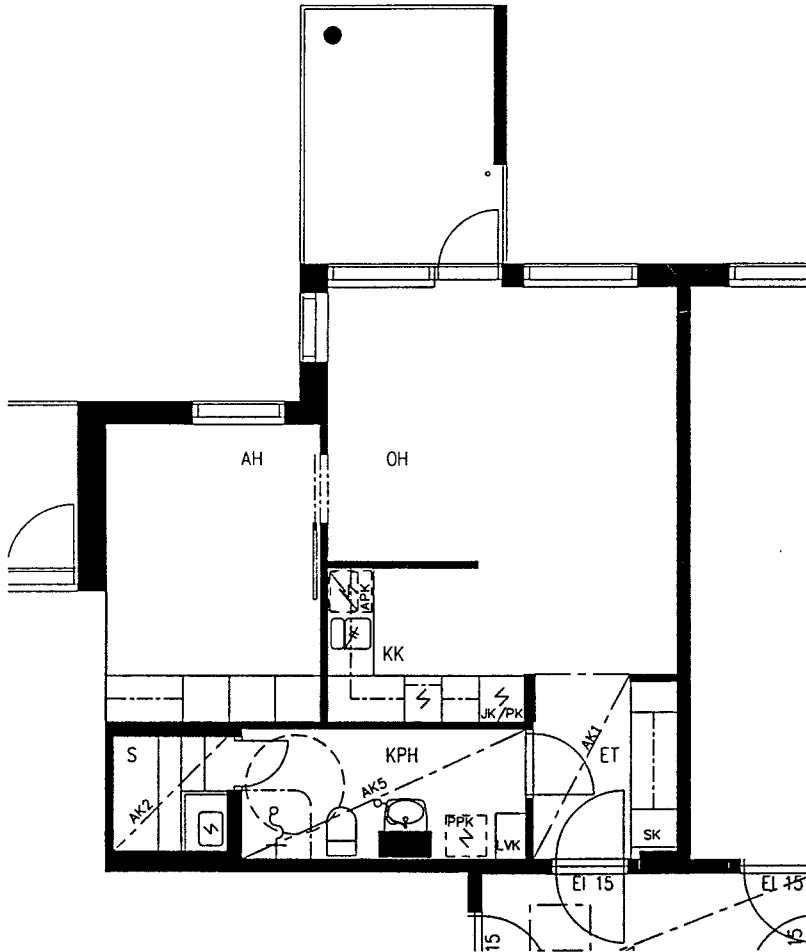
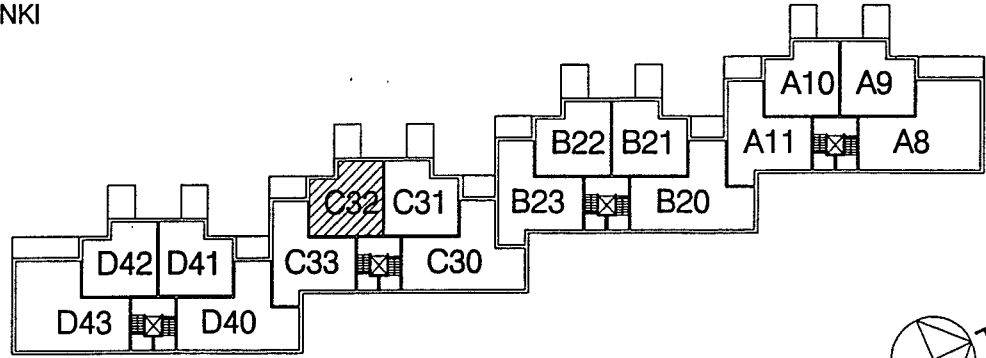

# HELSINGIN ASUMISOIKEUS OY HARJANNETIE

HARJANNETIE, 00560 HELSINKI

HUONEISTOPOHJA 1/100  
26.1.2001

**C33**  
2H+K+S 62.5m<sup>2</sup>  
3. KERROS

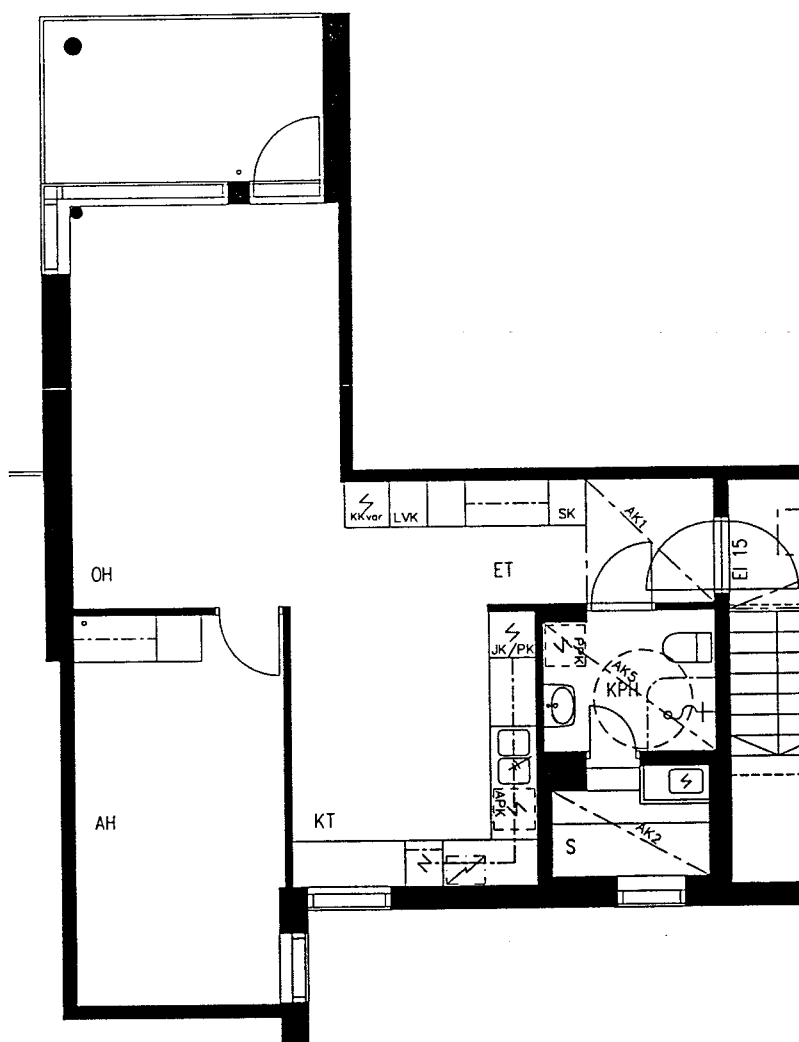
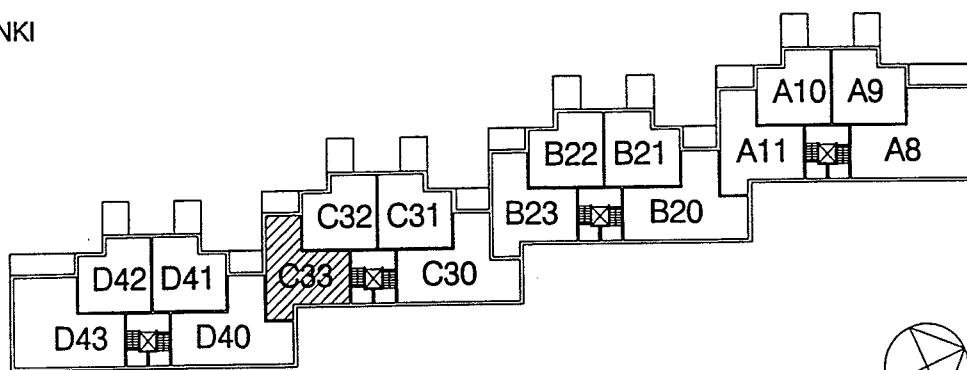

SUUNNITTELU KÄYNNISSÄ  
RAKENNUTTAJA PIDÄTTÄÄ ITSELLÄÄN OIKEUDEN KAIKKIIN SUUNNITELMAMUUTOKSIIN

# HELSINGIN ASUMISOIKEUS OY HARJANNETIE

HARJANNETIE, 00560 HELSINKI

HUONEISTOPOHJA 1/100

26.1.2001

## D40

3H+K+S 76.5m<sup>2</sup>

3. KERROS

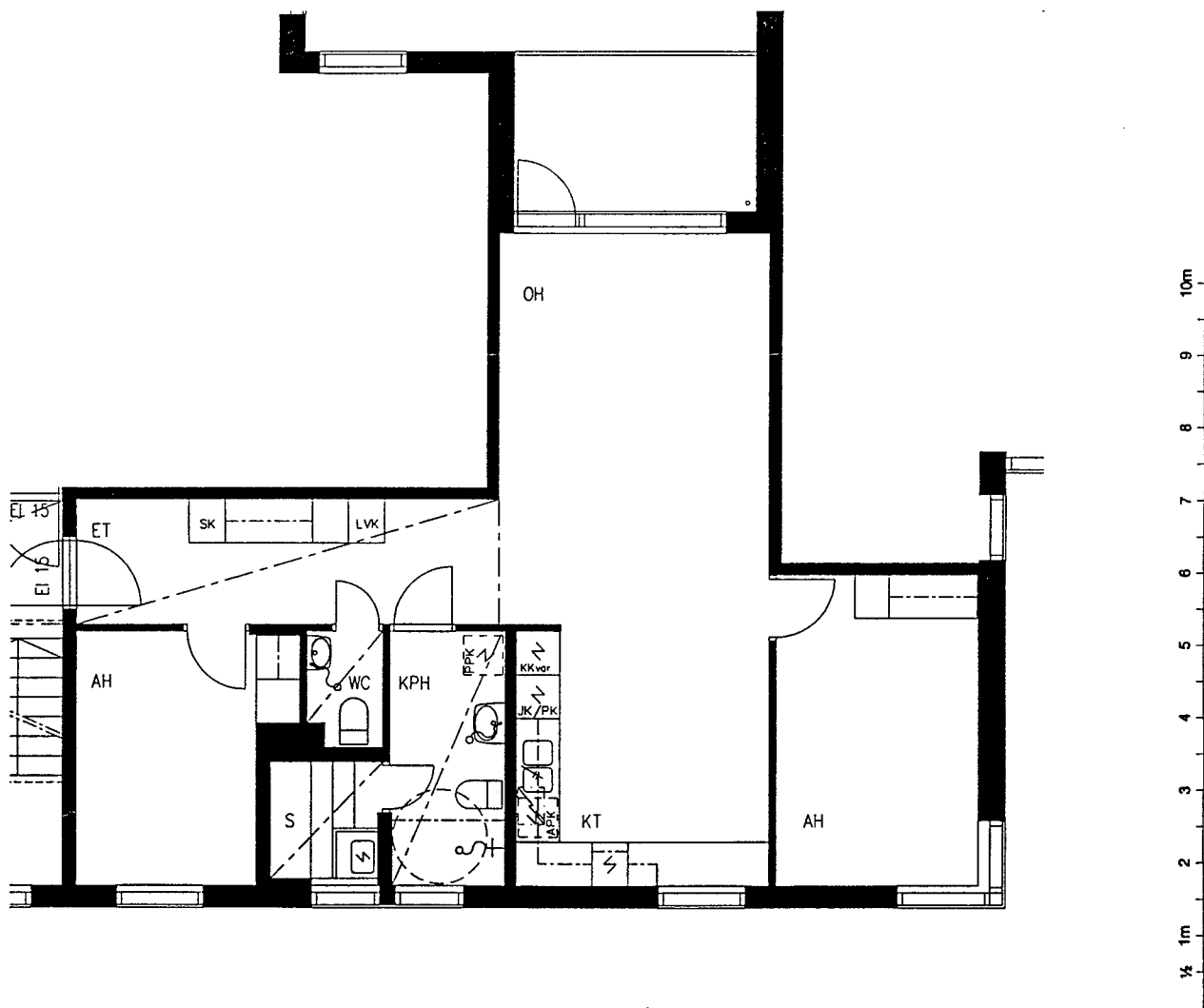
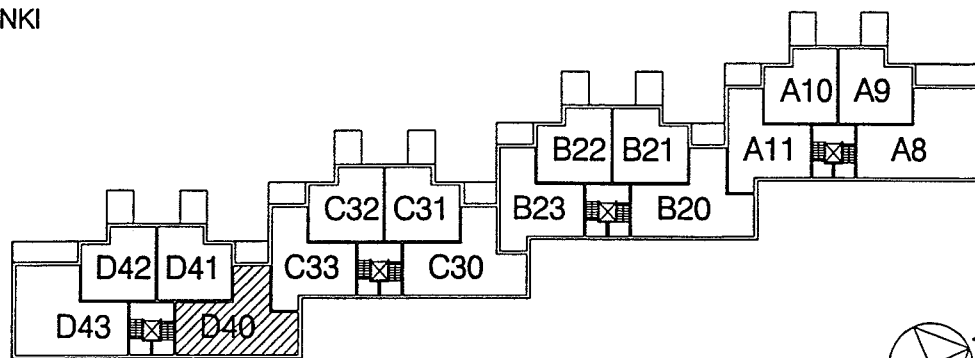

SUUNNITTELU KÄYNNISSÄ  
RAKENNUTTAJA PIDÄTTÄÄ ITSELLÄÄN OIKEUDEN KAIKKIIN SUUNNITELMAMUUTOKSIIN

# HELSINGIN ASUMISOIKEUS OY HARJANNETIE

HARJANNETIE, 00560 HELSINKI

HUONEISTOPOHJA 1/100  
26.1.2001

**D41**  
2H+KK+S 51.0m<sup>2</sup>  
3. KERROS

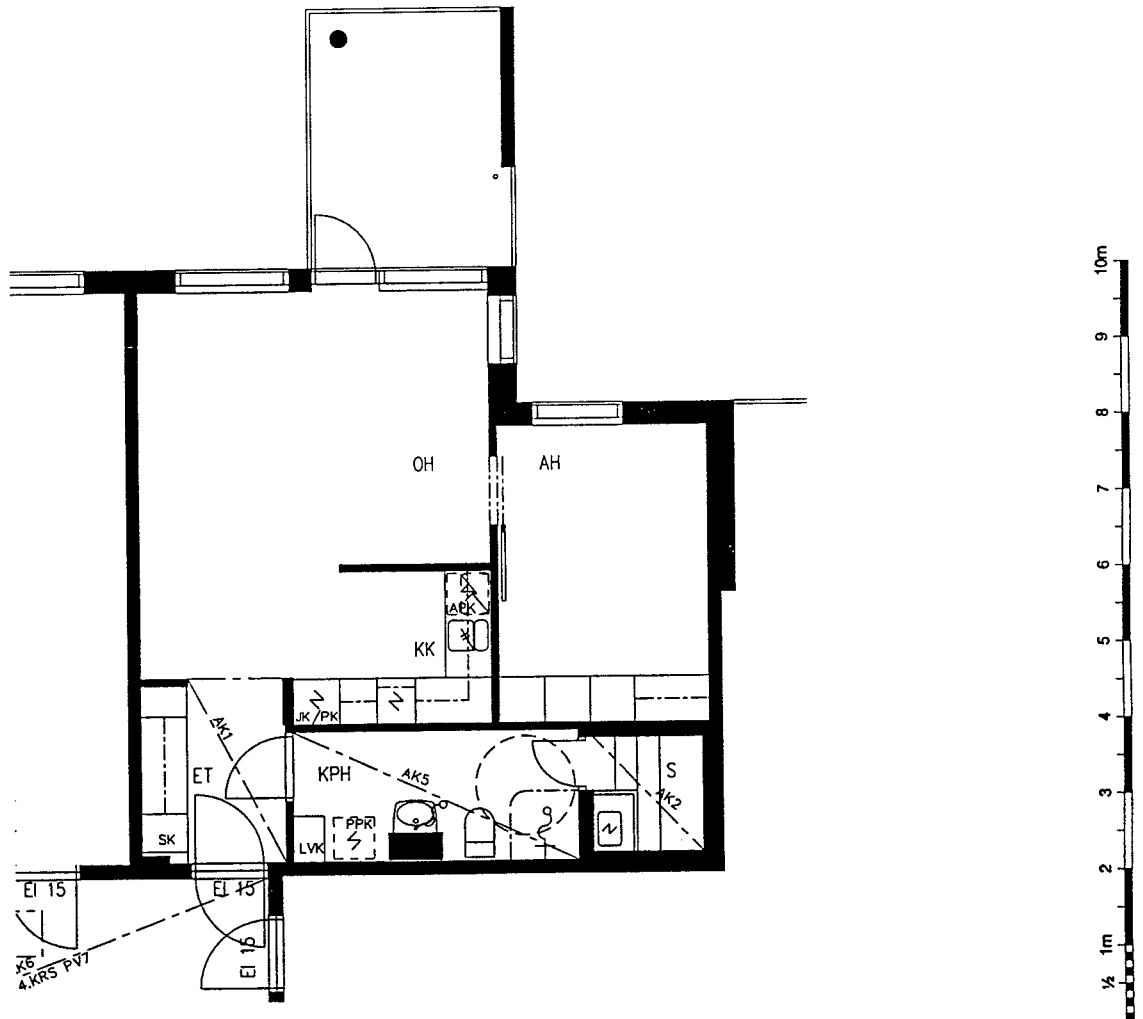
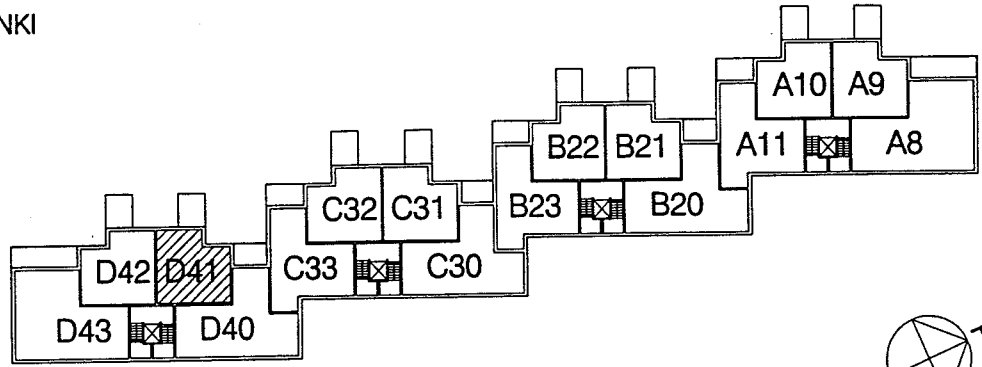

SUUNNITTELU KÄYNNISSÄ  
RAKENNUTAJA PIDÄTTÄÄ ITSELLÄÄN OIKEUDEN KAIKKIIN SUUNNITELMAMUUTOKSIIN



# HELSINGIN ASUMISOIKEUS OY HARJANNETIE

HARJANNETIE, 00560 HELSINKI

HUONEISTOPOHJA 1/100

26.1.2001

## D42

2H+KK+S 51.0m<sup>2</sup>

3. KERROS

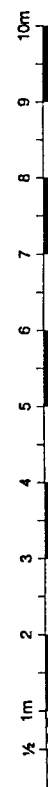
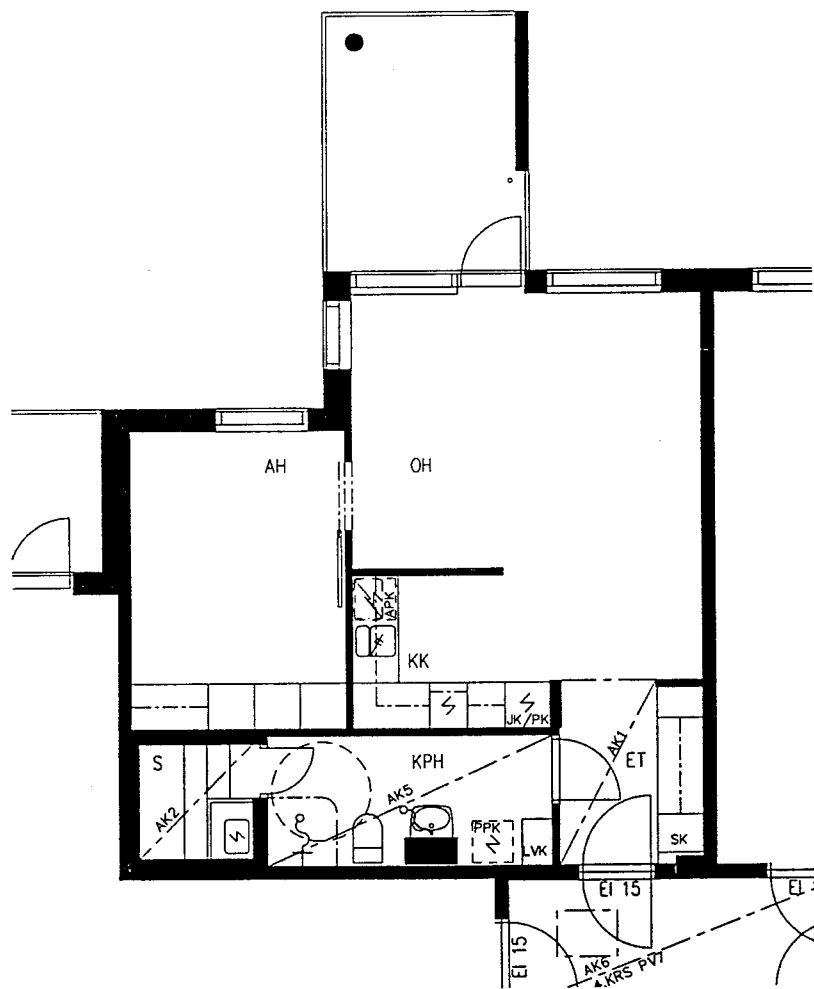
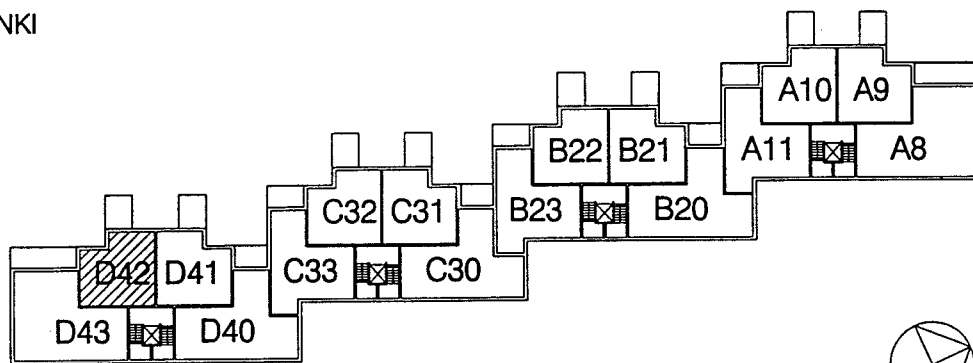

SUUNNITTELU KÄYNNISSÄ  
RAKENNUTTAJA PIDÄTTÄÄ ITSELLÄÄN OIKEUDEN KAIKKIIN SUUNNITELMAMUUTOKSIIN

# HELSINGIN ASUMISOIKEUS OY HARJANNETIE

HARJANNETIE, 00560 HELSINKI

HUONEISTOPOHJA 1/100  
26.1.2001

**B23**  
2H+K+S 51.0m<sup>2</sup>  
3. KERROS

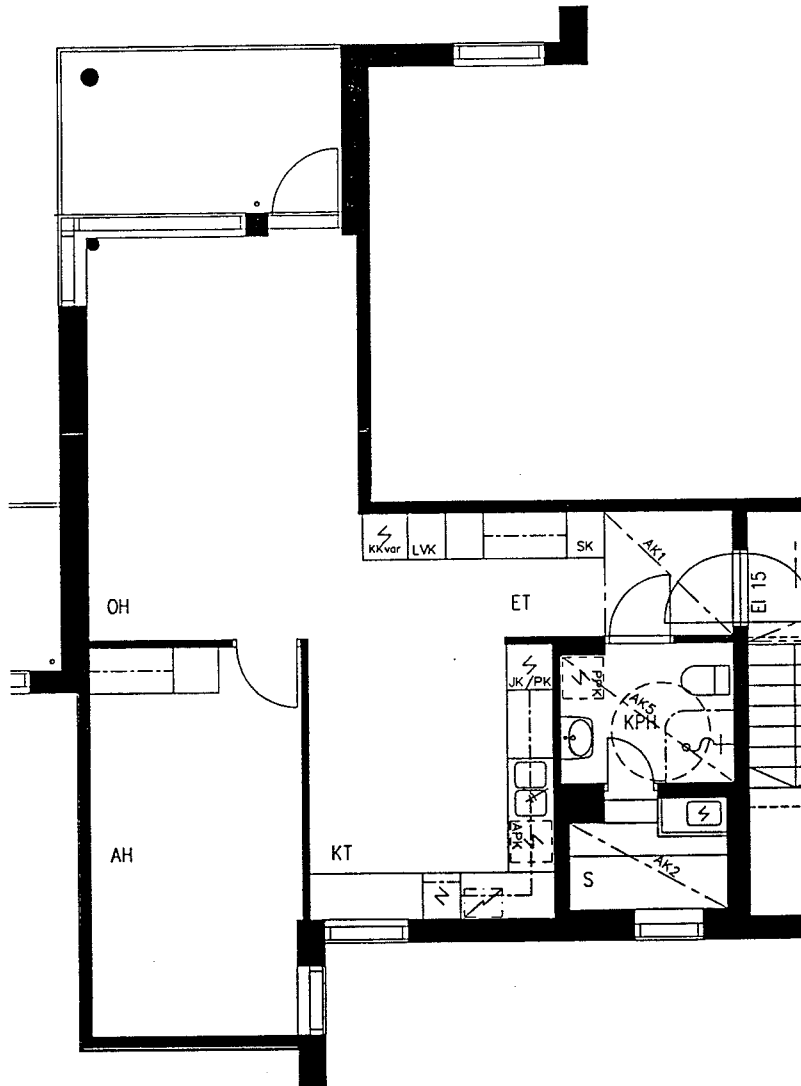
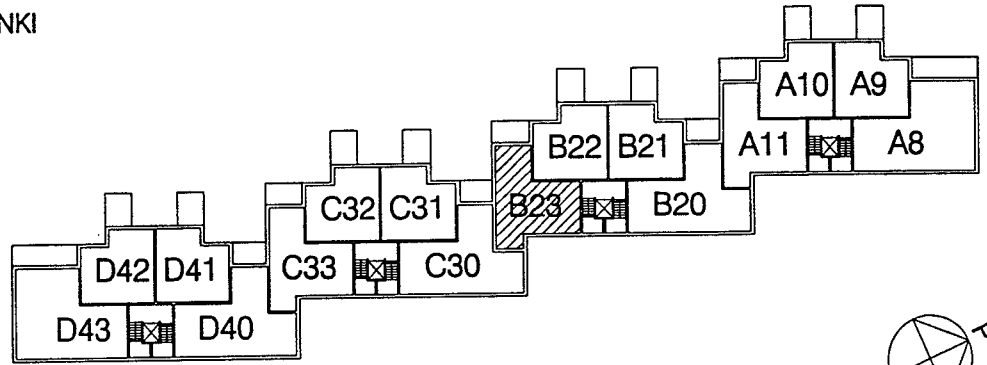

SUUNNITTELU KÄYNNISSÄ  
RAKENNUTTAJA PIDÄTTÄÄ ITSELLÄÄN OIKEUDEN KAIKKIIN SUUNNITELMAMUUTOKSIIN

# HELSINGIN ASUMISOIKEUS OY HARJANNETIE

HARJANNETIE, 00560 HELSINKI

HUONEISTOPOHJA 1/100

26.1.2001

**C30**

3H+K+S 76.5m<sup>2</sup>

3. KERROS

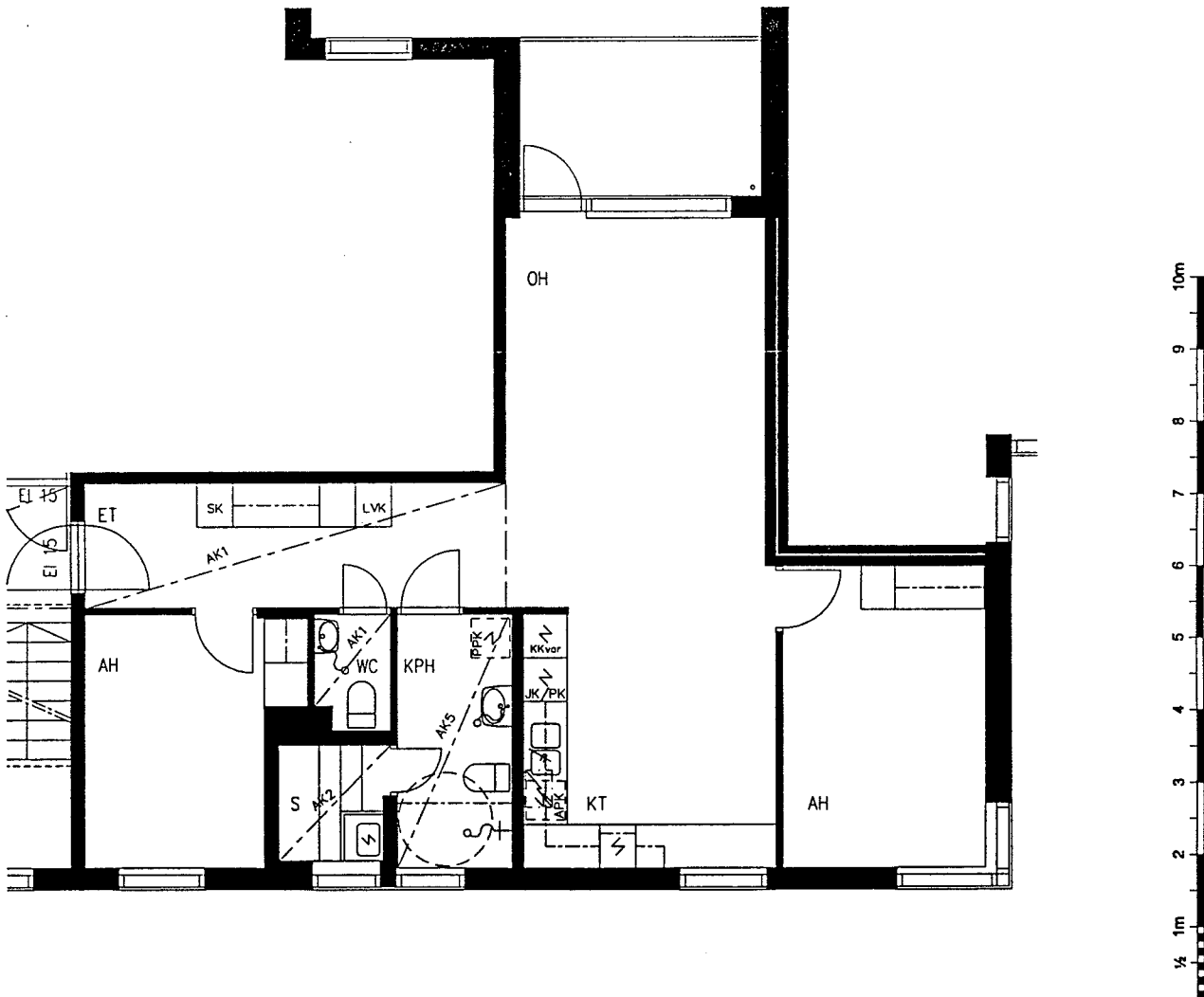
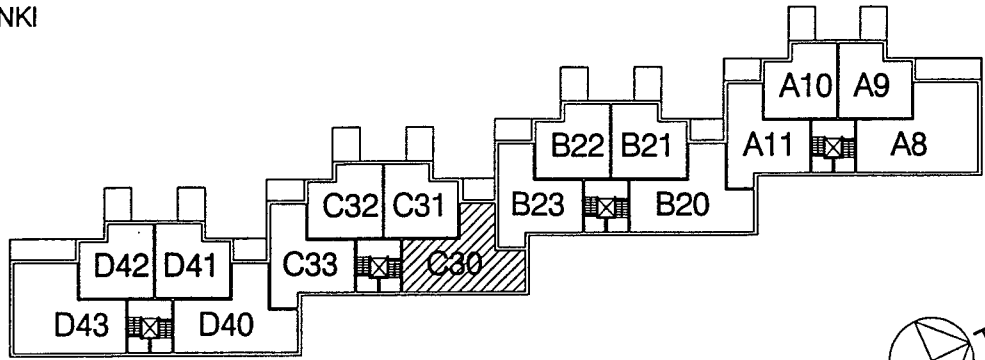

SUUNNITTELU KÄYNNISSÄ  
RAKENNUTTAJA PIDÄTTÄÄ ITSELLÄÄN OIKEUDEN KAIKKIIN SUUNNITELMAMUUTOKSIIN

# HELSINGIN ASUMISOIKEUS OY HARJANNETIE

HARJANNETIE, 00560 HELSINKI

HUONEISTOPOHJA 1/100

26.1.2001

**D43**

4H+K+S 84.5m<sup>2</sup>

3. KERROS

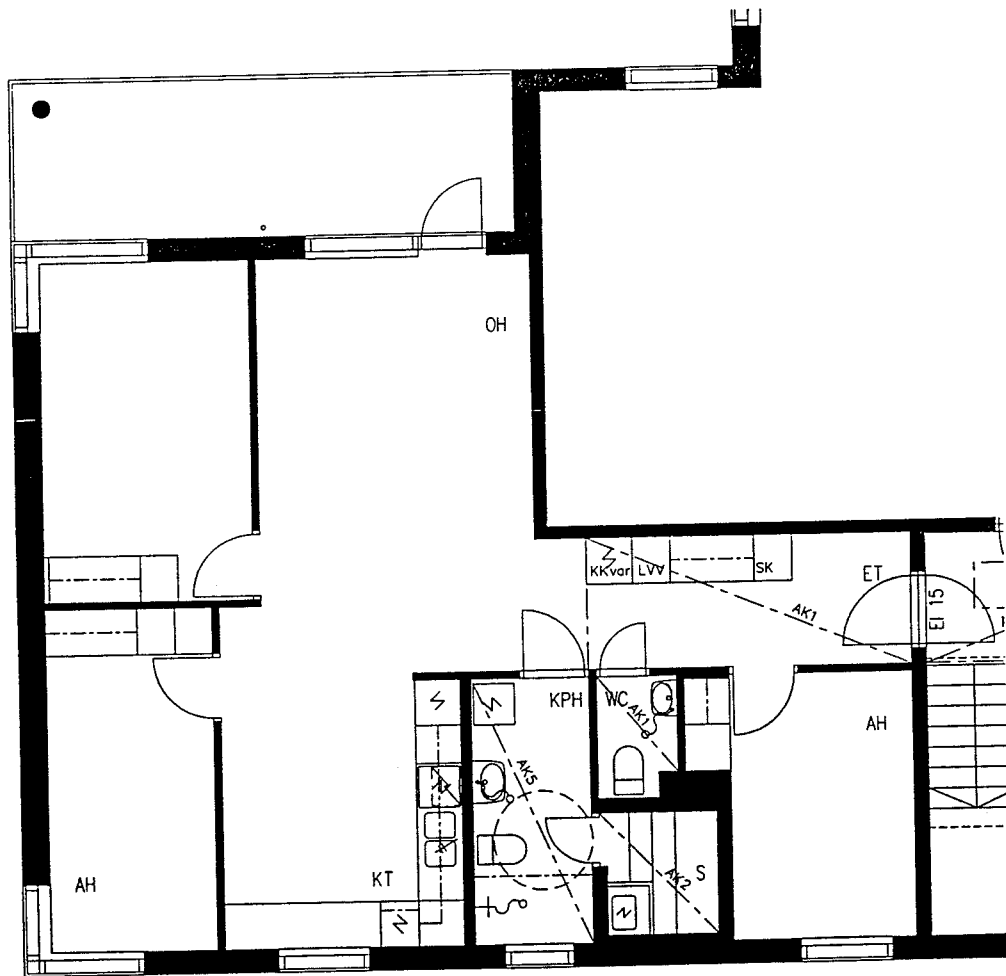
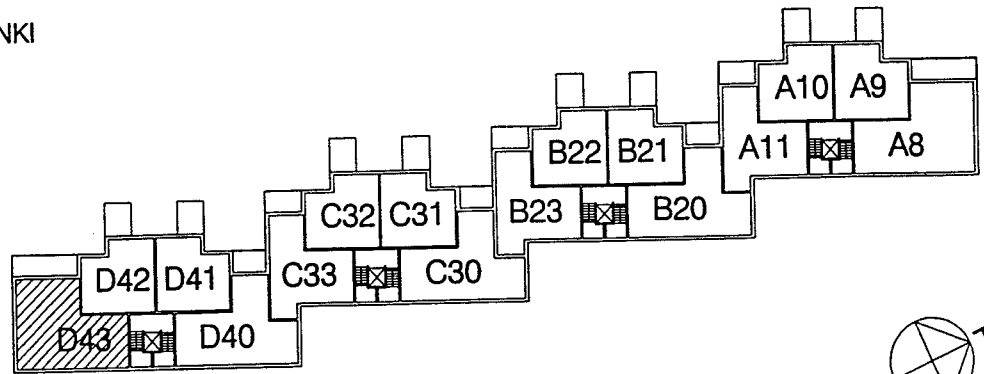

SUUNNITTELU KÄYNNISSÄ  
RAKENNUTTAJA PIDÄTTÄÄ ITSELLÄÄN OIKEUDEN KAIKKIIN SUUNNITELMAMUUTOKSIIN

# HELSINGIN ASUMISOIKEUS OY HARJANNETIE

HARJANNETIE, 00560 HELSINKI

HUONEISTOPOHJA 1/100  
26.1.2001

**A12**  
4H+K+S 90.5m<sup>2</sup>  
4. KERROS

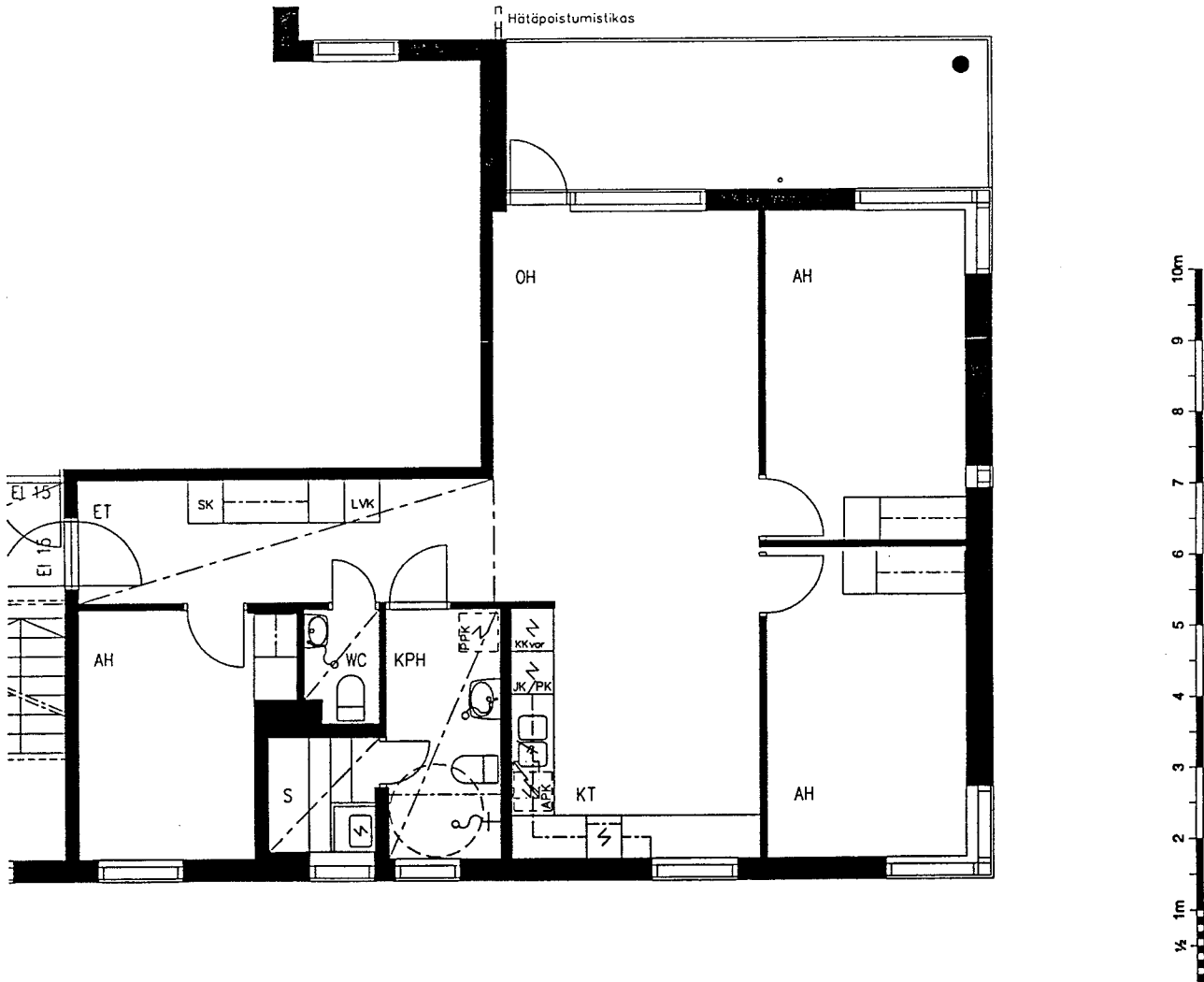
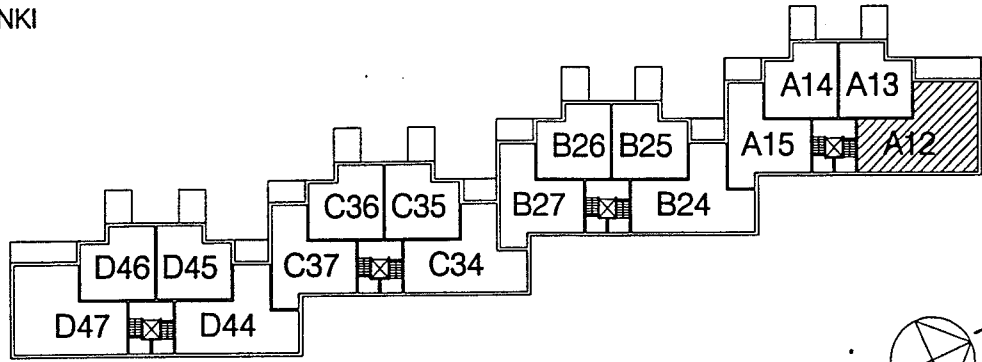

SUUNNITTELU KÄYNNISSÄ  
RAKENNUTTAJA PIDÄTTÄÄ ITSELLÄÄN OIKEUDEN KAIKKIIN SUUNNITELMAMUUTOKSIIN

# HELSINGIN ASUMISOIKEUS OY HARJANNETIE

HARJANNETIE, 00560 HELSINKI

HUONEISTOPOHJA 1/100  
26.1.2001

**A13**  
2H+KK+S 51.0m<sup>2</sup>  
4. KERROS

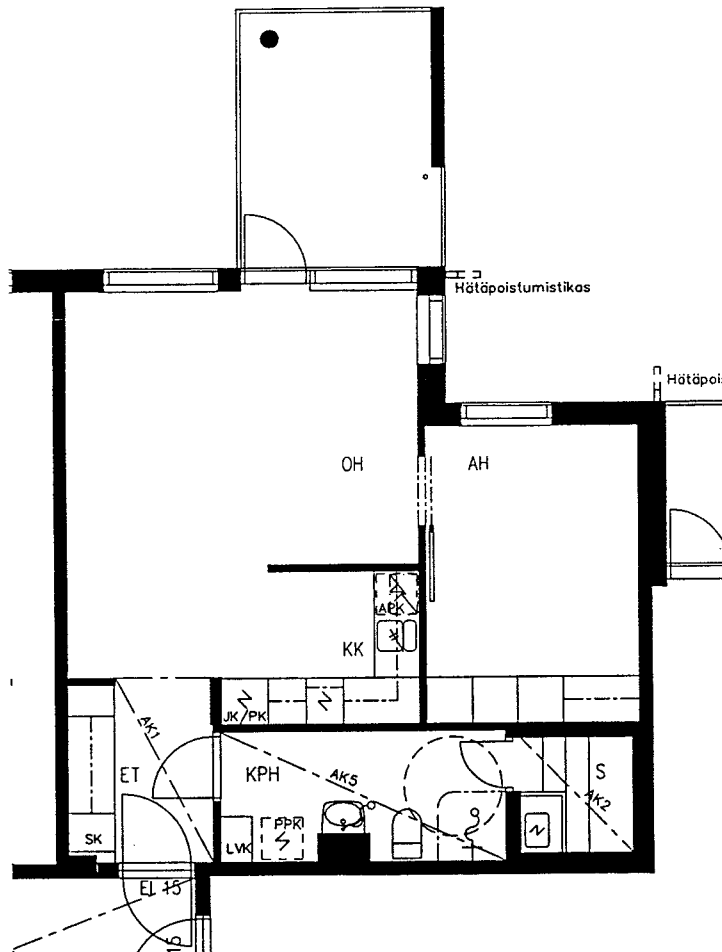
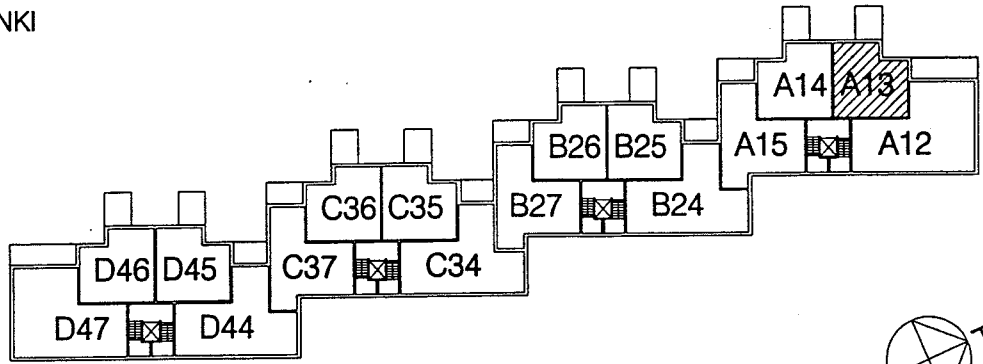

SUUNNITTELU KÄYNNISSÄ  
RAKENNUTTAJA PIDÄTTÄÄ ITSELLÄÄN OIKEUDEN KAIKKIIN SUUNNITELMAMUUTOKSIIN

# HELSINGIN ASUMISOIKEUS OY HARJANNETIE

HARJANNETIE, 00560 HELSINKI

HUONEISTOPOHJA 1/100  
26.1.2001

**A14**  
2H+KK+S 51.0m<sup>2</sup>  
4. KERROS

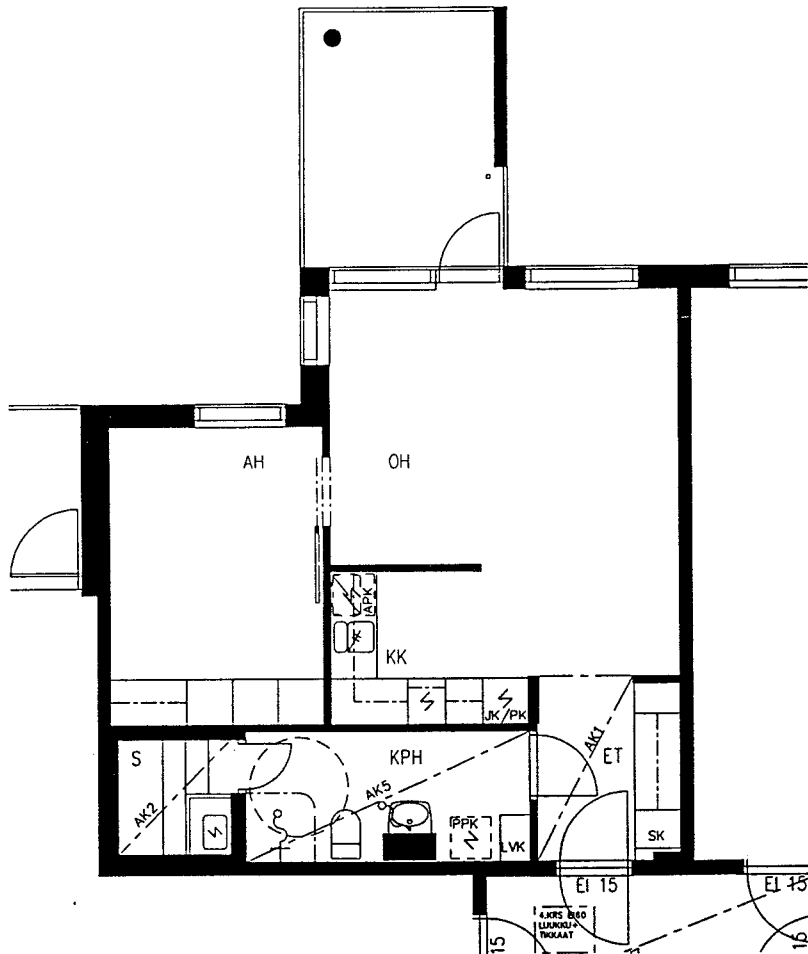
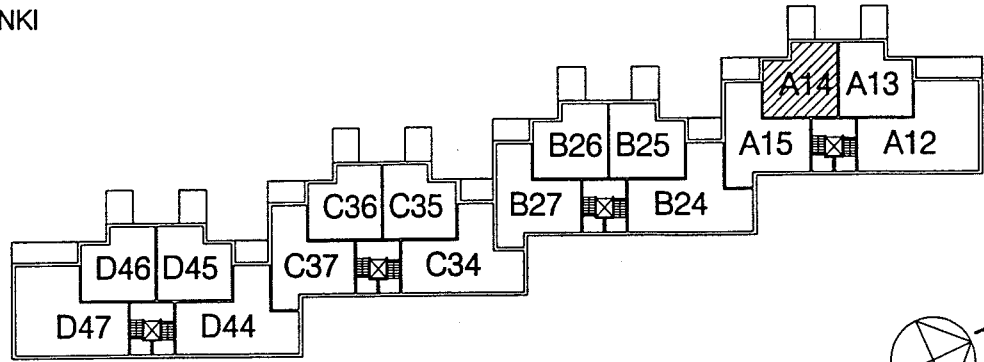

SUUNNITTELU KÄYNNISSÄ  
RAKENNUTTAJA PIDÄTTÄÄ ITSELLÄÄN OIKEUDEN KAIKKIIN SUUNNITELMAMUUTOKSIIN

# HELSINGIN ASUMISOIKEUS OY HARJANNETIE

HARJANNETIE, 00560 HELSINKI

HUONEISTOPOHJA 1/100

26.1.2001

## A15

2H+K+S 62.5m<sup>2</sup>

4. KERROS

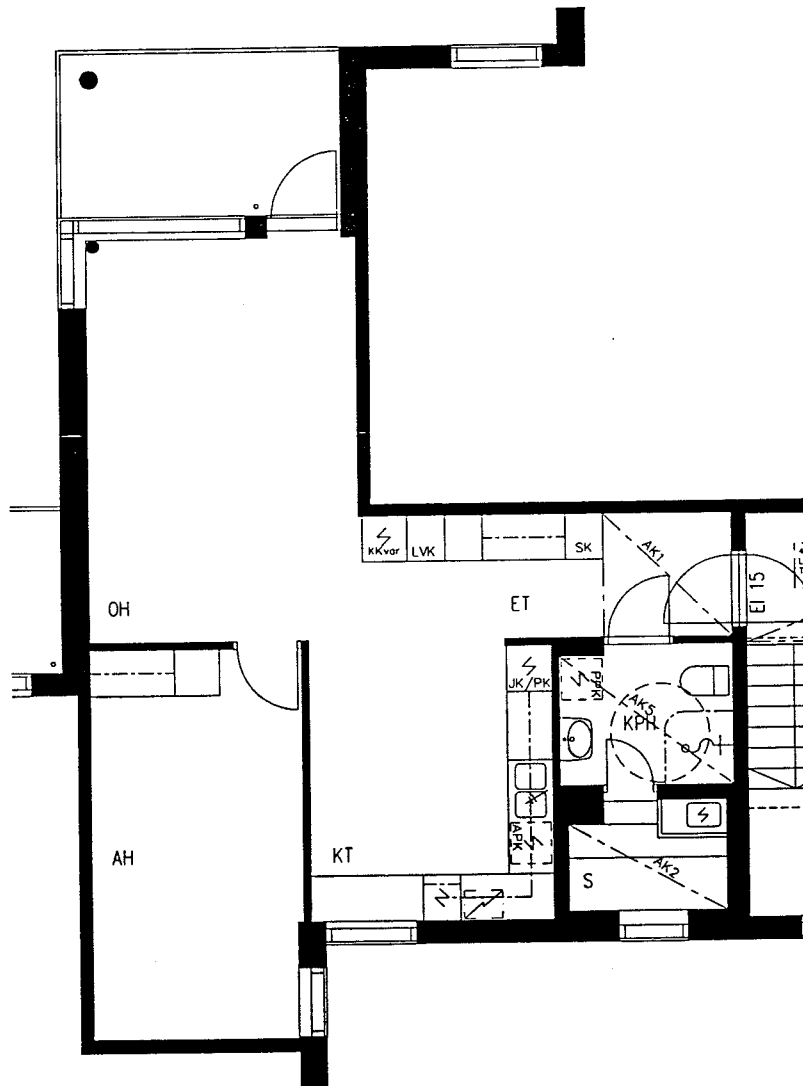
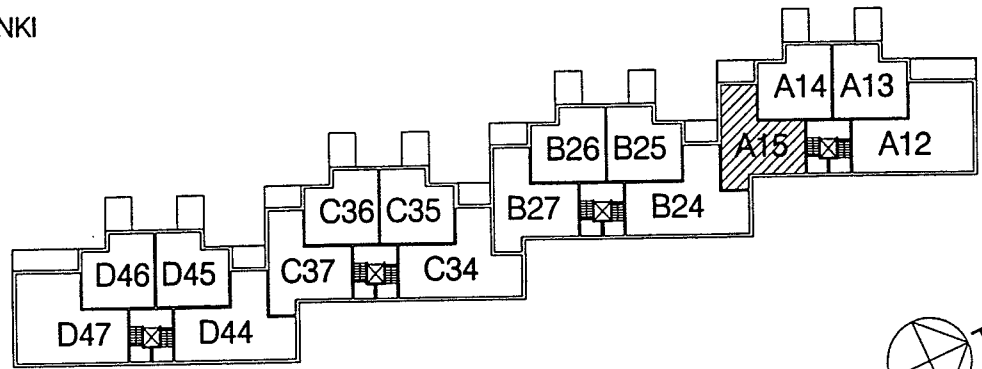



# HELSINGIN ASUMISOIKEUS OY HARJANNETIE

HARJANNETIE, 00560 HELSINKI

HUONEISTOPOHJA 1/100

26.1.2001

## B24

3H+K+S 76.5m<sup>2</sup>

4. KERROS

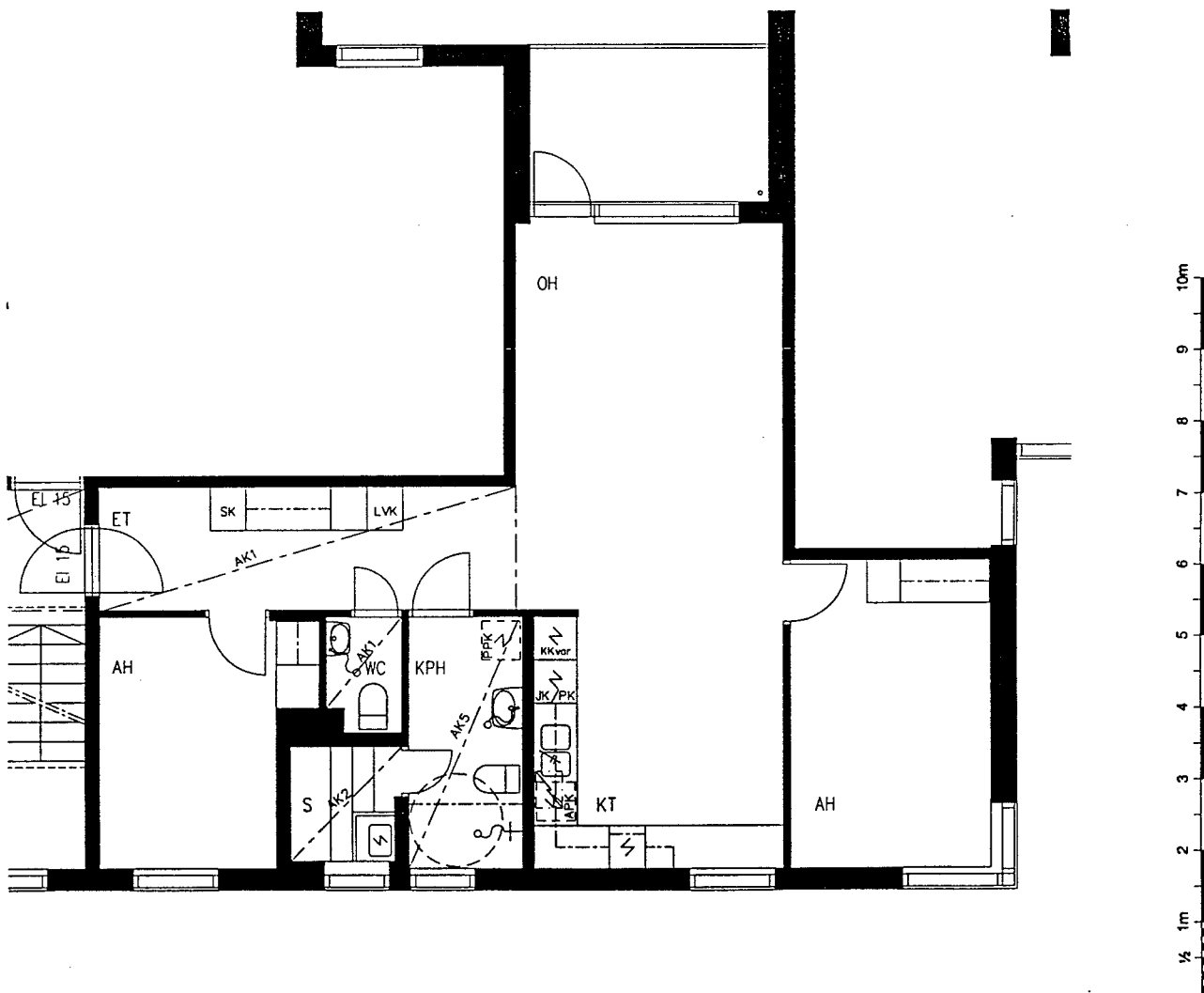
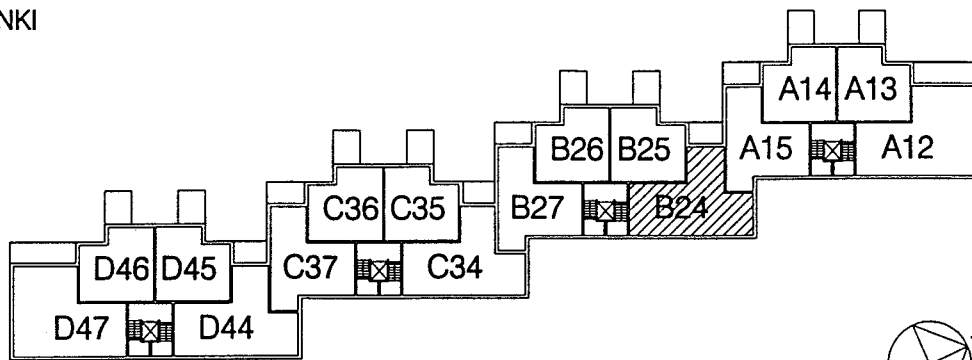

SUUNNITTELU KÄYNNISSÄ  
RAKENNUTTAJA PIDÄTTÄÄ ITSELLÄÄN OIKEUDEN KAIKKIIN SUUNNITELMAMUUTOKSIIN

# HELSINGIN ASUMISOIKEUS OY HARJANNETIE

HARJANNETIE, 00560 HELSINKI

HUONEISTOPOHJA 1/100

26.1.2001

## B25

2H+KK+S 51.0m<sup>2</sup>

4. KERROS

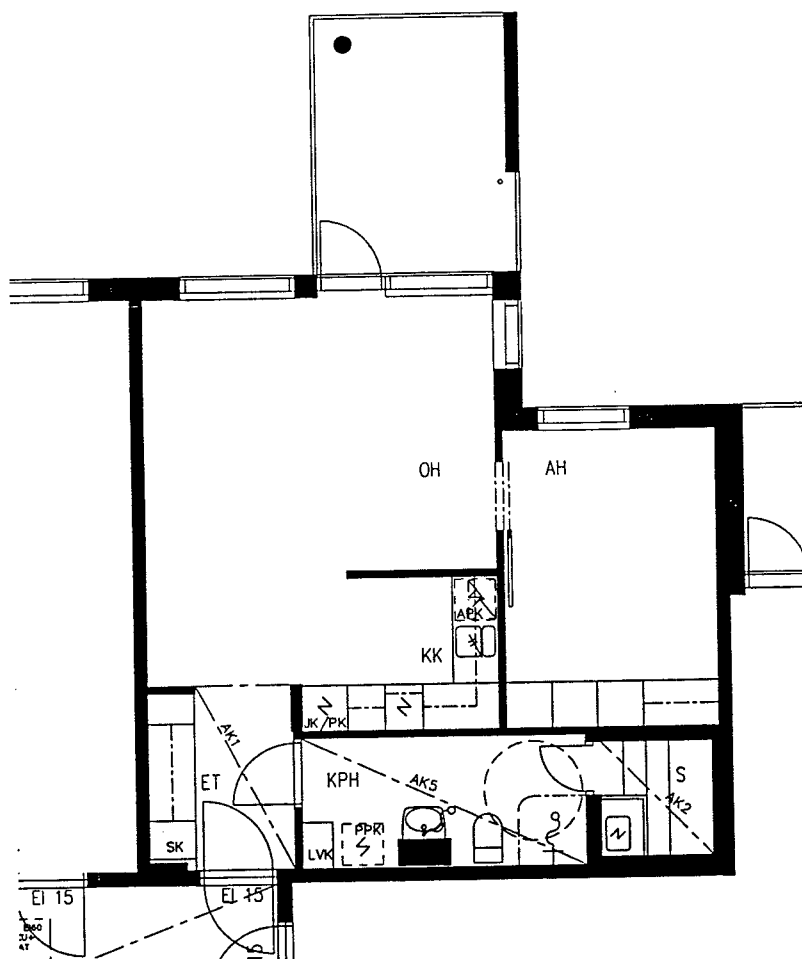
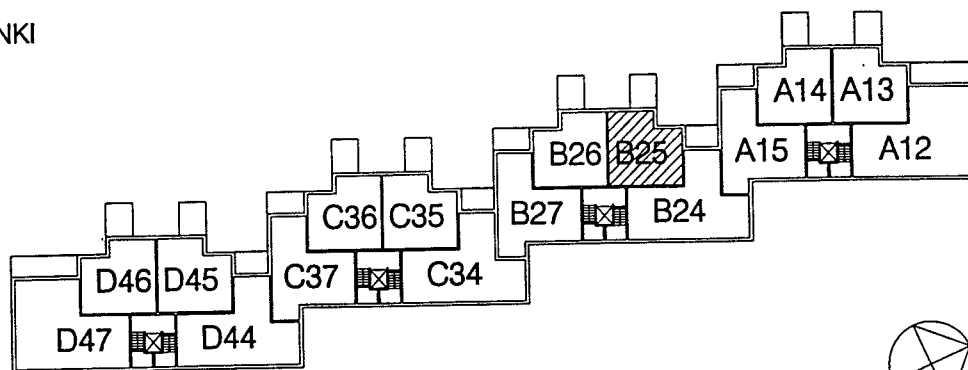

SUUNNITTELU KÄYNNISSÄ  
RAKENNUTTAJA PIDÄTTÄÄ ITSELLÄÄN OIKEUDEN KAIKKIIN SUUNNITELMAMUUTOKSIIN

# HELSINGIN ASUMISOIKEUS OY HARJANNETIE

HARJANNETIE, 00560 HELSINKI

HUONEISTOPOHJA 1/100

26.1.2001

## B26

2H+KK+S 51.0m<sup>2</sup>

4. KERROS

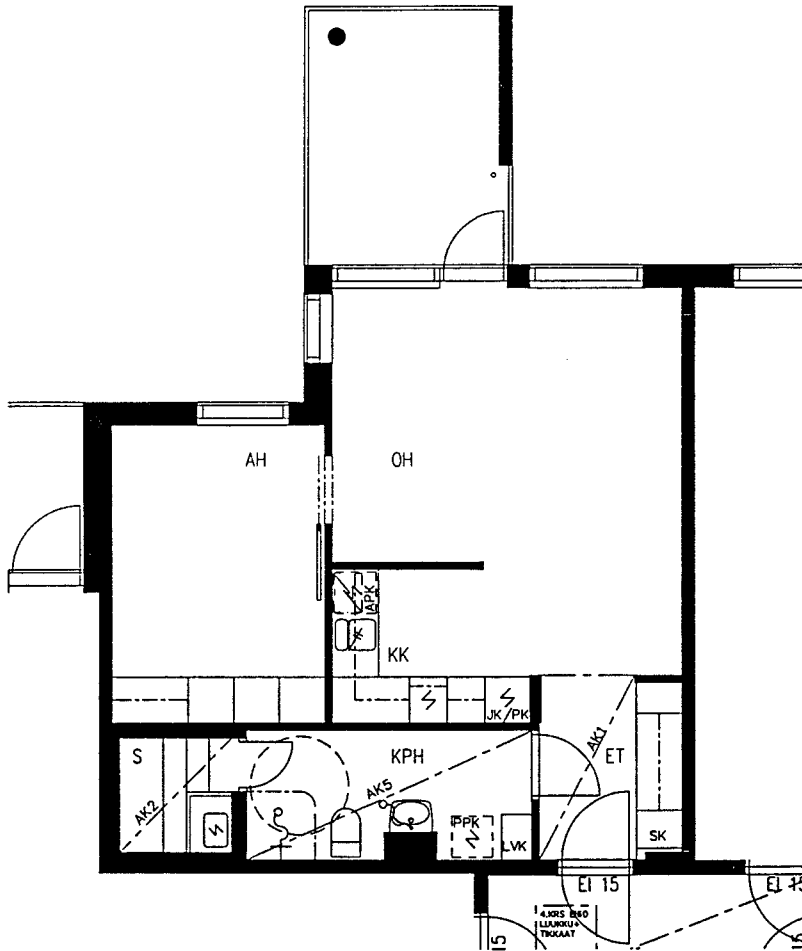
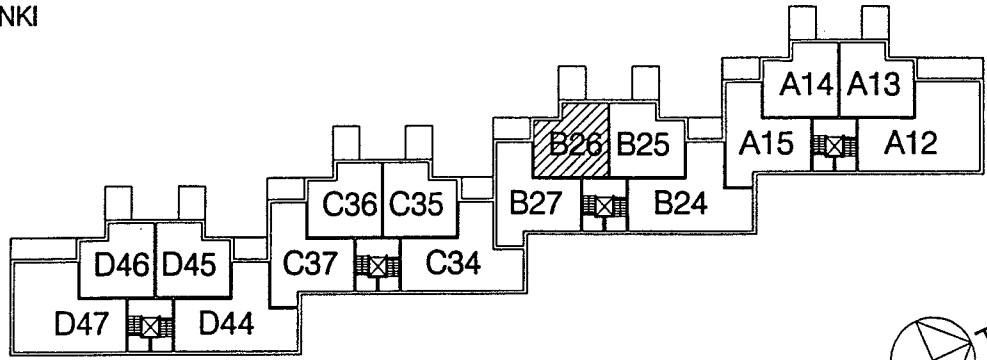

SUUNNITTELU KÄYNNISSÄ  
RAKENNUTTAJA PIDÄTTÄÄ ITSELLÄÄN OIKEUDEN KAIKKIIN SUUNNITELMAMUUTOKSIIN

# HELSINGIN ASUMISOIKEUS OY HARJANNETIE

HARJANNETIE, 00560 HELSINKI

HUONEISTOPOHJA 1/100

26.1.2001

## B27

2H+K+S 51.0m<sup>2</sup>

4. KERROS

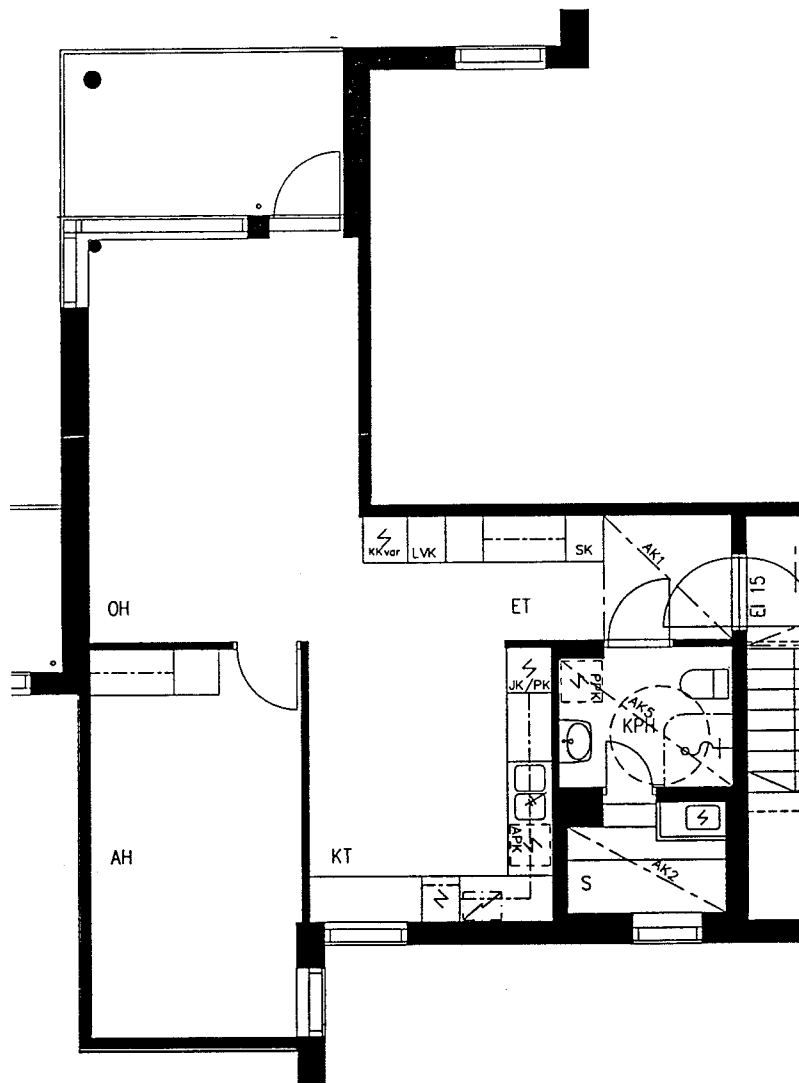
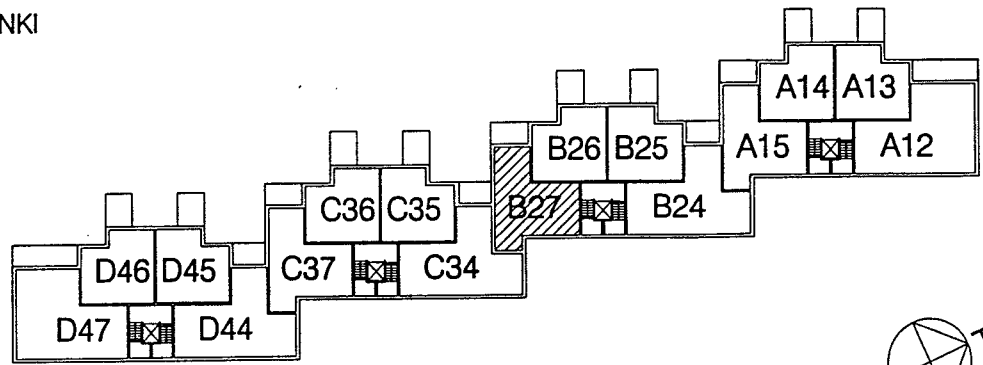

SUUNNITTELU KÄYNNISSÄ  
RAKENNUTTAJA PIDÄTTÄÄ ITSELLÄÄN OIKEUDEN KAIKKIIN SUUNNITELMAMUUTOKSIIN

# HELSINGIN ASUMISOIKEUS OY HARJANNETIE

HARJANNETIE, 00560 HELSINKI

HUONEISTOPOHJA 1/100

26.1.2001

## C34

3H+K+S 76.5m<sup>2</sup>

4. KERROS

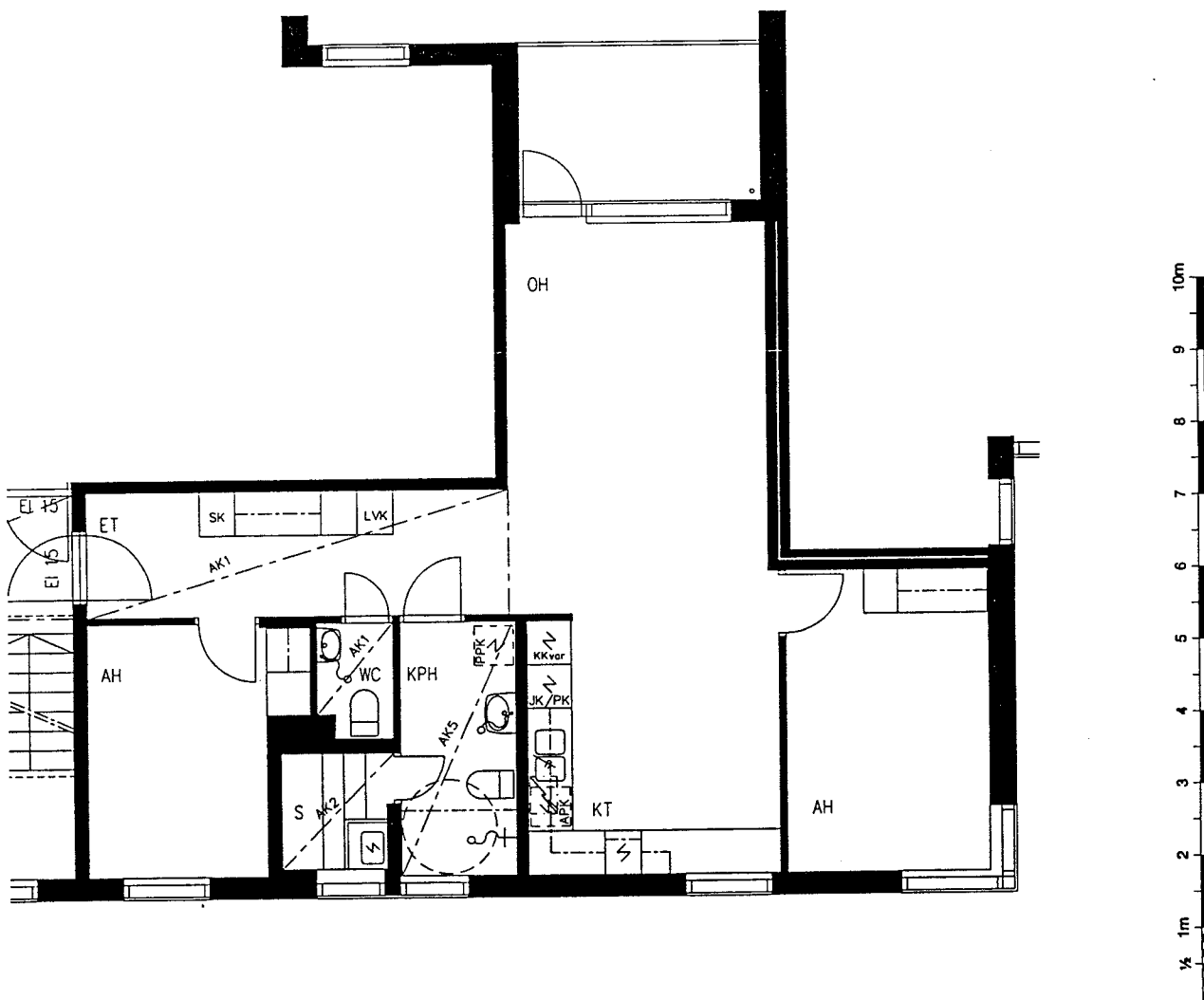
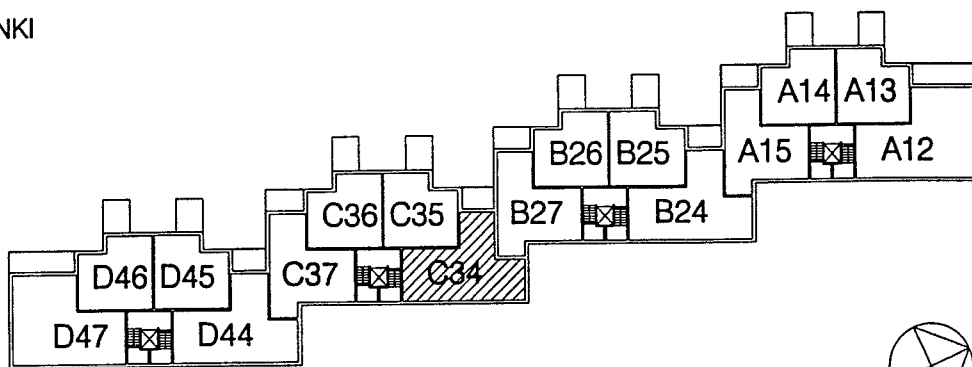

SUUNNITTELU KÄYNNISSÄ  
RAKENNUTTAJA PIDÄTTÄÄ ITSELLÄÄN OIKEUDEN KAIKKIIN SUUNNITELMAMUUTOKSIIN

# HELSINGIN ASUMISOIKEUS OY HARJANNETIE

HARJANNETIE, 00560 HELSINKI

HUONEISTOPOHJA 1/100

26.1.2001

## C35

2H+KK+S 51.0m<sup>2</sup>

4. KERROS

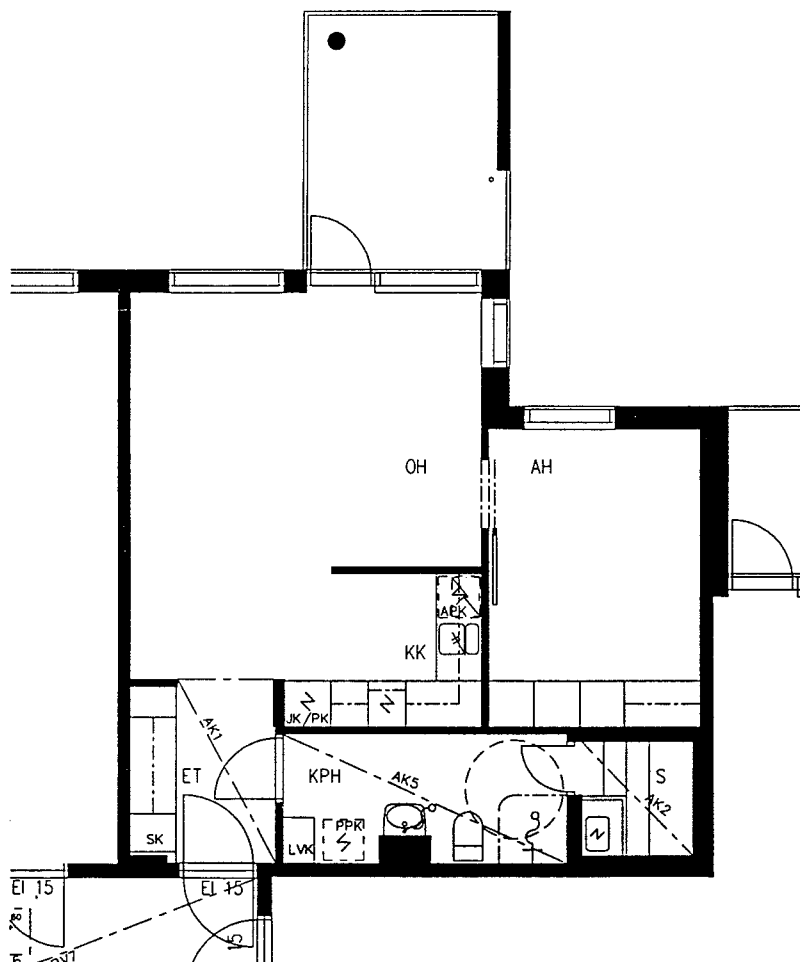
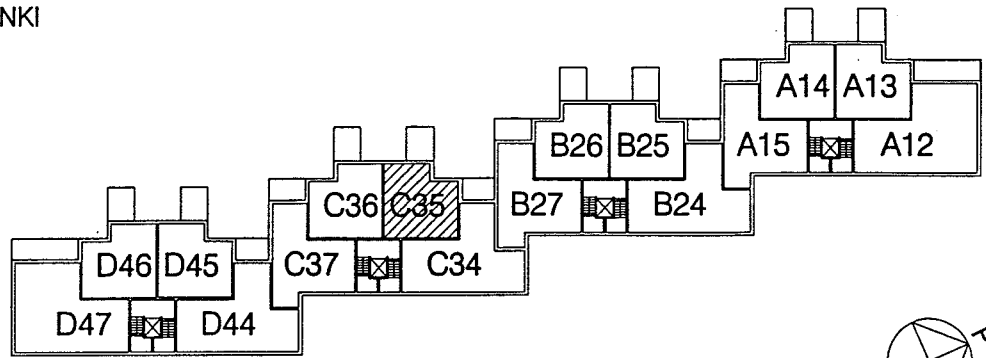

SUUNNITTELU KÄYNNISSÄ  
RAKENNUTTAJA PIDÄTTÄÄ ITSELLÄÄN OIKEUDEN KAIKKIIN SUUNNITELMAMUUTOKSIIN

# HELSINGIN ASUMISOIKEUS OY HARJANNETIE

HARJANNETIE, 00560 HELSINKI

HUONEISTOPOHJA 1/100

26.1.2001

**C36**

2H+KK+S 51.0m<sup>2</sup>

4. KERROS

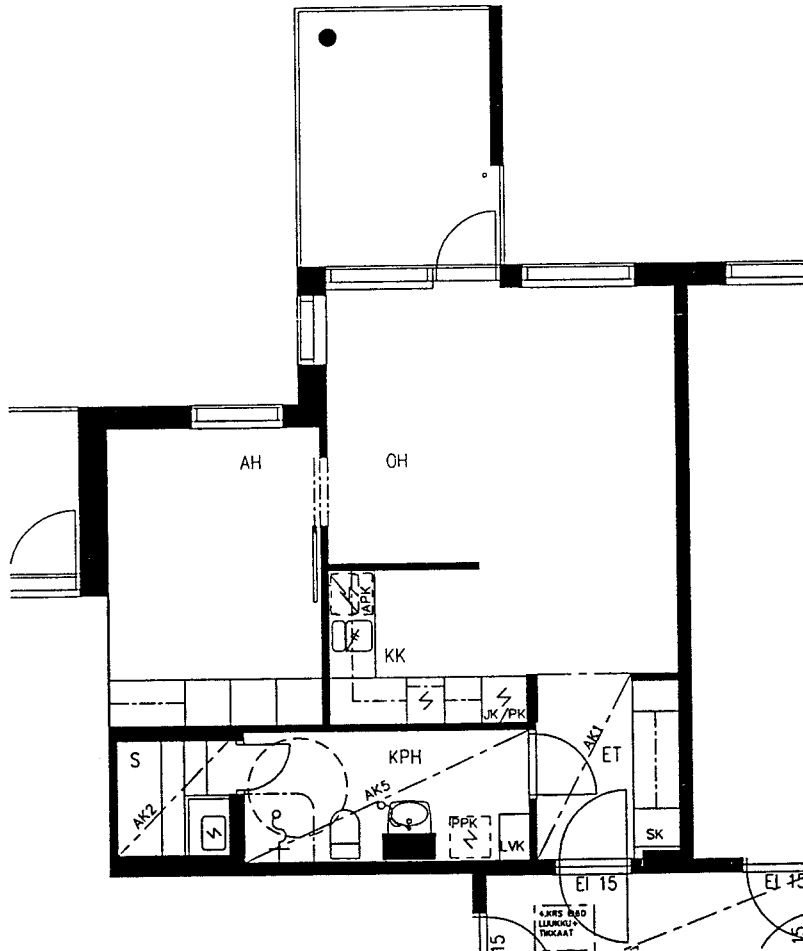
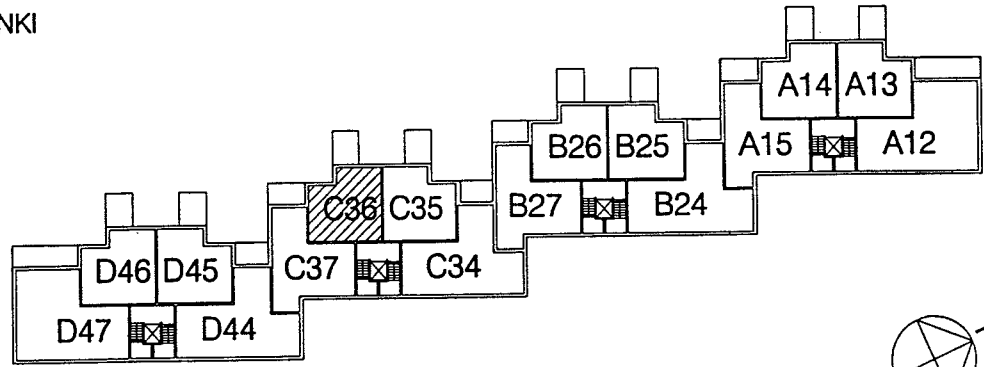

SUUNNITTELU KÄYNNISSÄ  
RAKENNUTTAJA PIDÄTTÄÄ ITSELLÄÄN OIKEUDEN KAIKKIIN SUUNNITELMAMUUTOKSIIN

# HELSINGIN ASUMISOIKEUS OY HARJANNETIE

HARJANNETIE, 00560 HELSINKI

HUONEISTOPOHJA 1/100  
26.1.2001

## C37

2H+K+S 62.5m<sup>2</sup>  
4. KERROS

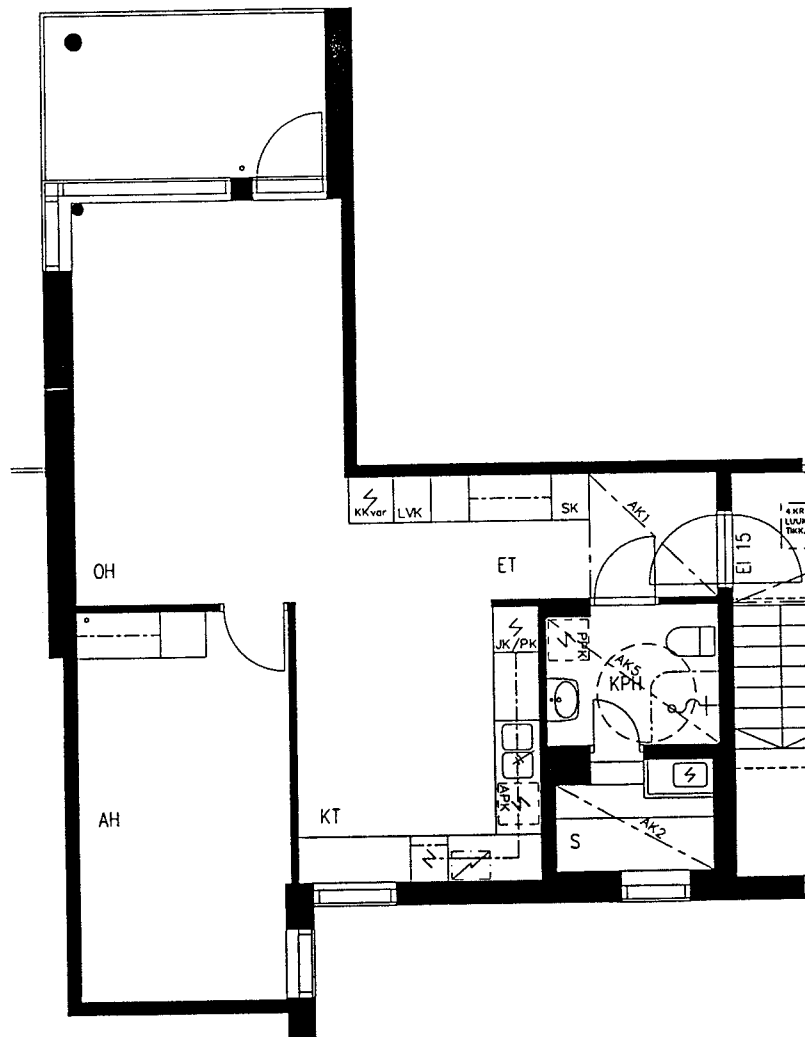
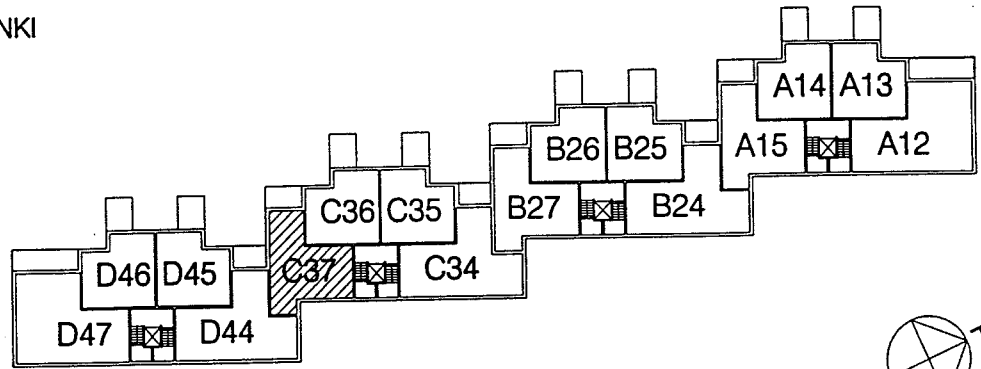

SUUNNITTELU KÄYNNISSÄ  
RAKENNUTTAJA PIDÄTTÄÄ ITSELLÄÄN OIKEUDEN KAIKKIIN SUUNNITELMAMUUTOKSIIN



# HELSINGIN ASUMISOIKEUS OY HARJANNETIE

HARJANNETIE, 00560 HELSINKI

HUONEISTOPOHJA 1/100

26.1.2001

## D44

3H+K+S 76.5m<sup>2</sup>

4. KERROS

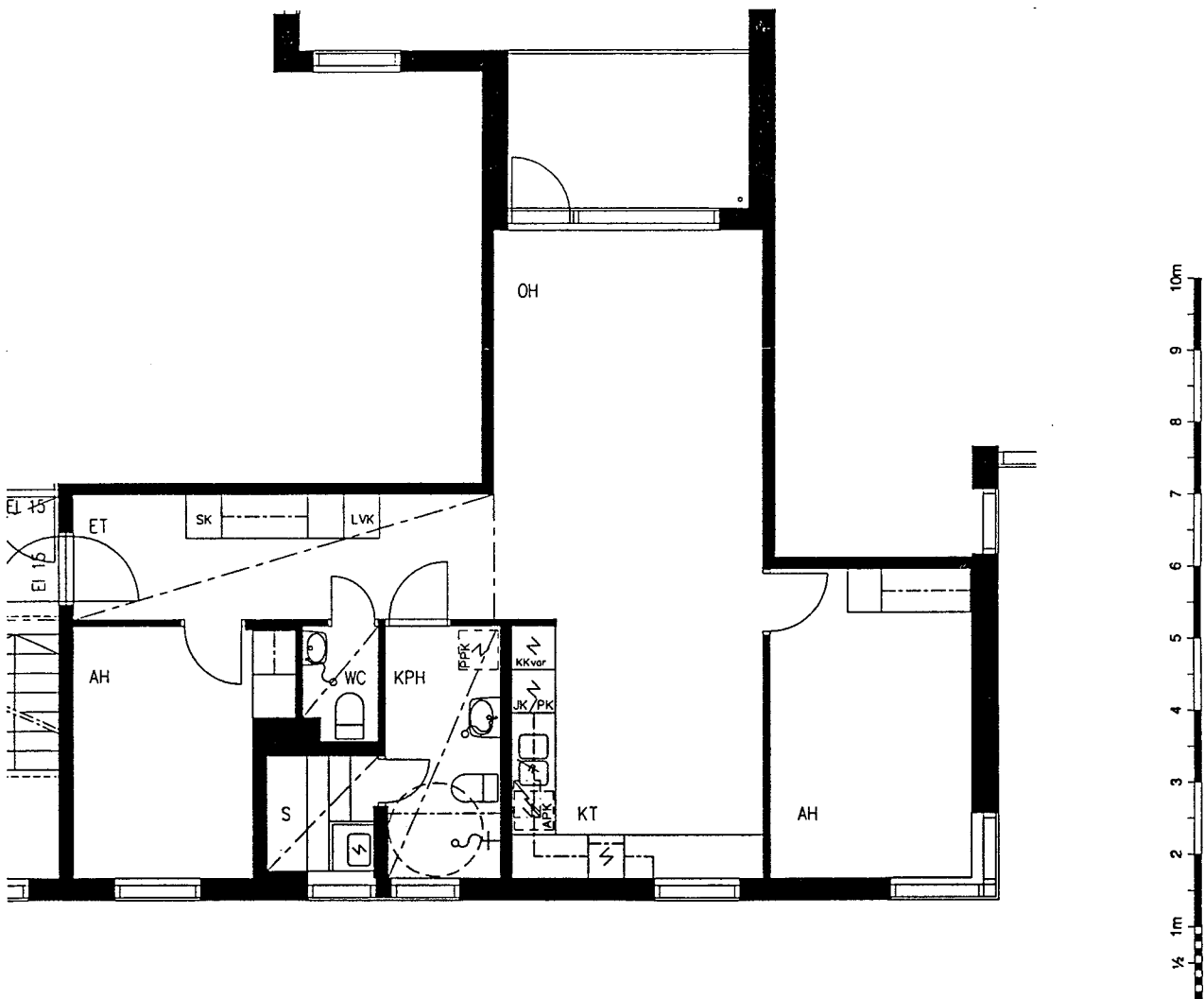
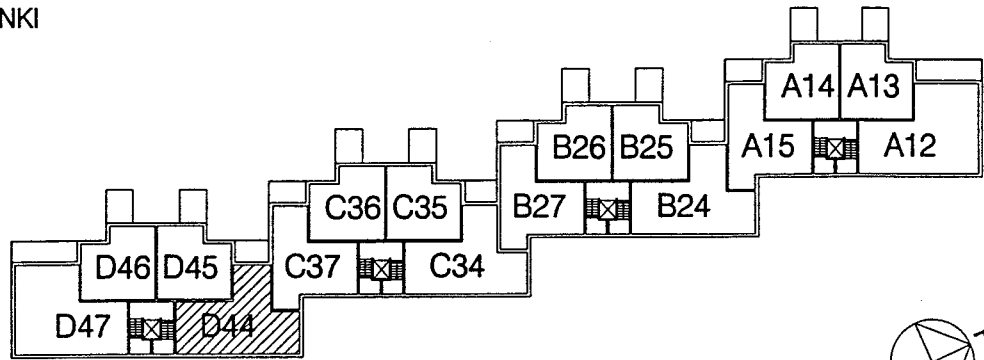

# HELSINGIN ASUMISOIKEUS OY HARJANNETIE

HARJANNETIE, 00560 HELSINKI

HUONEISTOPOHJA 1/100  
26.1.2001

**D45**  
2H+KK+S 51.0m<sup>2</sup>  
4. KERROS

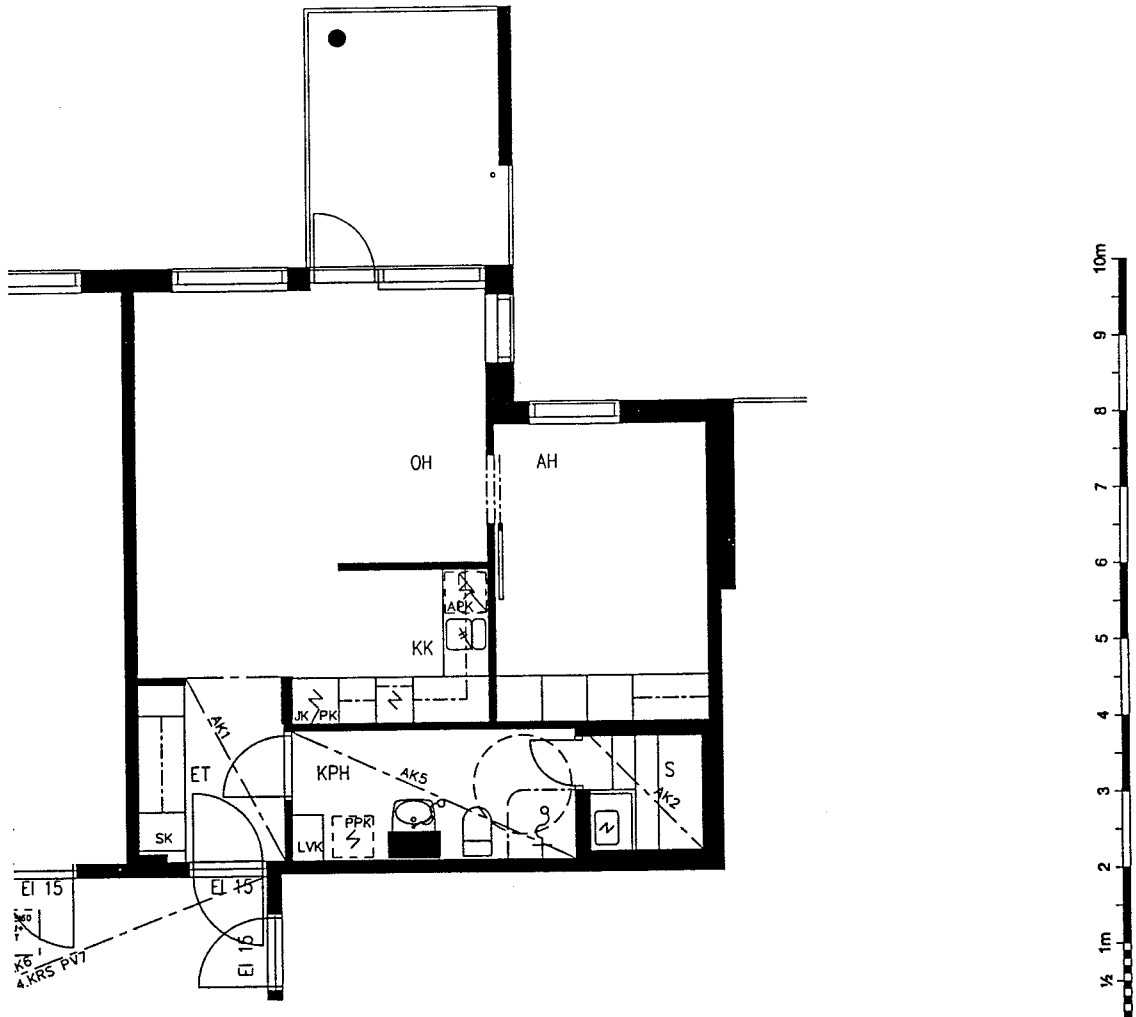
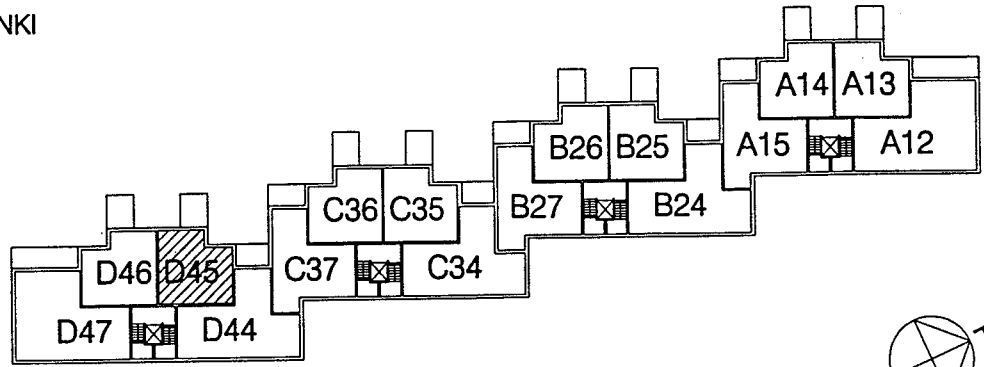

SUUNNITTELU KÄYNNISSÄ  
RAKENNUTTAJA PIDÄTTÄÄ ITSELLÄÄN OIKEUDEN KAIKKIIN SUUNNITELMAMUUTOKSIIN

# HELSINGIN ASUMISOIKEUS OY HARJANNETIE

HARJANNETIE, 00560 HELSINKI

HUONEISTOPOHJA 1/100

26.1.2001

## D46

2H+KK+S 51.0m<sup>2</sup>

4. KERROS

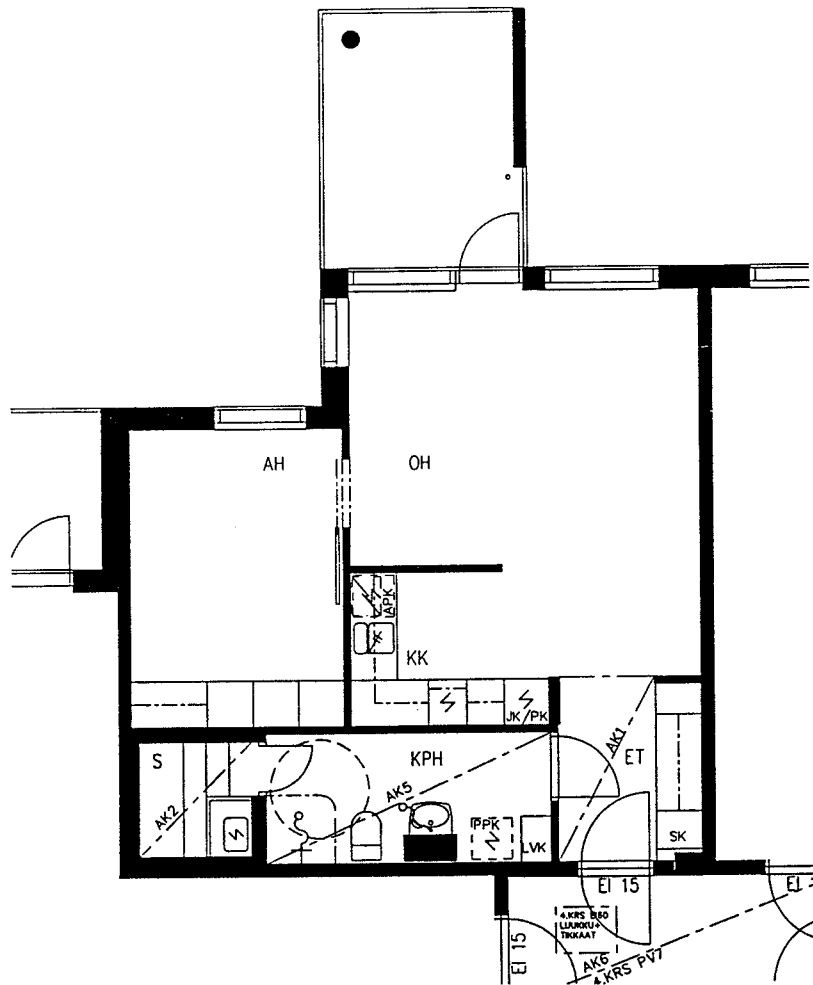
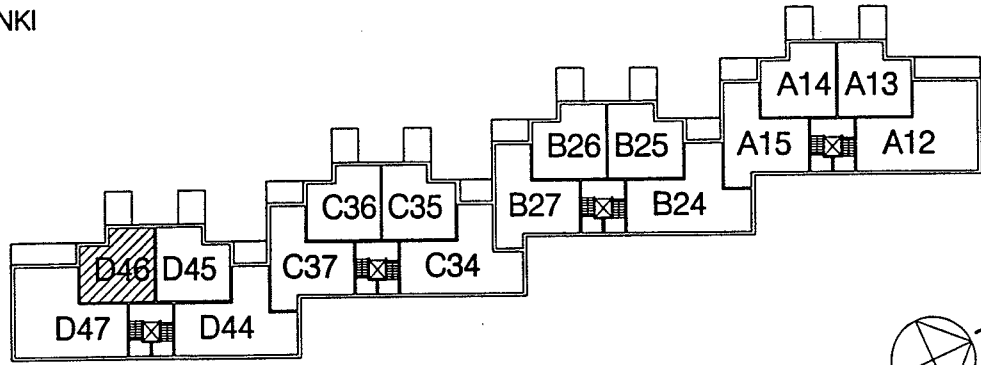

SUUNNITTELU KÄYNNISSÄ  
RAKENNUTTAJA PIDÄTTÄÄ ITSELLÄÄN OIKEUDEN KAIKKIIN SUUNNITELMAMUUTOKSIIN

# HELSINGIN ASUMISOIKEUS OY HARJANNETIE

HARJANNETIE, 00560 HELSINKI

HUONEISTOPOHJA 1/100

26.1.2001

**D47**

4H+K+S 84.5m<sup>2</sup>

4. KERROS

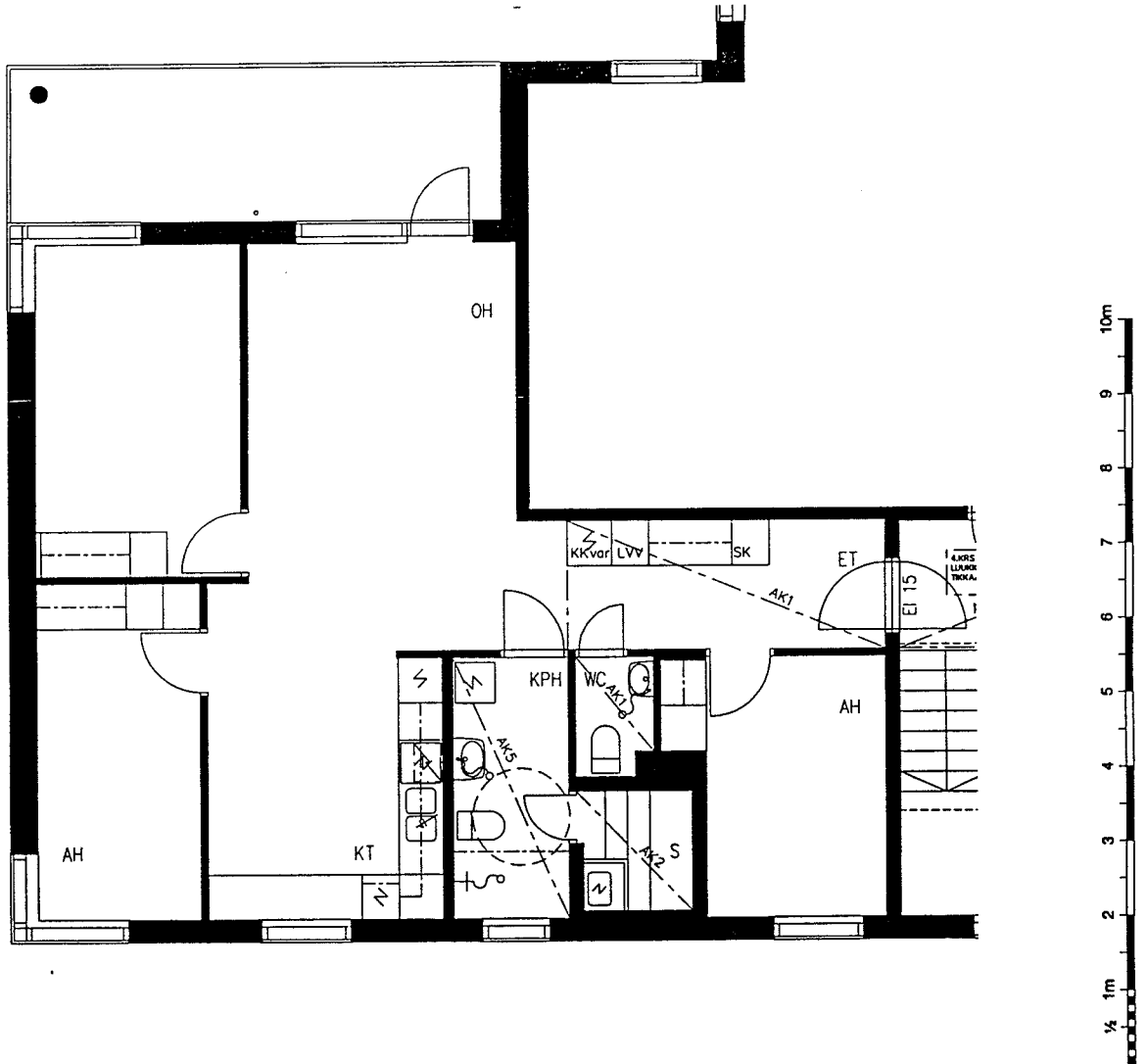
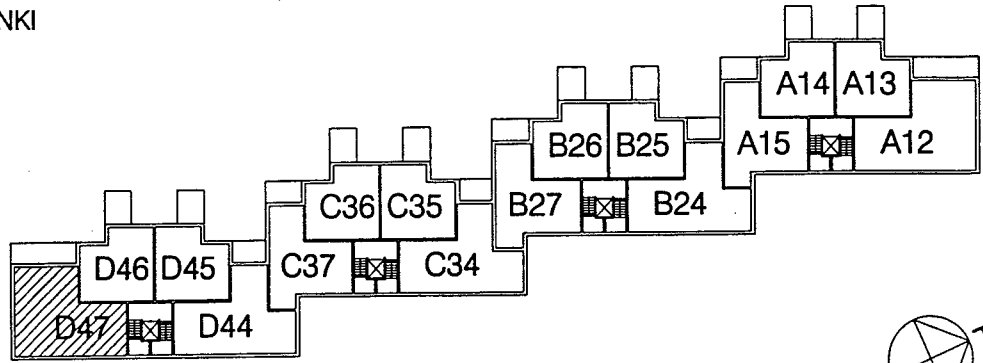

SUUNNITTELU KÄYNNISSÄ  
RAKENNUTTAJA PIDÄTTÄÄ ITSELLÄÄN OIKEUDEN KAIKKIIN SUUNNITELMAMUUTOKSIIN

