

**HELSINGIN ASUMISOIKEUS OY**  
**HARJANNEPOLKU**  
**HUONEISTOLUETTELO 30.11.2000**

**A PORRAS**

KRS		
A1	4H+K+S	90.5
A2	2H+KK+S	51.0
A3	2H+K+S	62.5
A4	4H+K+S	90.5
A5	2H+KK+S	51.0
A6	2H+KK+S	51.0
A7	2H+K+S	62.5
A8	4H+K+S	90.5
A9	2H+KK+S	51.0
A10	2H+KK+S	51.0
A11	2H+K+S	62.5
A-PORRAS YHT. 11KPL		714.0 M2

**B PORRAS**

B12	3H+K+S	76.5
B13	2H+KK+S	51.0
B14	2H+K+S	58.5
B15	3H+K+S	76.5
B16	2H+KK+S	51.0
B17	2H+KK+S	51.0
B18	2H+K+S	58.5
B19	3H+K+S	76.5
B20	2H+KK+S	51.0
B21	2H+KK+S	51.0
B22	2H+K+S	58.5
B23	3H+K+S	76.5
B24	2H+KK+S	51.0
B25	2H+KK+S	51.0
B26	2H+K+S	58.5

A-PORRAS YHT. 15KPL 897.0 M2

**C PORRAS**

C27	2H+KK+S	53.5
C28	2H+KK+S	50.5
C29	1H+TK+S	51.5
C30	2H+K+S	58.5
C31	2H+K+S	58.5
C32	2H+KK+S	50.5
C33	1H+TK+S	51.5
C34	2H+K+S	58.5
C35	2H+K+S	58.5
C36	2H+KK+S	50.5

**KRS**

C37	1H+TK+S	51.5
C38	2H+K+S	58.5
C39	2H+K+S	53.5
C40	2H+K+S	58.5
C41	2H+KK+S	50.5
C42	1H+TK+S	51.5
C43	2H+K+S	58.5
C44	2H+K+S	53.5
C45	2H+K+S	58.5
C46	2H+KK+S	50.5
C47	1H+TK+S	51.5
C48	2H+K+S	58.5
C49	2H+K+S	53.5

C-PORRAS YHT. 23KPL 1250.5 M2

**ASUNTOJA YHTEENSÄ 49 KPL**

**HUONEISTOALA YHTEENSÄ 2861.5 M2**

# ASEMAPIIRUSTUS

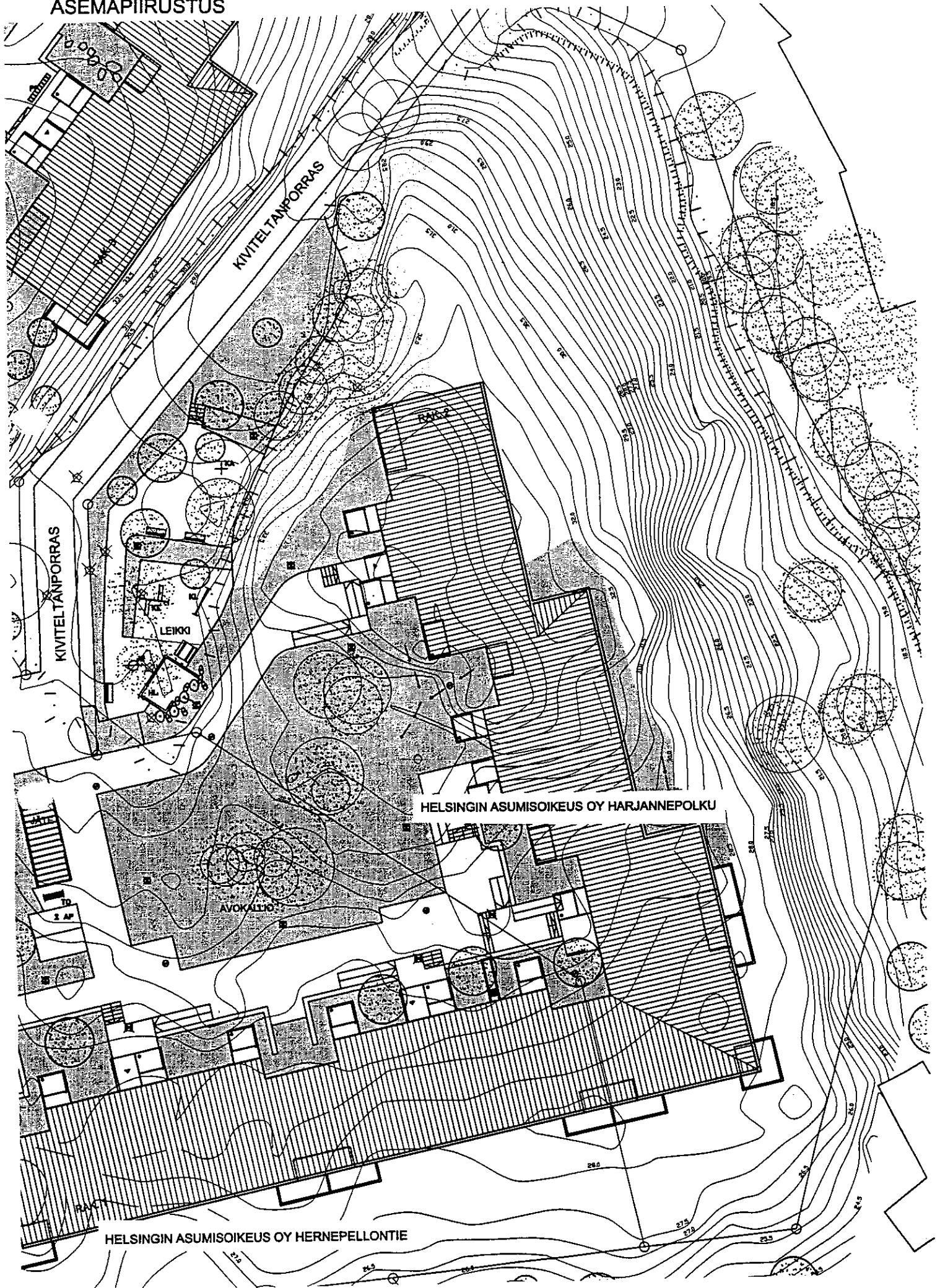

HELSINGIN ASUMISOIKEUS OY HARJANNEPOLKU

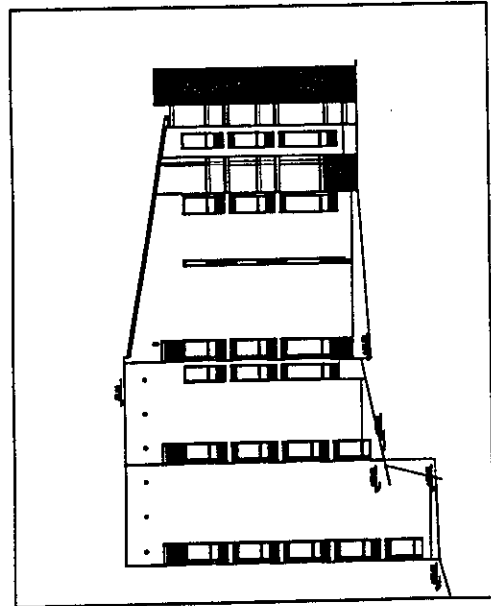

JULKISIVU POHJOISEEN

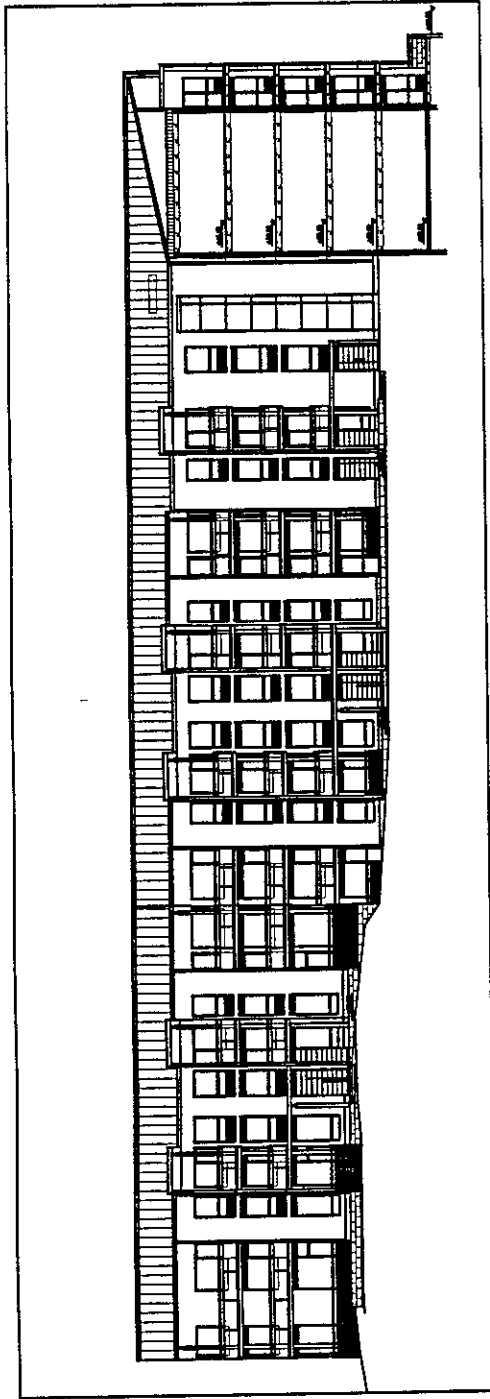

JULKISIVU LÄNTEEN

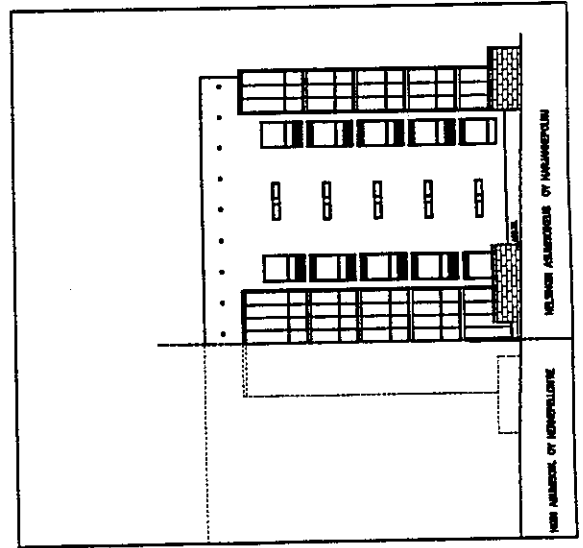

JULKISIVU ITÄÄN

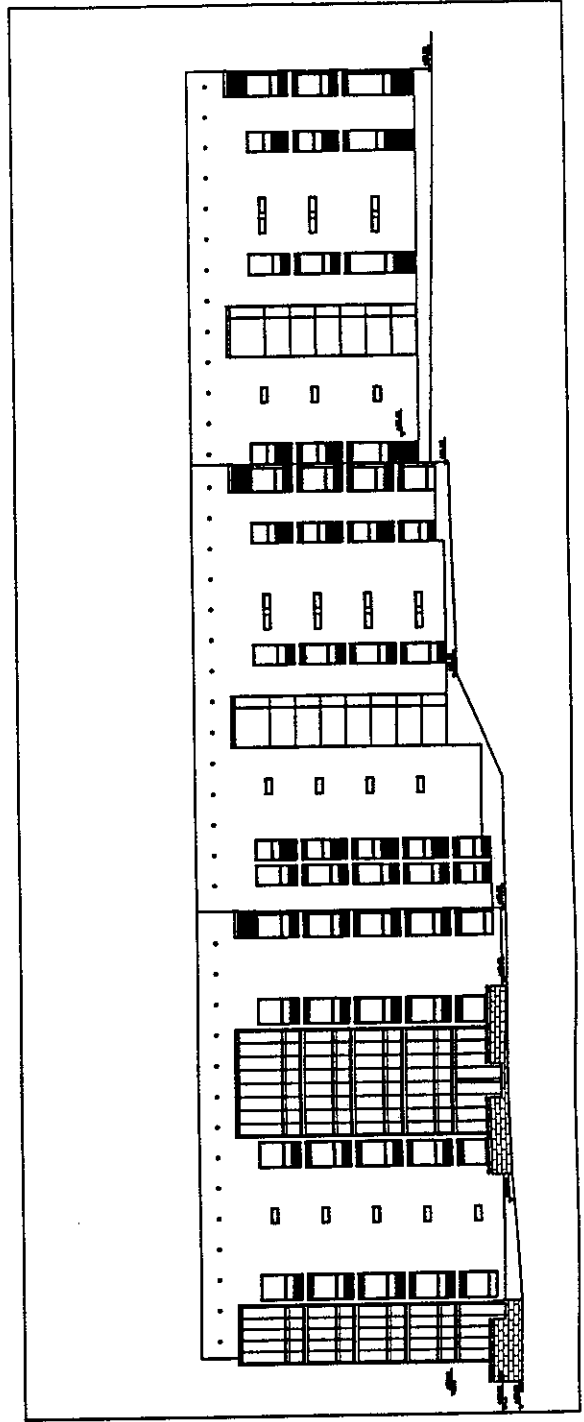

JULKISIVU ITÄÄN

# AS.OY HELSINGIN ASUMISOIKEUS OY HARJANNEPOLKU

HARJANNEPOLKU, 00560 HELSINKI

26.1.2001

POHJAKERROS

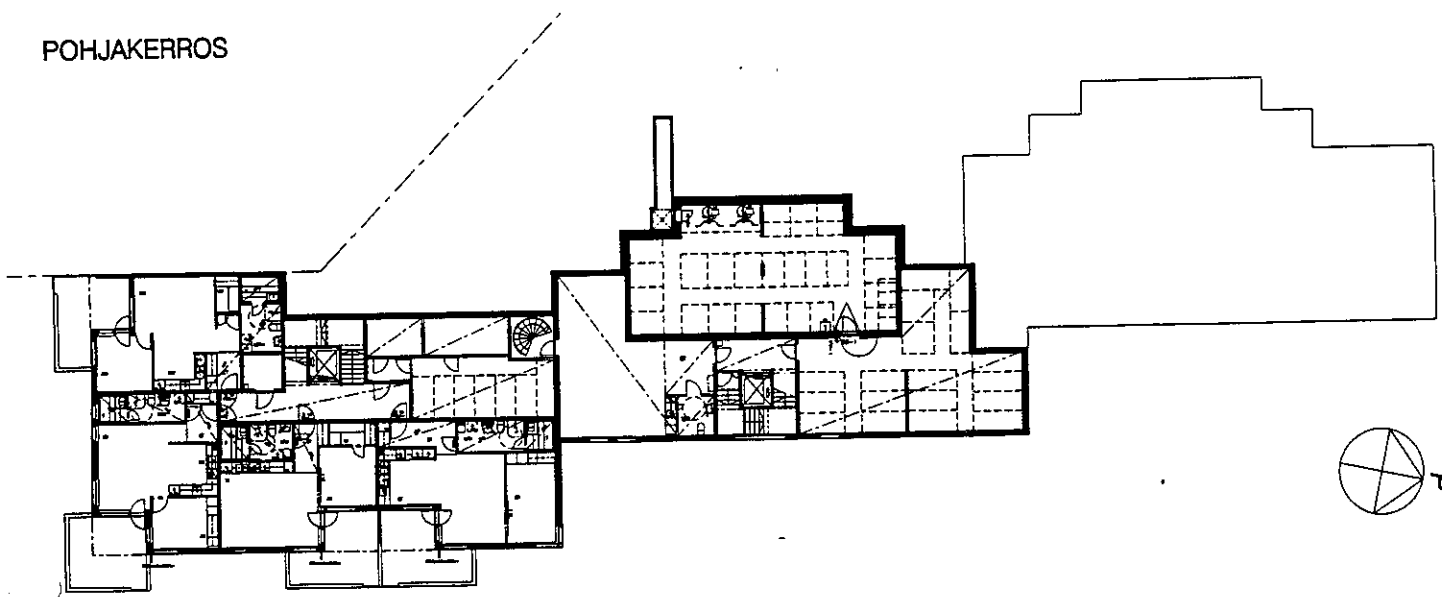

1. KERROS

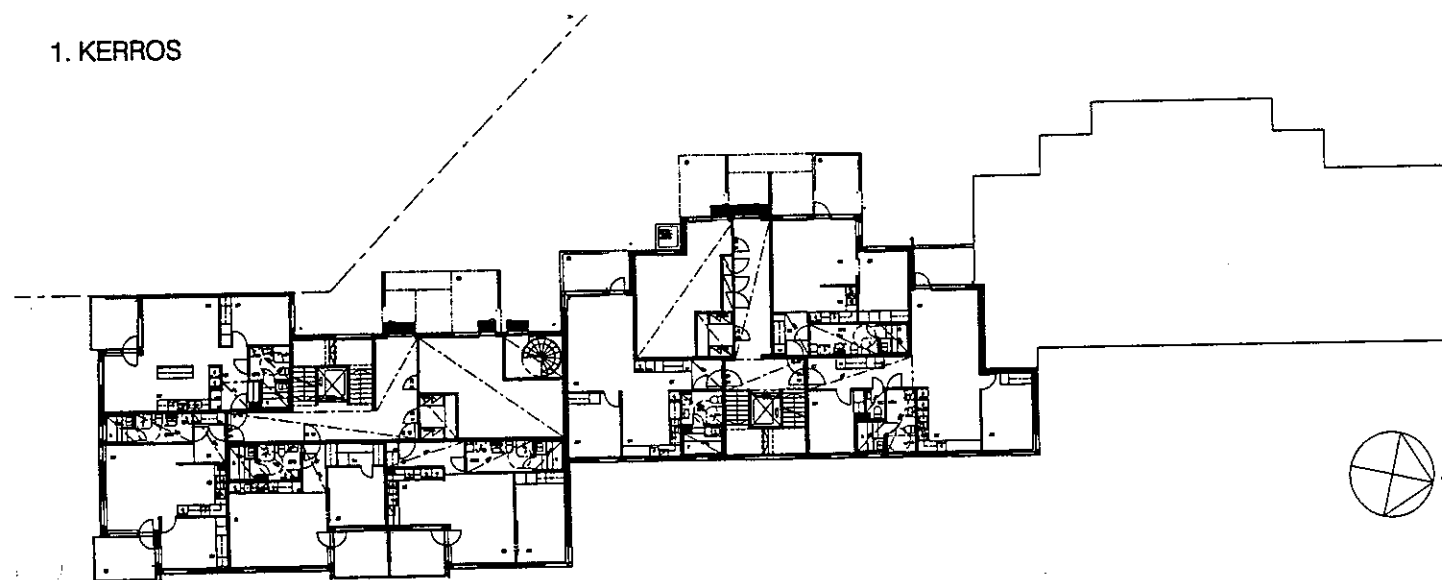

2. KERROS

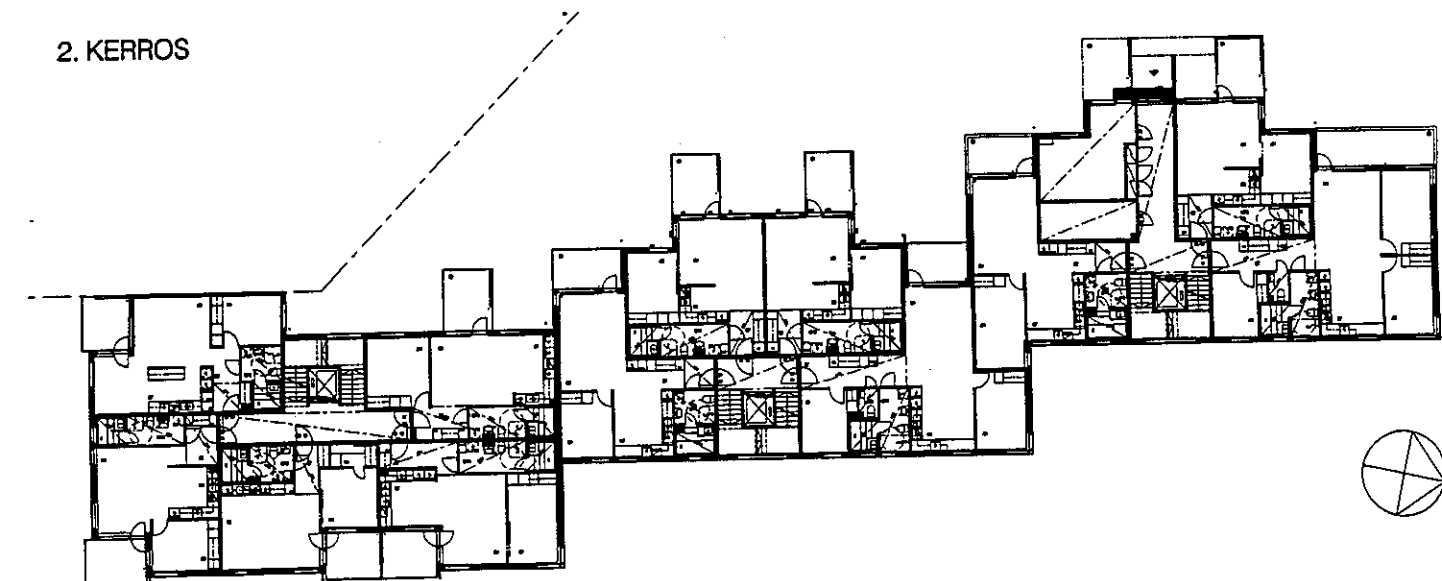

SUUNNITTELU KÄYNNISSÄ  
RAKENNUTTAJA PIDÄTTÄÄ ITSELLÄÄN OIKEUDEN KAIKKIIN SUUNNITELMAMUUTOKSIIN

# AS.OY HELSINGIN ASUMISOIKEUS OY HARJANNEPOLKU

HARJANNEPOLKU, 00560 HELSINKI

26.1.2001

3. KERROS

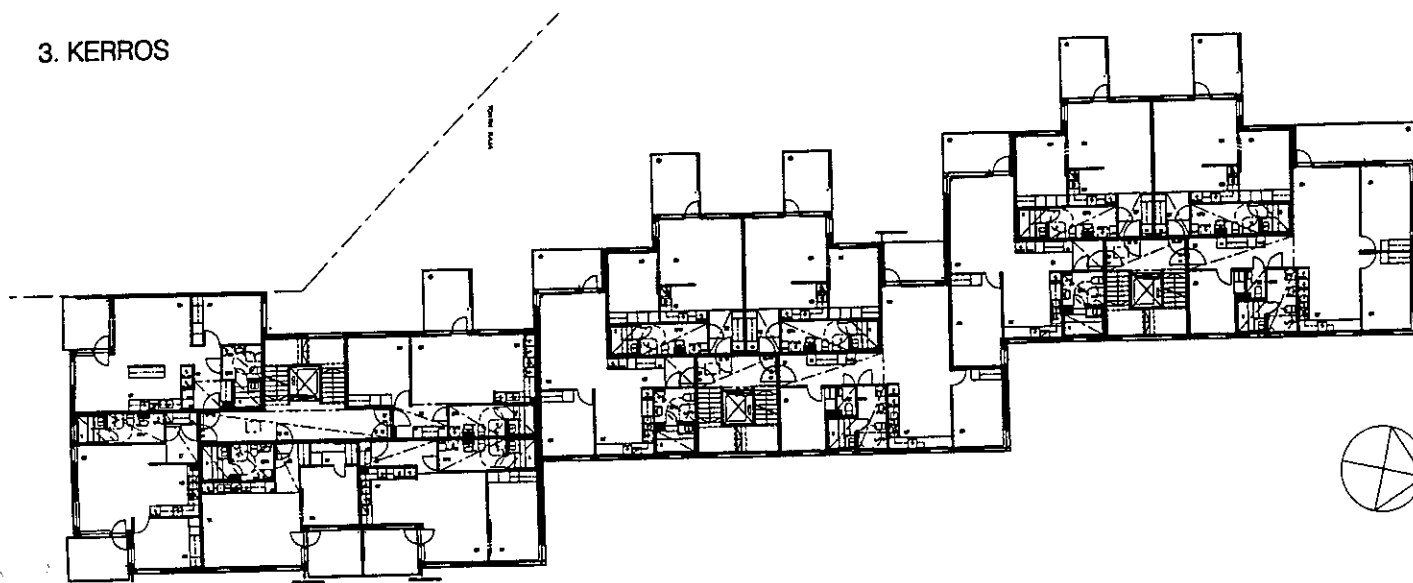

4. KERROS

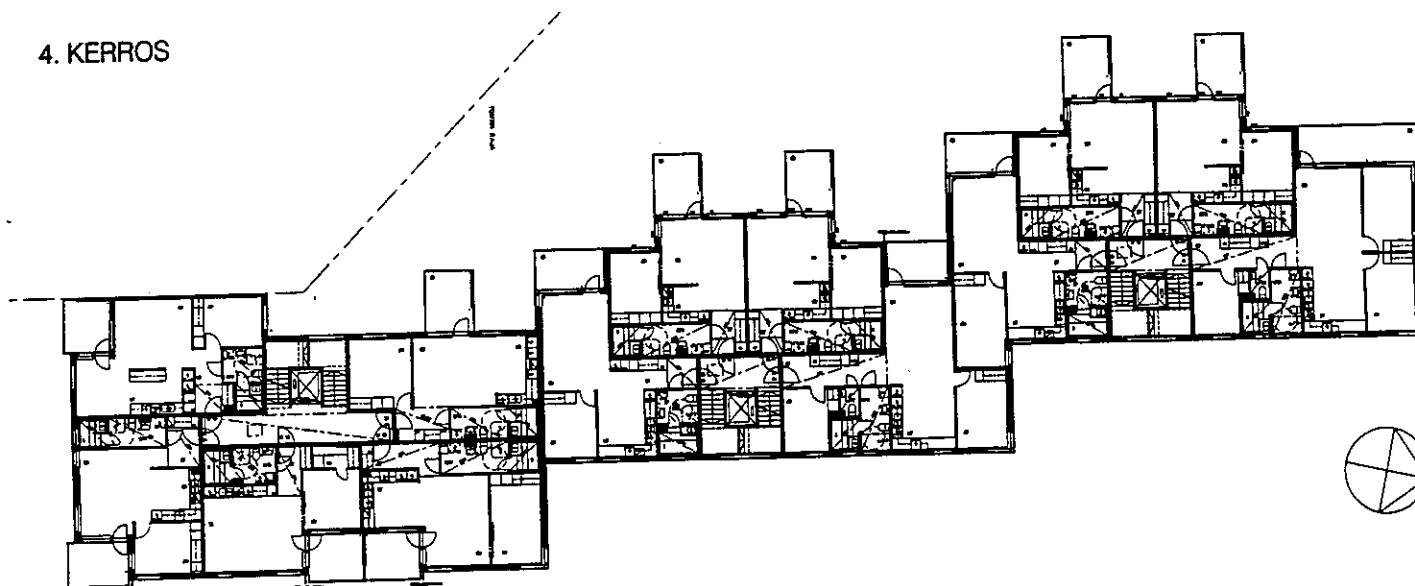

SUUNNITTELU KÄYNNISSÄ  
RAKENNUTTAJA PIDÄTTÄÄ ITSELLÄÄN OIKEUDEN KAIKKIIN SUUNNITELMAMUUTOKSIIN

## **RAKENNUSTAPASELOSTUS**

Helsingin Asumisoikeus Oy Harjannepolku

### **YLEISTÄ**

Rakennuspaikka sijaitsee Viikin (Viikinmäki) kaupunginosassa korttelissa 36062 tontilla 20. Tontille rakennetaan yksi viisikerroksinen rakennus, jossa on kolme hissillistä porrashuonetta. Yhtiössä on asuntojen lisäksi kerhohuone, varasto- sekä teknillisiä tiloja. Jättekatos ja leikkipaikka on yhteinen viereisen tontin kanssa.

### **ULKOSEINÄT**

Ulkoseinät ovat betonielementtejä, jotka on verhottu tiililaatalla. Ikkunoiden ylä- ja alapuoliset kentät on uritettua maalattua betonia. Seinärakenteiden eristeenä on mineraalivilla.

### **PARVEKKEET**

Parvekkeiden lattia on betonirakenteinen. Parvekkeiden kaiteet ovat laminoitua lasia teräs-rungossa. Parvekelasitus tulee rakennuksen etelän- ja idänpuoleisiin parvekkeisiin (4 parvekelinjaa). Muut parvekkeet ovat lasitettavissa erikseen tilattavalla avattavalla lasituksella. Kuudella asunnolla on maantasossa terassit.

### **VÄLIPOHJAT**

Välipohjat ontelolaattoja.

### **YLÄPOHJA**

Yläpohjat ovat ontelolaattoja, pääosin mineraalivillaeristeellä ja peltikatteella.

### **VÄLISEINÄT**

Asuntojen kevyet väliseinät ovat kipsilevyä. Kylpyhuoneiden seinät ovat kiviaineisia.

### **KATTOPINNAT**

Pääosa asuntojen kattopinnoista on ruiskupinnoitettuja. Keittiö, erillinen WC, vaatehuone sekä alakatot tasoitetaan ja maalataan. Saunojen ja kylpyhuoneiden katot ovat paneloituja. Osassa porrashuoneiden kattopinnoista on akustisena vaimennuksena vaimennusvilla.

### **SEINÄPINNOITTEET**

Seinät maalataan ellei jäljempänä muuta määritellä. Kylpyhuone, keittiön työ- sekä pesu-pöytien ja yläkaappien välit sekä erillisen WC:n pesualtaan taustat laatoitetaan. Löylyhuoneen seinissä on paneeli.

### **LATTIAPÄÄLLYSTEET**

Asuinhuoneissa, keittiössä ja eteisessä on muovimatto, pesuhuoneessa, saunassa ja wc-tilassa kostean tilan muovimatto.

### **IKKUNAT JA OVET**

Asuntojen ikkunat ovat kolminkertaisia, puuosat kuultokäsiteltyjä, karmin uloin osa sekä ulkopuite maalattua alumiinia. Asuinhuoneistojen sisäovet ovat tehdasmaalattuja laak-ovia. Asuinhuoneistojen kerrostaso-ovet ovat tehdasmaalattuja. Parveke- ja terassiovet ovat lasiaukollisia ovia.

## KALUSTEET

Keittiökaluusteet ovat tehdasvalmisteisia vakiokalusteita. Mikroaaltouunille on paikkavaraus kalusteissa. Muiden asuinhuoneiden ja eteisen kalusteet ovat myös tehdasvalmisteisia vakiokalusteita.

## LAITTEET

Keittiöiden sähköliedet ovat nelilevyisiä. 2H+KK huoneistot varustetaan jää-/pakastinkaappiyhdistelmällä, muissa huoneistoissa on lisäksi varaus toiselle kylmälaitteelle. Kaikissa asunnoissa on tilavaraus astianpesukoneelle. Kaikissa kylpyhuoneissa on varaus pesukoneelle ja kuivausrummulle.

## ILMANVAIHTO

Asunnoissa on koneellinen poistoilmanvaihto.

## LÄMMITYS

Yhtiö liitetään kaukolämpöverkkoon ja varustetaan vesikeskuslämmityksellä.

## PIHA-ALUEET

Pihat toteutetaan pihasuunnitelman mukaisesti istutuksineen ja varusteineen.

## AUTOPAIKAT

Yhtiölle toteutetaan 29 autopaikkaa, joista 28 sijaitsee Viikinmäen Pysäköinti Oy:n pysäköintialueilla ja 1 invapaikka viereisellä tontilla.

## HUOMAUTUS!

Rakennuttaja varaa oikeuden vaihtaa tarvittaessa rakenteita ja materiaaleja toisiin käyttökohteen kannalta samanarvoisiin. Asuntoihin saatetaan joutua lisäämään rakentamisen aikana vähäisiä alaslaskuja ja koteloiteja putkien tms. takia. Esitteen tiedot ovat helmikuulta 2001, oikeus muutoksiin pidätetään.

# HELSINGIN ASUMISOIKEUS OY HARJANNEPOLKU

HARJANNEPOLKU, 00560 HELSINKI

HUONEISTOPOHJA 1/100

26.1.2001

**C27**

2H+KK+S 53.5m<sup>2</sup>

POHJAKERROS

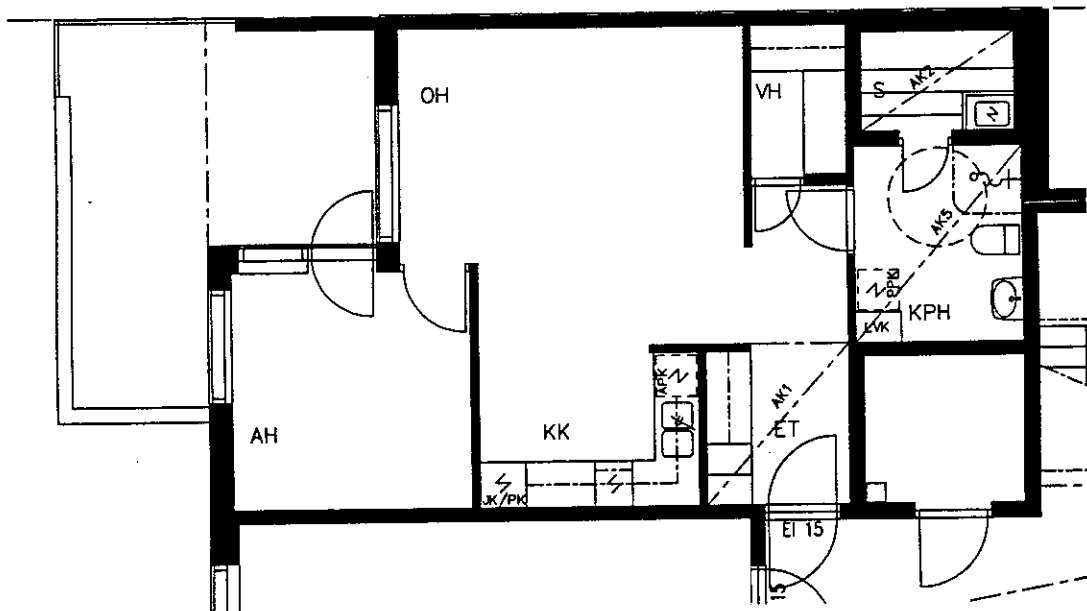
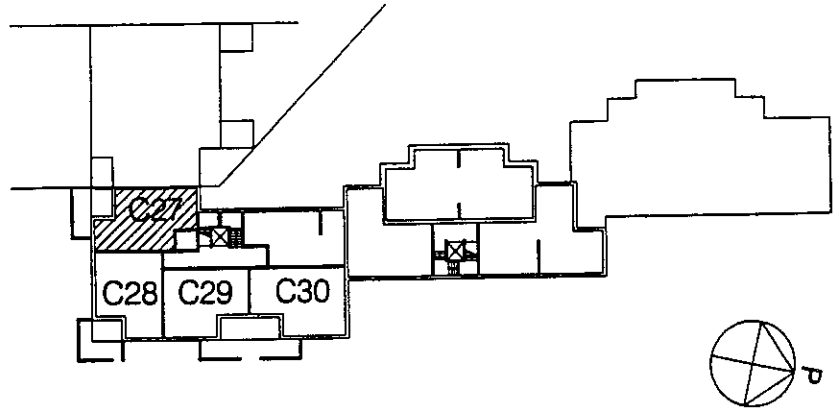

SUUNNITTELU KÄYNNISSÄ  
RAKENNUTTAJA PIDÄTTÄÄ ITSELLÄÄN OIKEUDEN KAIKKIIN SUUNNITELMAMUUTOKSIIN



# HELSINGIN ASUMISOIKEUS OY HARJANNEPOLKU

HARJANNEPOLKU, 00560 HELSINKI

HUONEISTOPOHJA 1/100  
26.1.2001

**C28**

2H+KK+S 50.5m<sup>2</sup>  
POHJAKERROS

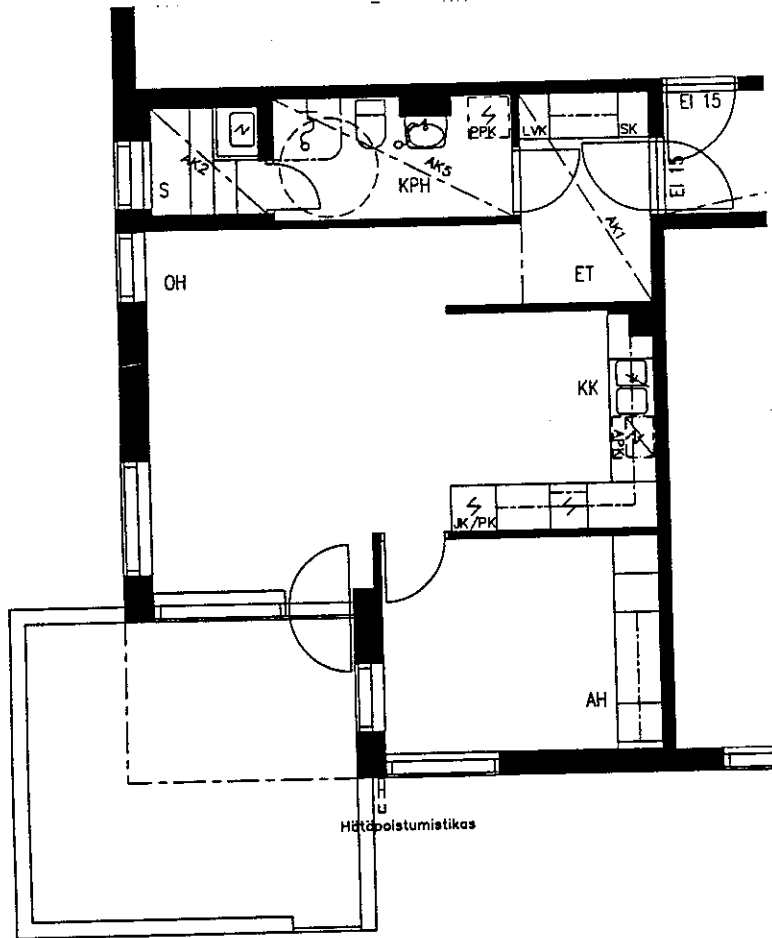
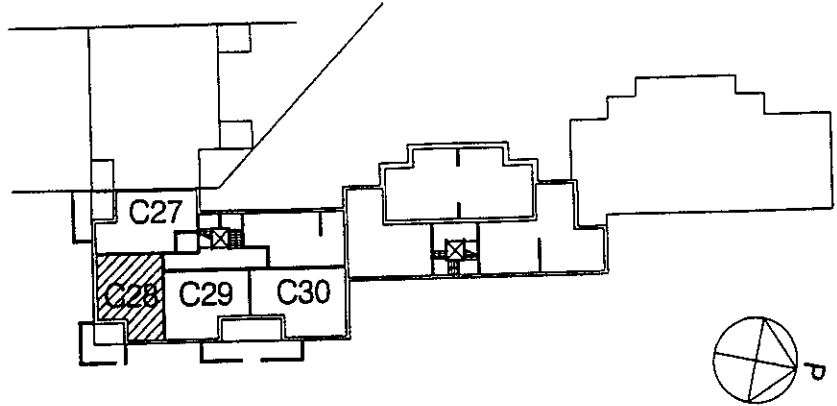

SUUNNITTELU KÄYNNISSÄ  
RAKENNUTTAJA PIDÄTTÄÄ ITSELLÄÄN OIKEUDEN KAIKKIIN SUUNNITELMAMUUTOKSIIN

# HELSINGIN ASUMISOIKEUS OY HARJANNEPOLKU

HARJANNEPOLKU, 00560 HELSINKI

HUONEISTOPOHJA 1/100  
26.1.2001

**C29**  
1H+TK+S 51.5m<sup>2</sup>  
POHJAKERROS

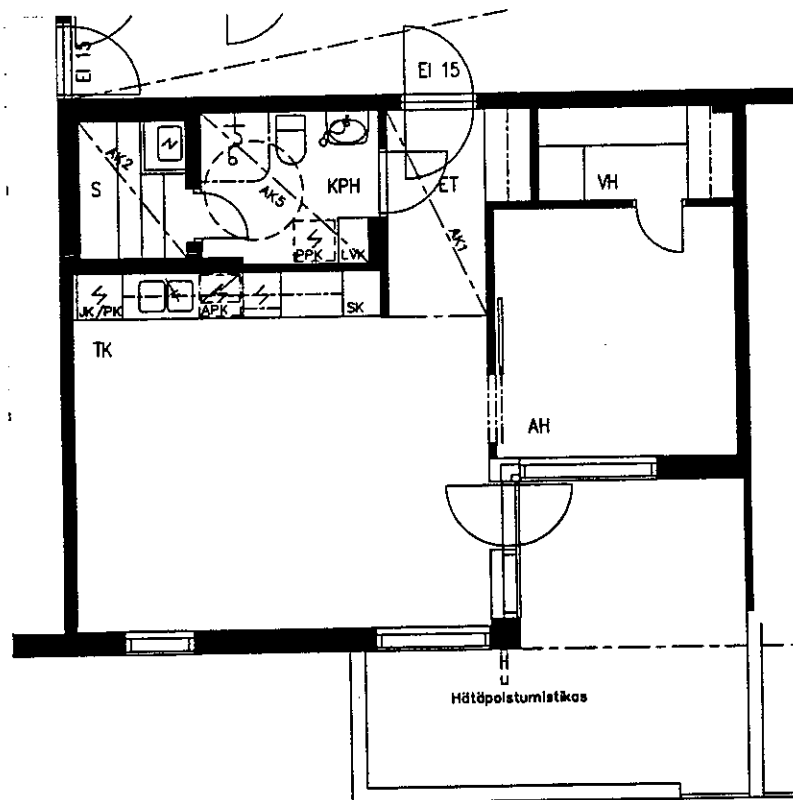
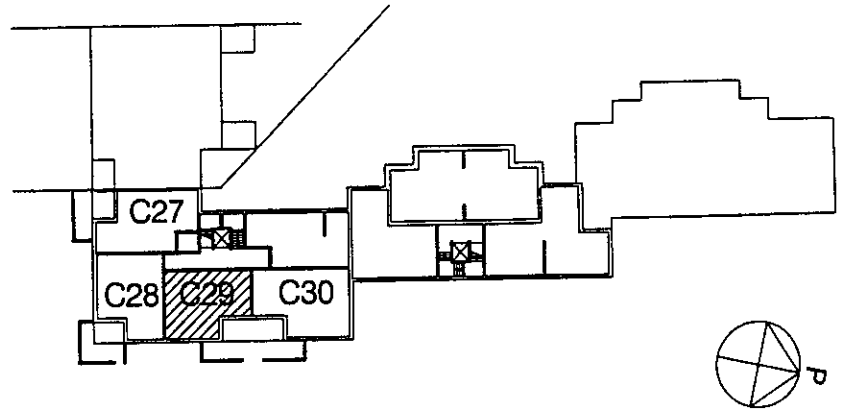

SUUNNITTELU KÄYNNISSÄ  
RAKENNUTTAJA PIDÄTTÄÄ ITSELLÄÄN OIKEUDEN KAIKKIIN SUUNNITELMAVUUTOKSIIN

# HELSINGIN ASUMISOIKEUS OY HARJANNEPOLKU

HARJANNEPOLKU, 00560 HELSINKI

HUONEISTOPOHJA 1/100  
26.1.2001

C30

2H+K+S 58.5m<sup>2</sup>  
POHJAKERROS

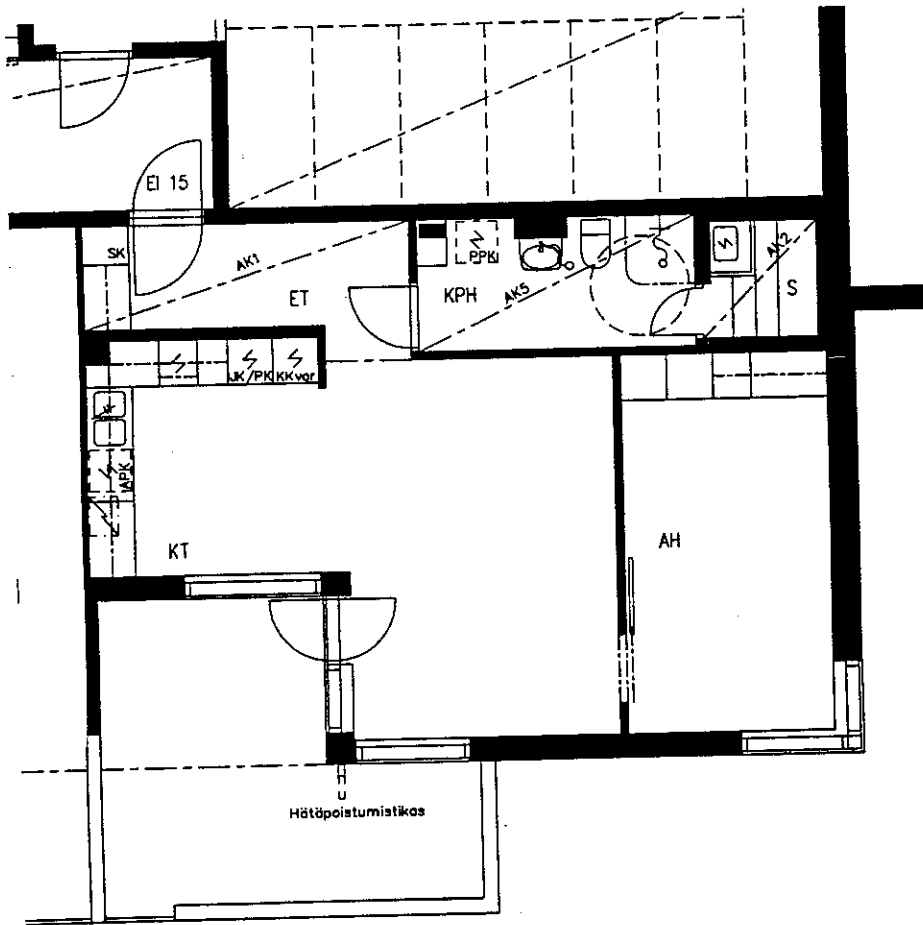
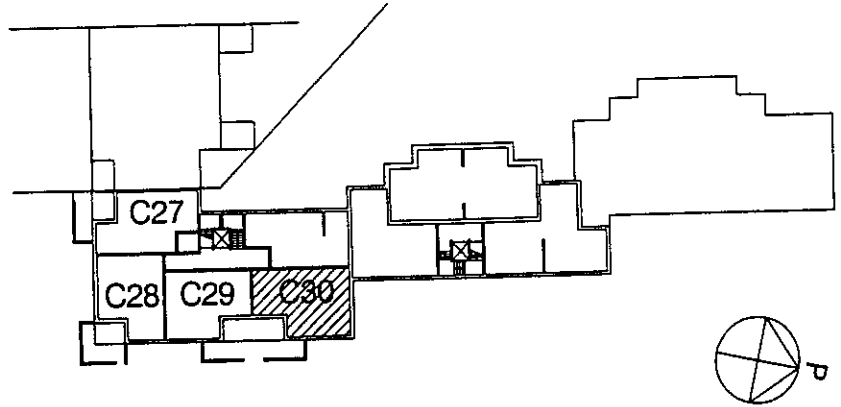

SUUNNITTELU KÄYNNISSÄ  
RAKENNUTTAJA PIDÄTTÄÄ ITSELLÄÄN OIKEUDEN KAIKKIIN SUUNNITELMAMUUTOKSIIN

# HELSINGIN ASUMISOIKEUS OY HARJANNEPOLKU

HARJANNEPOLKU, 00560 HELSINKI

HUONEISTOPOHJA 1/100

26.1.2001

## B12

3H+K+S 76.5m<sup>2</sup>

1. KERROS

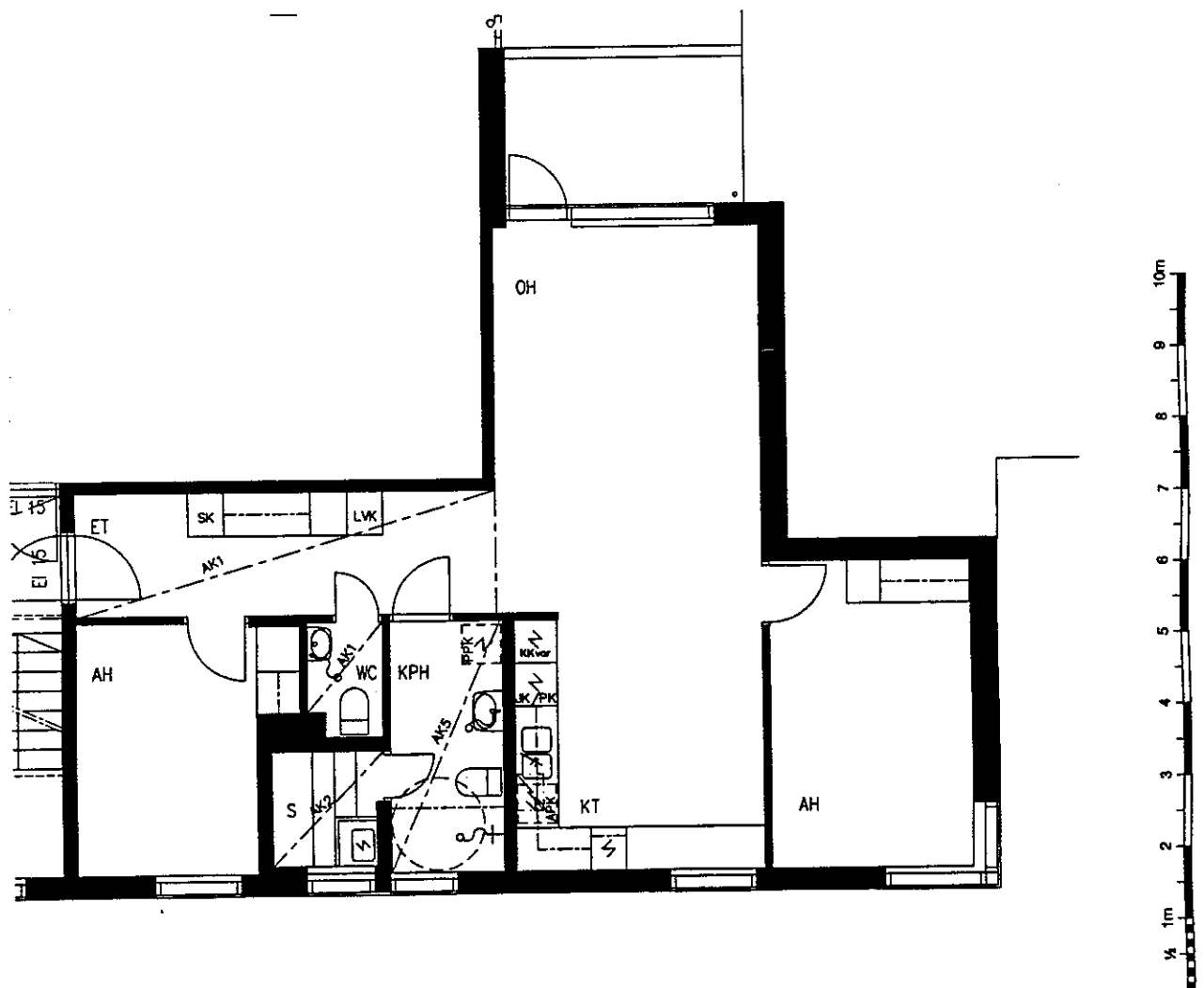
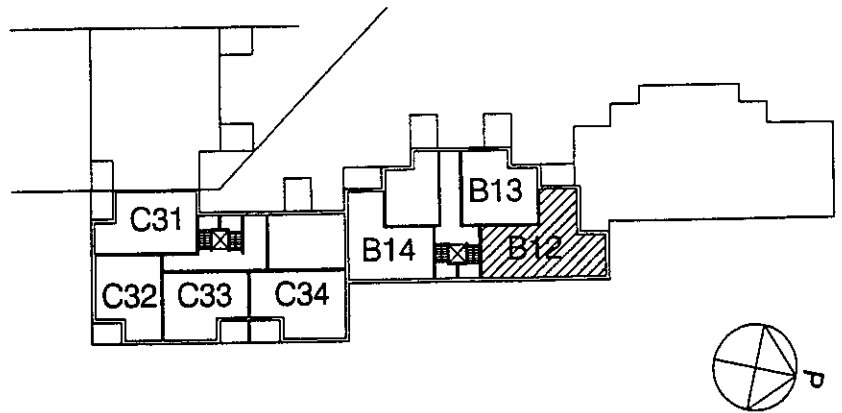

SUUNNITTELU KÄYNNISSÄ  
RAKENNUTTAJA PIDÄTTÄÄ ITSELLÄÄN OIKEUDEN KAIKKIIN SUUNNITELMAMUUTOKSIIN

# HELSINGIN ASUMISOIKEUS OY HARJANNEPOLKU

HARJANNEPOLKU, 00560 HELSINKI

HUONEISTOPOHJA 1/100

26.1.2001

## B13

2H+KK+S 51.0m<sup>2</sup>

1. KERROS

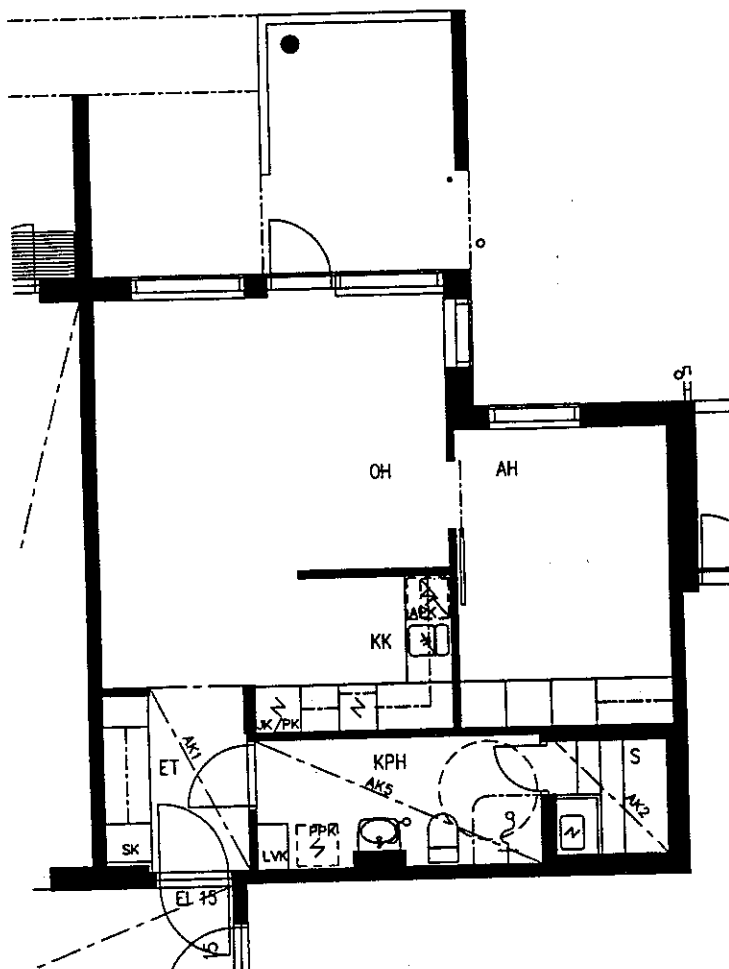
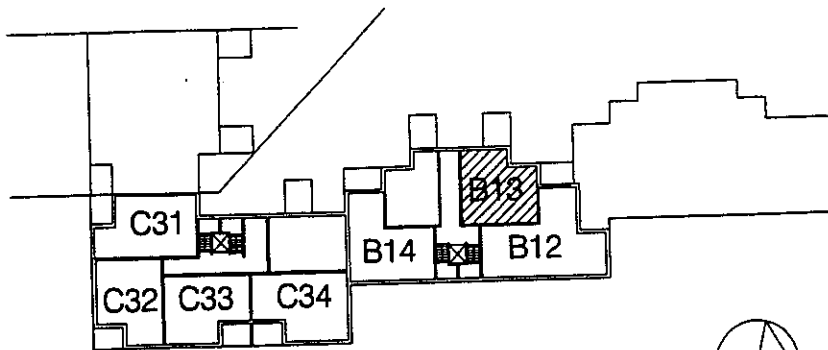

SUUNNITTELU KÄYNNISSÄ  
RAKENNUTTAJA PIDÄTTÄÄ ITSELLÄÄN OIKEUDEN KAIKKIIN SUUNNITELMAMUUTOKSIIN

# HELSINGIN ASUMISOIKEUS OY HARJANNEPOLKU

HARJANNEPOLKU, 00560 HELSINKI

HUONEISTOPOHJA 1/100  
26.1.2001

**C31**  
2H+K +S 58.5m<sup>2</sup>  
1. KERROS

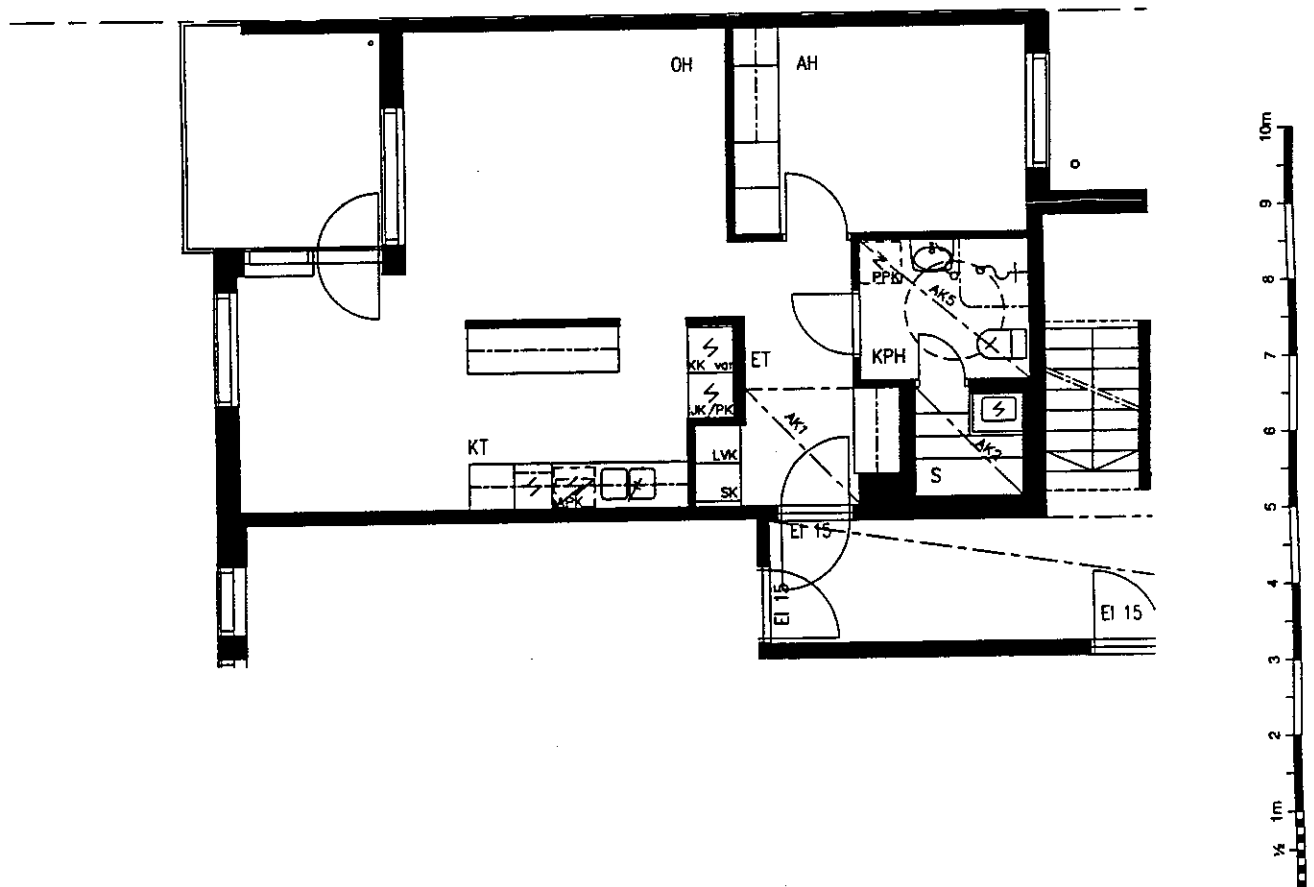
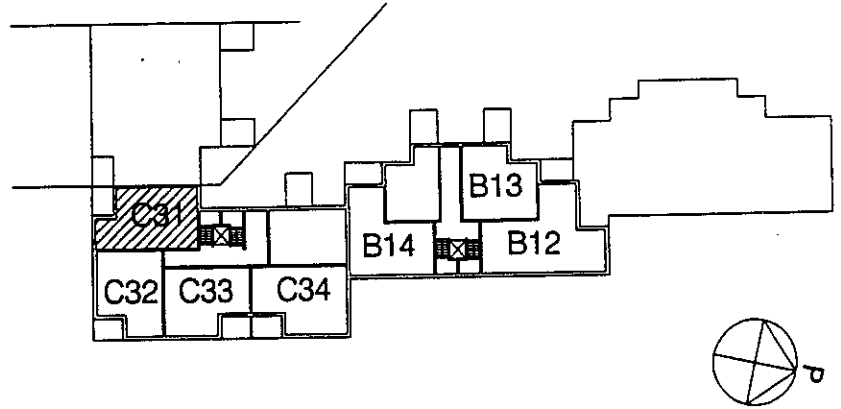

SUUNNITTELU KÄYNNISSÄ  
RAKENNUTTAJA PIDÄTTÄÄ ITSELLÄÄN OIKEUDEN KAIKKIIN SUUNNITELMAMUUTOKSIIN

# HELSINGIN ASUMISOIKEUS OY HARJANNEPOLKU

HARJANNEPOLKU, 00560 HELSINKI

HUONEISTOPOHJA 1/100

26.1.2001

## C32

2H+KK+S 50.5m<sup>2</sup>

1. KERROS

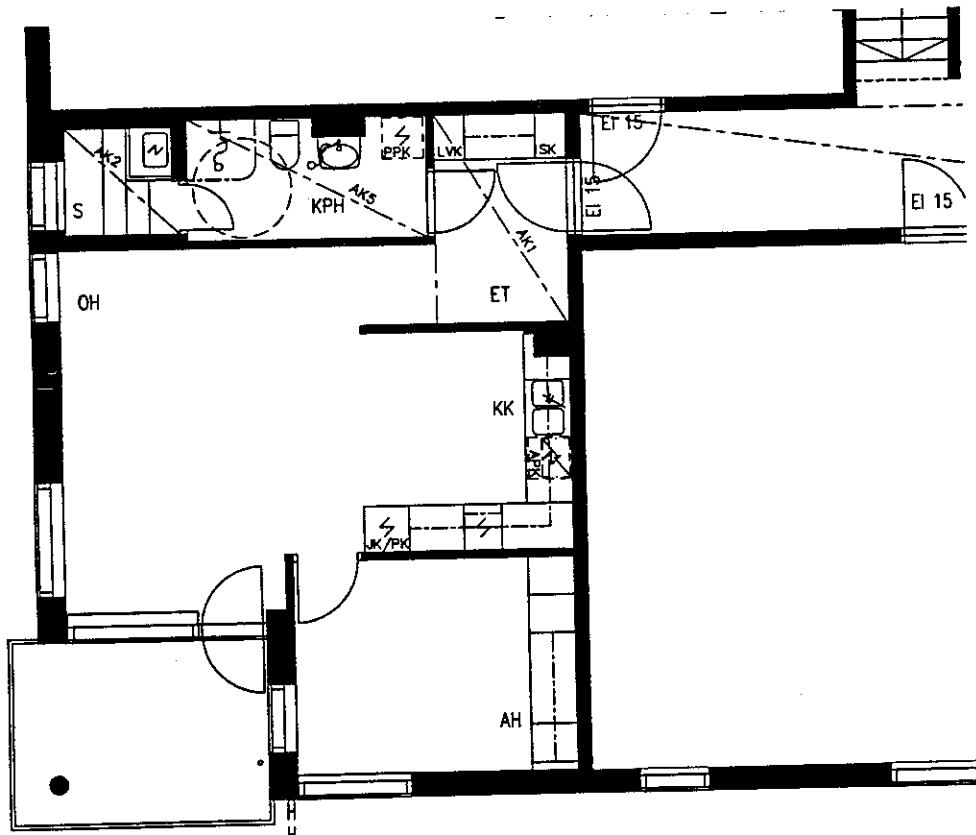
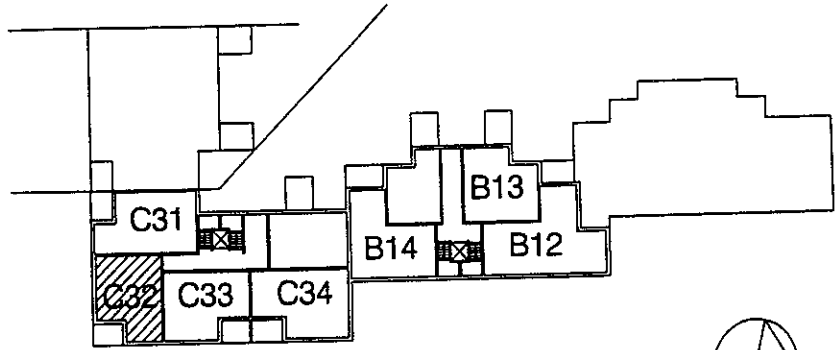

SUUNNITTELU KÄYNNISSÄ  
RAKENNUTTAJA PIDÄTTÄÄ ITSELLÄÄN OIKEUDEN KAIKKIIN SUUNNITELMAMUUTOKSIIN

# HELSINGIN ASUMISOIKEUS OY HARJANNEPOLKU

HARJANNEPOLKU, 00560 HELSINKI

HUONEISTOPOHJA 1/100

26.1.2001

## C33

1H+TK+S 51.5m<sup>2</sup>

1. KERROS

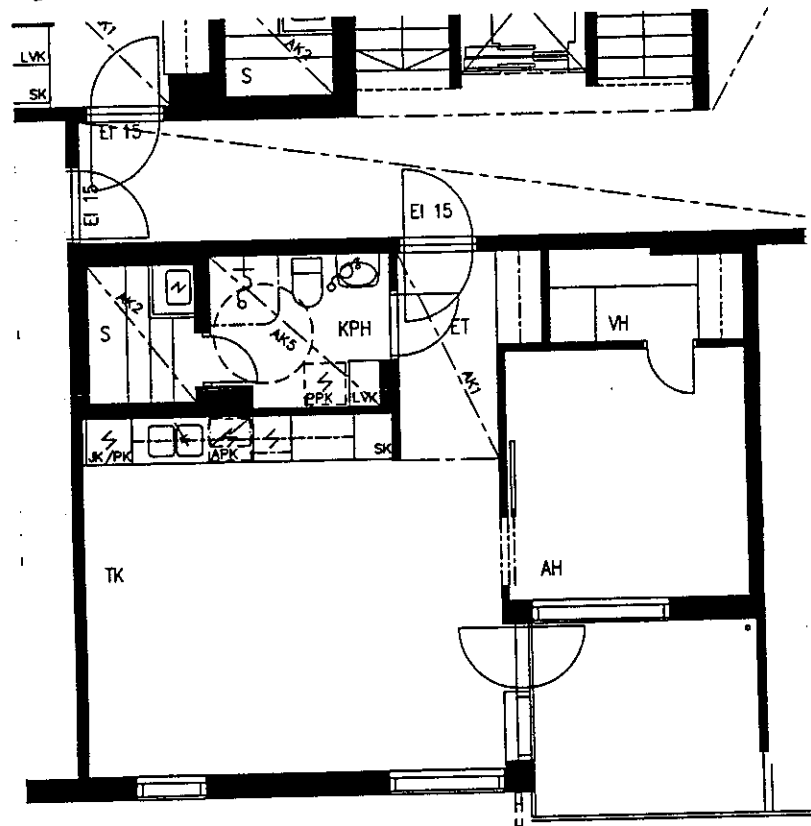
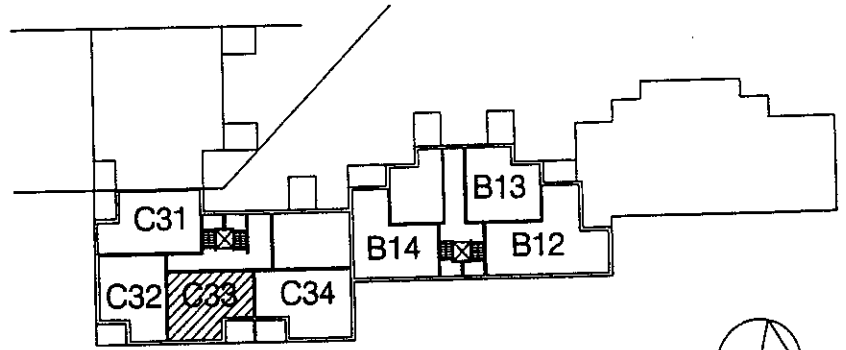

SUUNNITTELU KÄYNNISSÄ  
RAKENNUTTAJA PIDÄTTÄÄ ITSELLÄÄN OIKEUDEN KAIKKIIN SUUNNITELMAMUUTOKSIIN



# HELSINGIN ASUMISOIKEUS OY HARJANNEPOLKU

HARJANNEPOLKU, 00560 HELSINKI

HUONEISTOPOHJA 1/100  
26.1.2001

**C34**

2H+K+S 58.5m<sup>2</sup>

1. KERROS

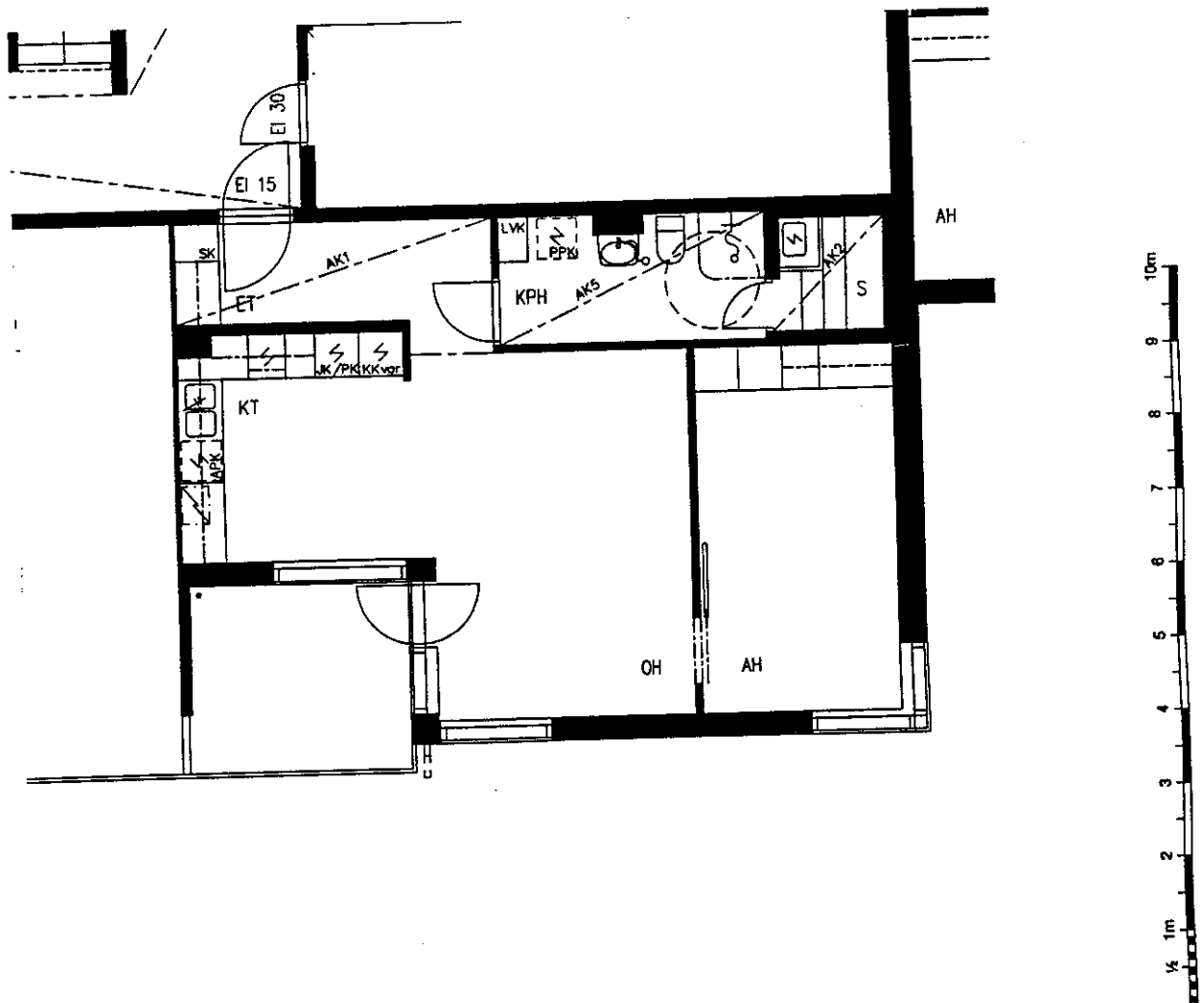
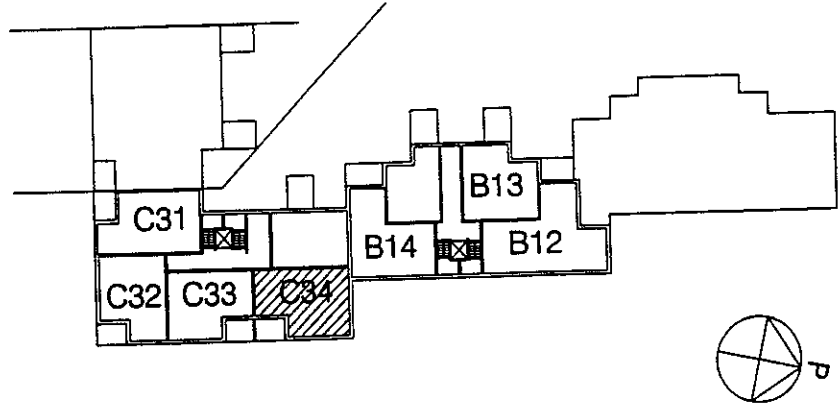

SUUNNITTELU KÄYNNISSÄ  
RAKENNUTTAJA PIDÄTTÄÄ ITSELLÄÄN OIKEUDEN KAIKKIIN SUUNNITELMAMUUTOKSIIN

# HELSINGIN ASUMISOIKEUS OY HARJANNEPOLKU

HARJANNEPOLKU, 00560 HELSINKI

HUONEISTOPOHJA 1/100

26.1.2001

## B14

2H+K+S 58.5m<sup>2</sup>

1. KERROS

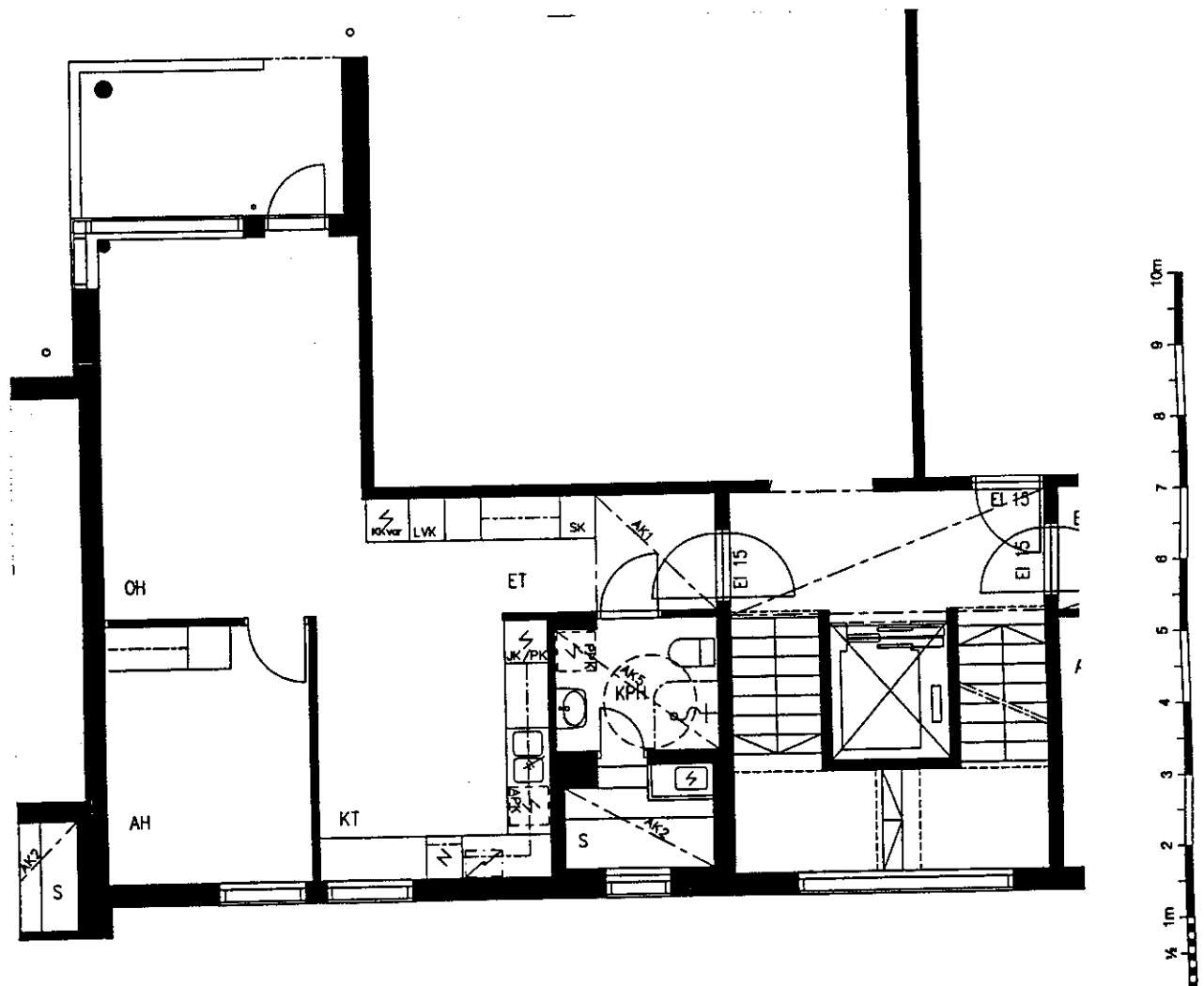
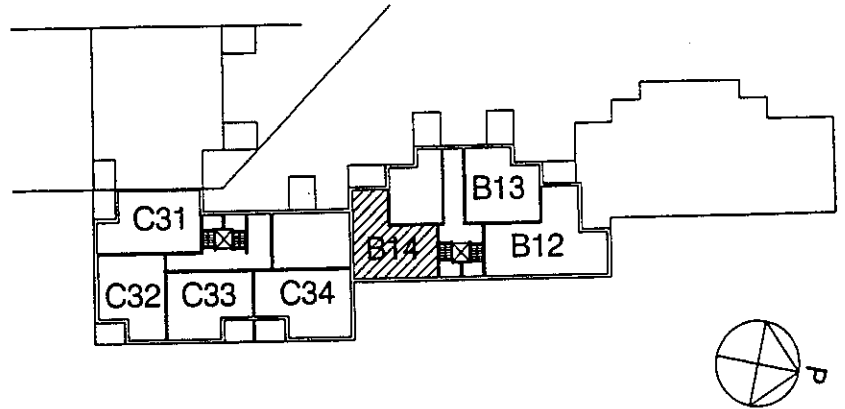

SUUNNITTELU KÄYNNISSÄ  
RAKENNUTTAJA PIDÄTTÄÄ ITSELLÄÄN OIKEUDEN KAIKKIIN SUUNNITELMAMUUTOKSIIN

# HELSINGIN ASUMISOIKEUS OY HARJANNEPOLKU

HARJANNEPOLKU, 00560 HELSINKI

HUONEISTOPOHJA 1/100

26.1.2001

## A1

4H+K+S 90.5m<sup>2</sup>

2. KERROS

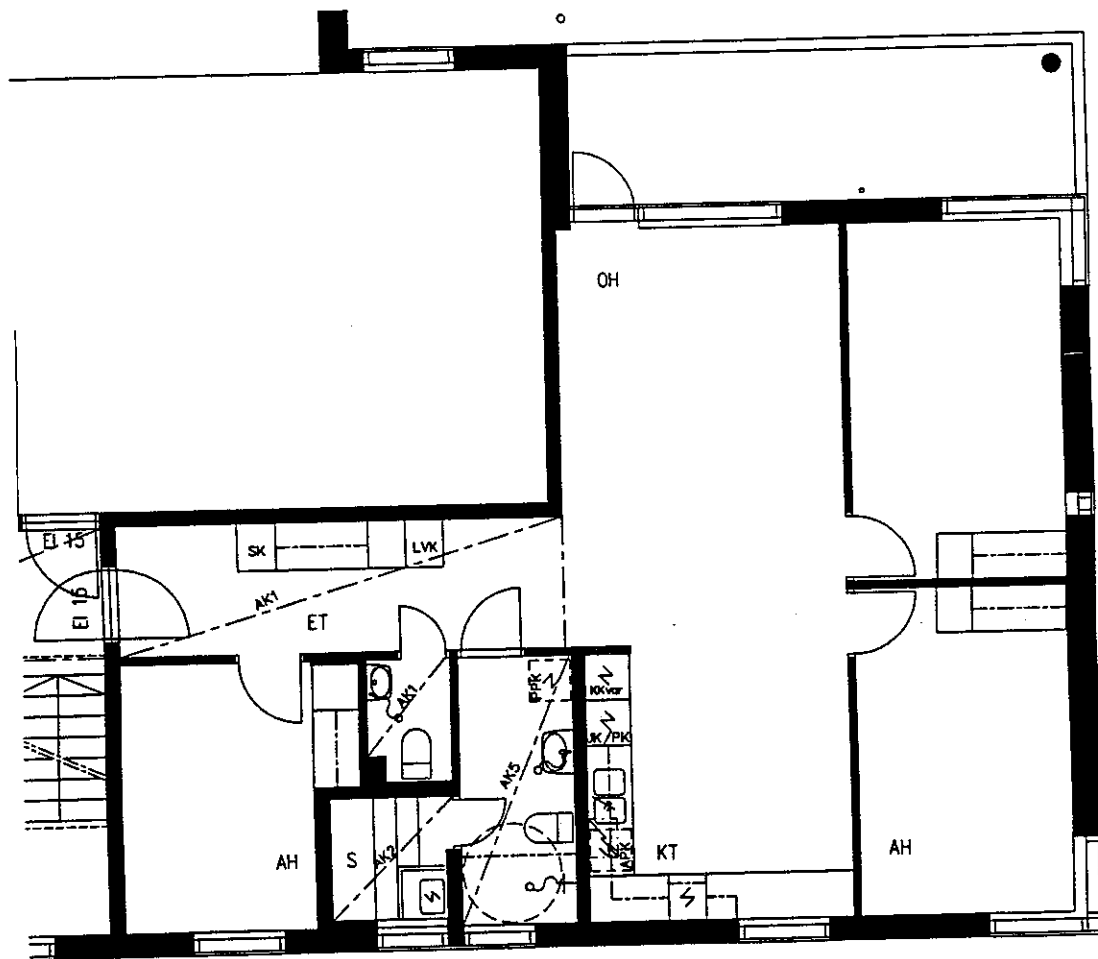
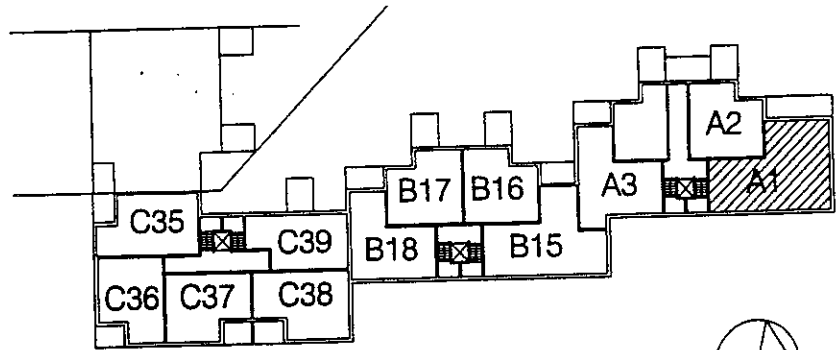

SUUNNITTELU KÄYNNISSÄ  
RAKENNUTTAJA PIDÄTTÄÄ ITSELLÄÄN OIKEUDEN KAIKKIIN SUUNNITELMAMUUTOKSIIN

# HELSINGIN ASUMISOIKEUS OY HARJANNEPOLKU

HARJANNEPOLKU, 00560 HELSINKI

HUONEISTOPOHJA 1/100  
26.1.2001

**A2**

2H+KK+S 51.0m<sup>2</sup>  
2. KERROS

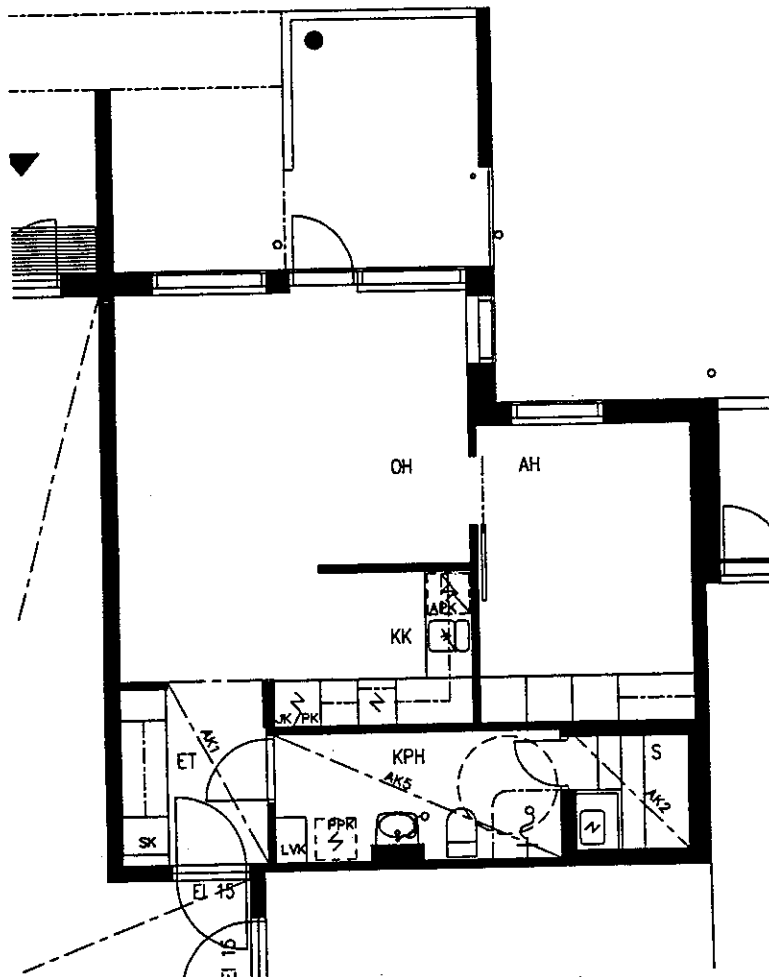
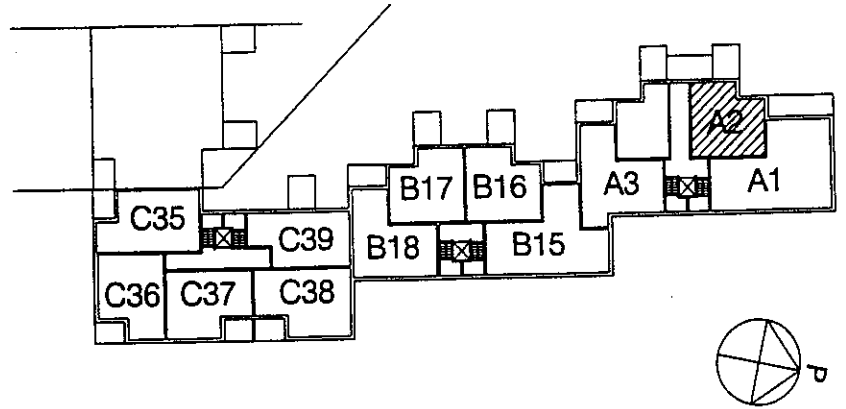

SUUNNITTELU KÄYNNISSÄ  
RAKENNUTTAJA PIDÄTTÄÄ ITSELLÄÄN OIKEUDEN KAIKKIIN SUUNNITELMAMUUTOKSIIN

# HELSINGIN ASUMISOIKEUS OY HARJANNEPOLKU

HARJANNEPOLKU, 00560 HELSINKI

HUONEISTOPOHJA 1/100

26.1.2001

## A3

2H+K+S 62.5m<sup>2</sup>

2. KERROS

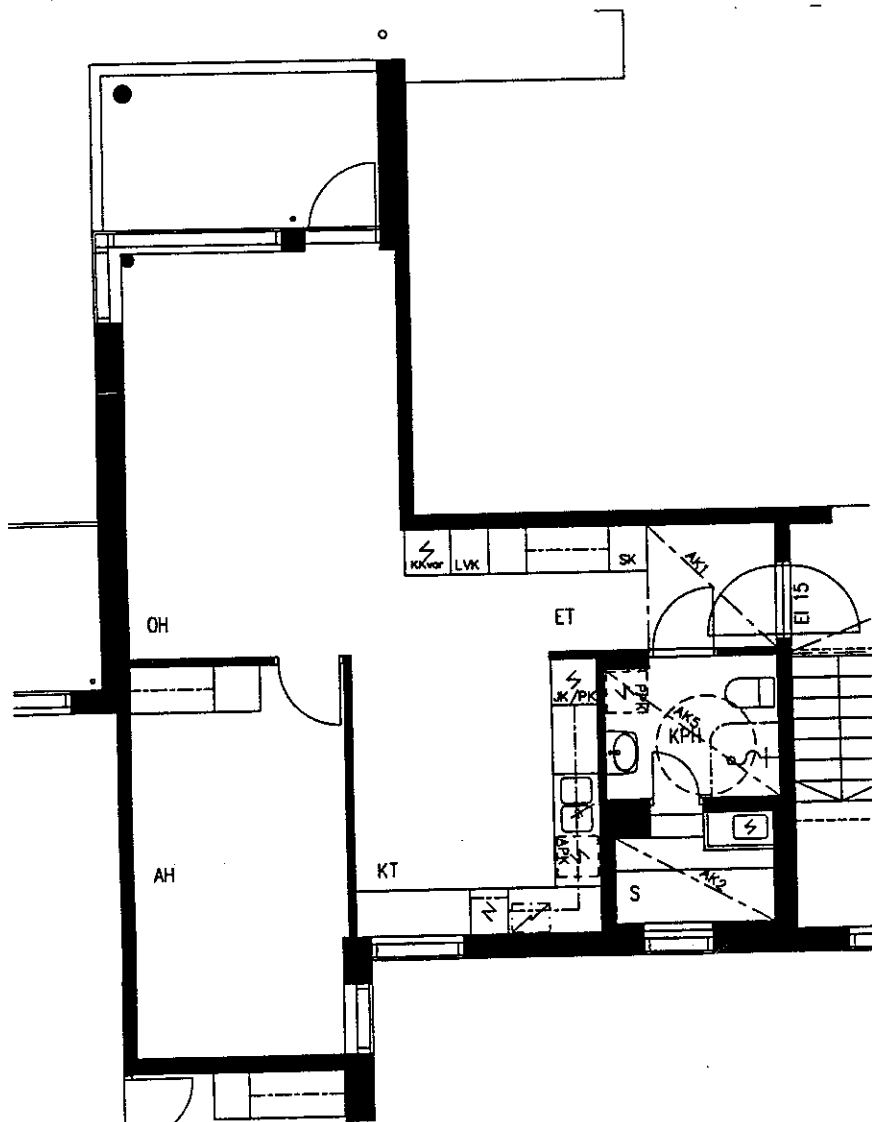
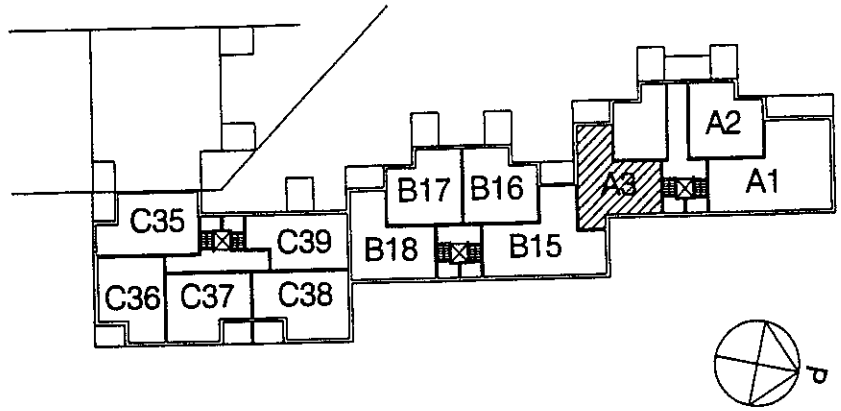

SUUNNITTELU KÄYNNISSÄ  
RAKENNUTTAJA PIDÄTTÄÄ ITSELLÄÄN OIKEUDEN KAIKKIIN SUUNNITELMAMUUTOKSIIN

# HELSINGIN ASUMISOIKEUS OY HARJANNEPOLKU

HARJANNEPOLKU, 00560 HELSINKI

HUONEISTOPOHJA 1/100

26.1.2001

## B15

3H+K+S 76.5m<sup>2</sup>

2. KERROS

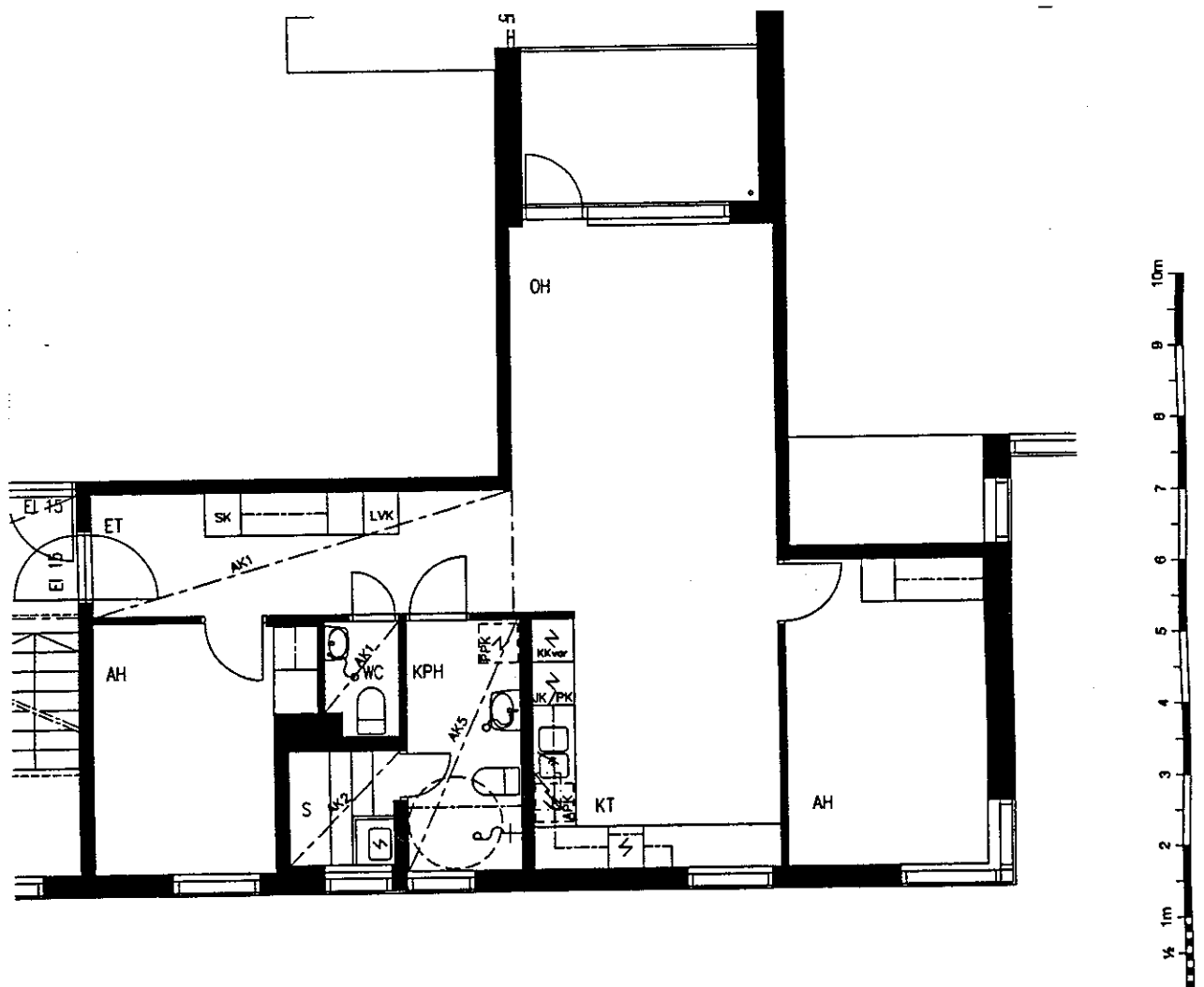
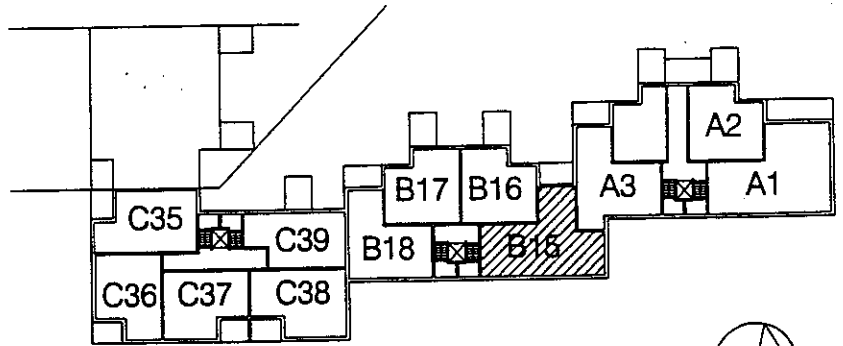

SUUNNITTELU KÄYNNISSÄ  
RAKENNUTTAJA PIDÄTTÄÄ ITSELLÄÄN OIKEUDEN KAIKKIIN SUUNNITELMAMUUTOKSIIN

# HELSINGIN ASUMISOIKEUS OY HARJANNEPOLKU

HARJANNEPOLKU, 00560 HELSINKI

HUONEISTOPOHJA 1/100

26.1.2001

## B16

2H+KK+S 51.0m<sup>2</sup>

2. KERROS

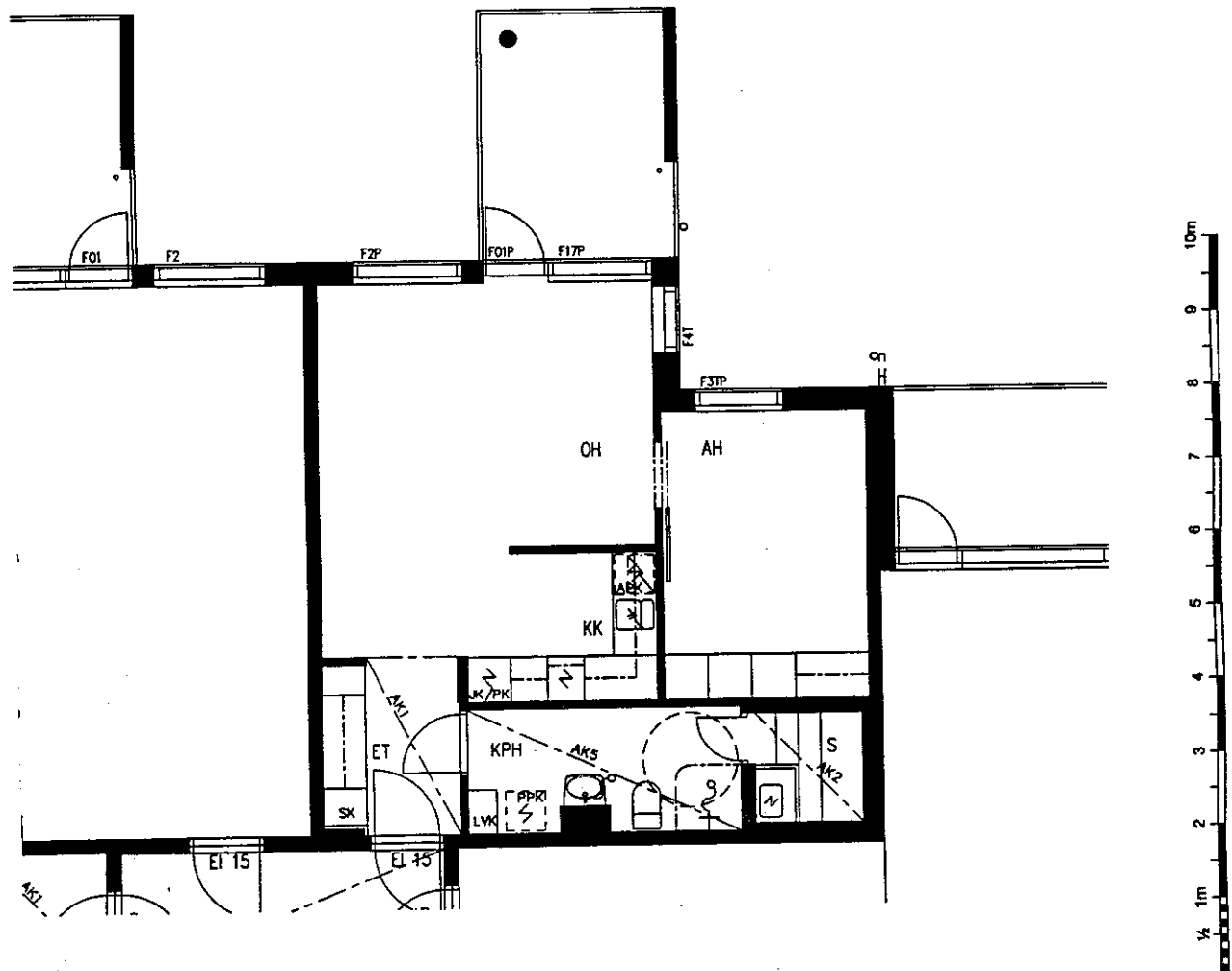
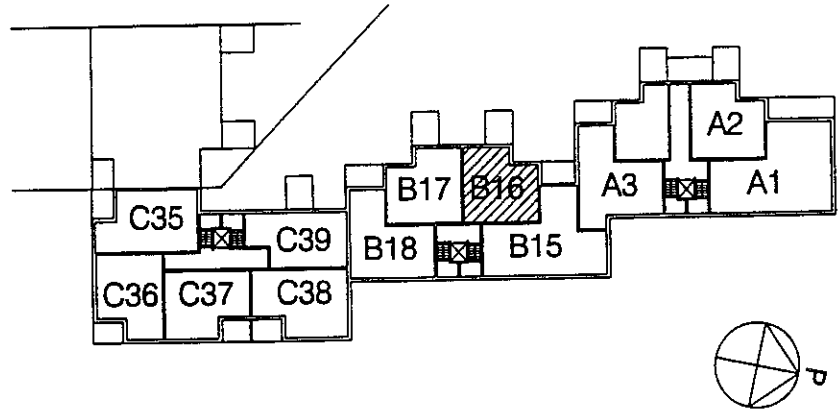

SUUNNITTELU KÄYNNISSÄ  
RAKENNUTTAJA PIDÄTTÄÄ ITSELLÄÄN OIKEUDEN KAIKKIIN SUUNNITELMAMUUTOKSIIN

# HELSINGIN ASUMISOIKEUS OY HARJANNEPOLKU

HARJANNEPOLKU, 00560 HELSINKI

HUONEISTOPOHJA 1/100

26.1.2001

## B17

2H+KK+S 51.0m<sup>2</sup>

2. KERROS

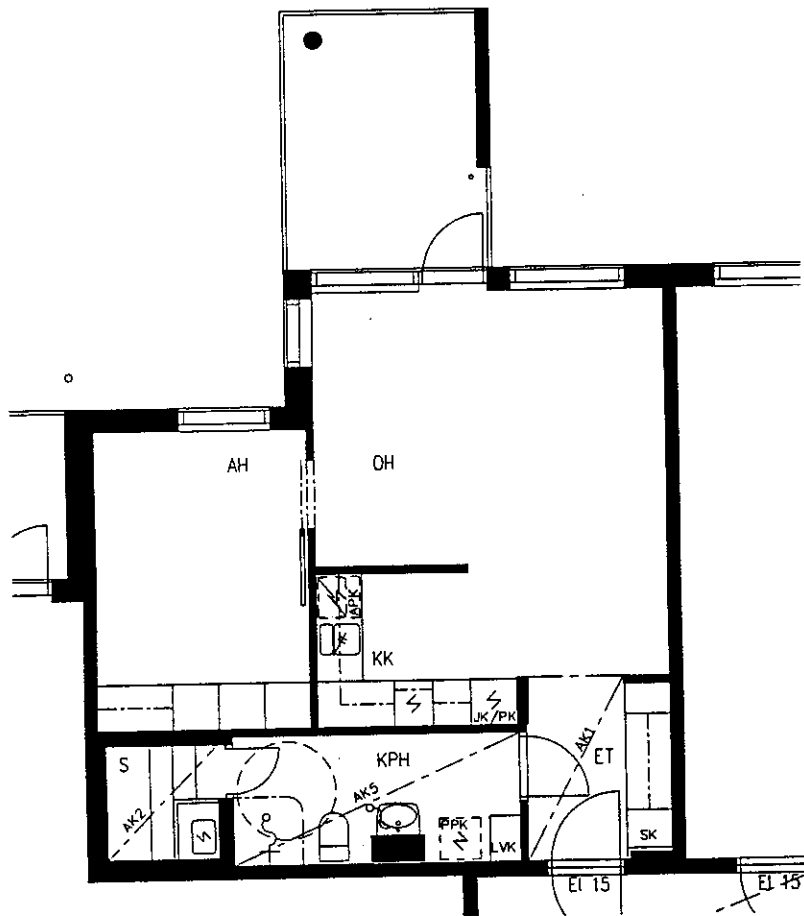
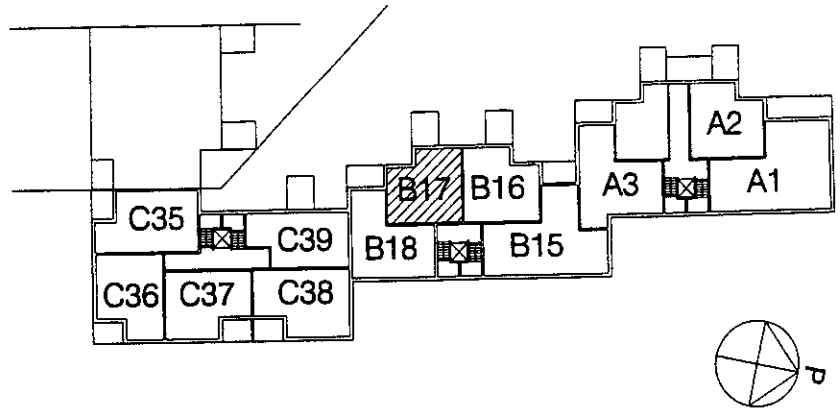

SUUNNITTELU KÄYNNISSÄ  
RAKENNUTTAJA PIDÄTTÄÄ ITSELLÄÄN OIKEUDEN KAIKKIIN SUUNNITELMAMUUTOKSIIN



# HELSINGIN ASUMISOIKEUS OY HARJANNEPOLKU

HARJANNEPOLKU, 00560 HELSINKI

HUONEISTOPOHJA 1/100

26.1.2001

## B18

2H+K+S 58.5m<sup>2</sup>

2. KERROS

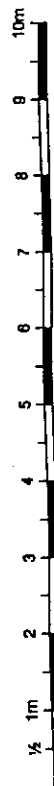
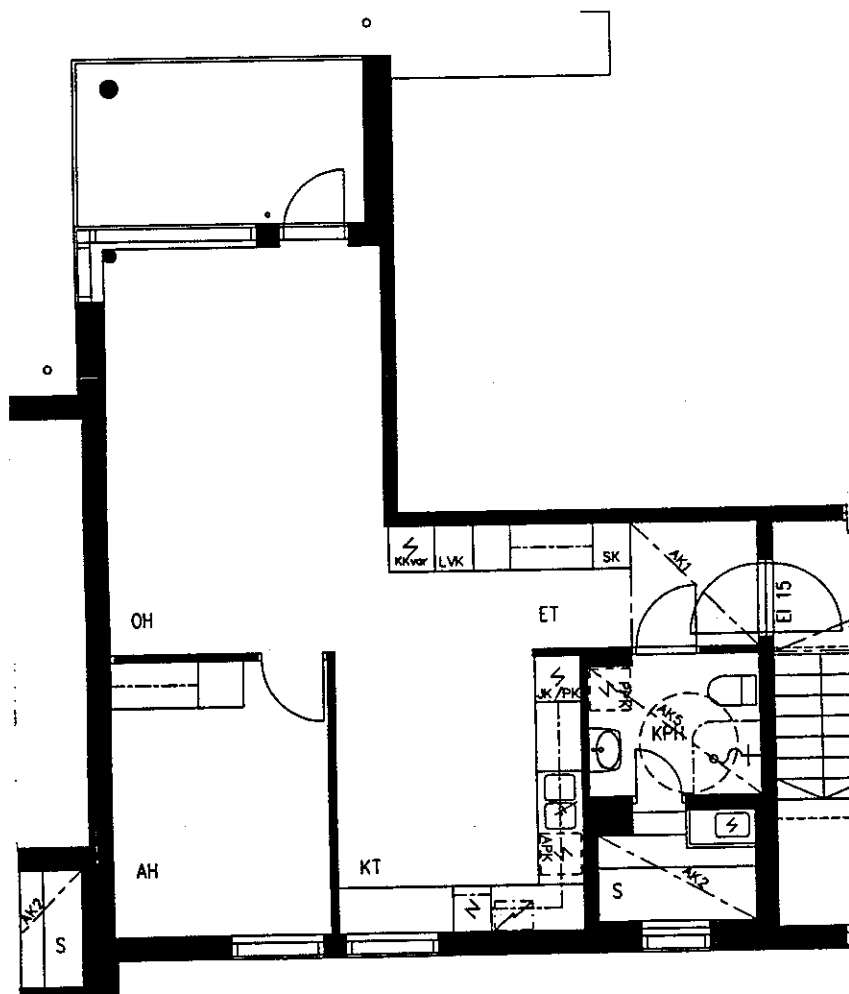
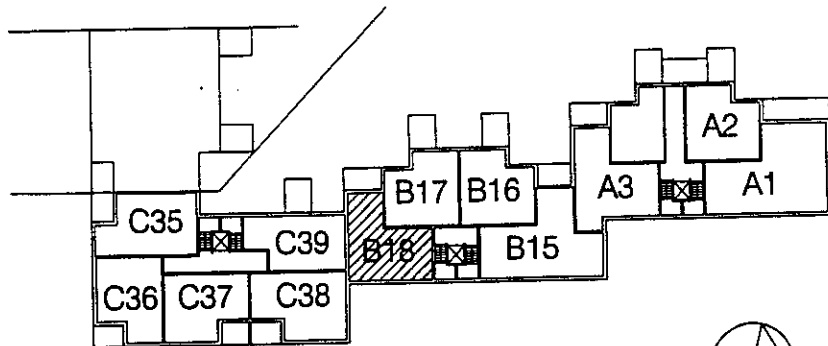

SUUNNITTELU KÄYNNISSÄ  
RAKENNUTTAJA PIDÄTTÄÄ ITSELLÄÄN OIKEUDEN KAIKKIIN SUUNNITELMAMUUTOKSIIN

# HELSINGIN ASUMISOIKEUS OY HARJANNEPOLKU

HARJANNEPOLKU, 00560 HELSINKI

HUONEISTOPOHJA 1/100  
26.1.2001

**C35**  
2H+K+S 58.5m<sup>2</sup>  
2. KERROS

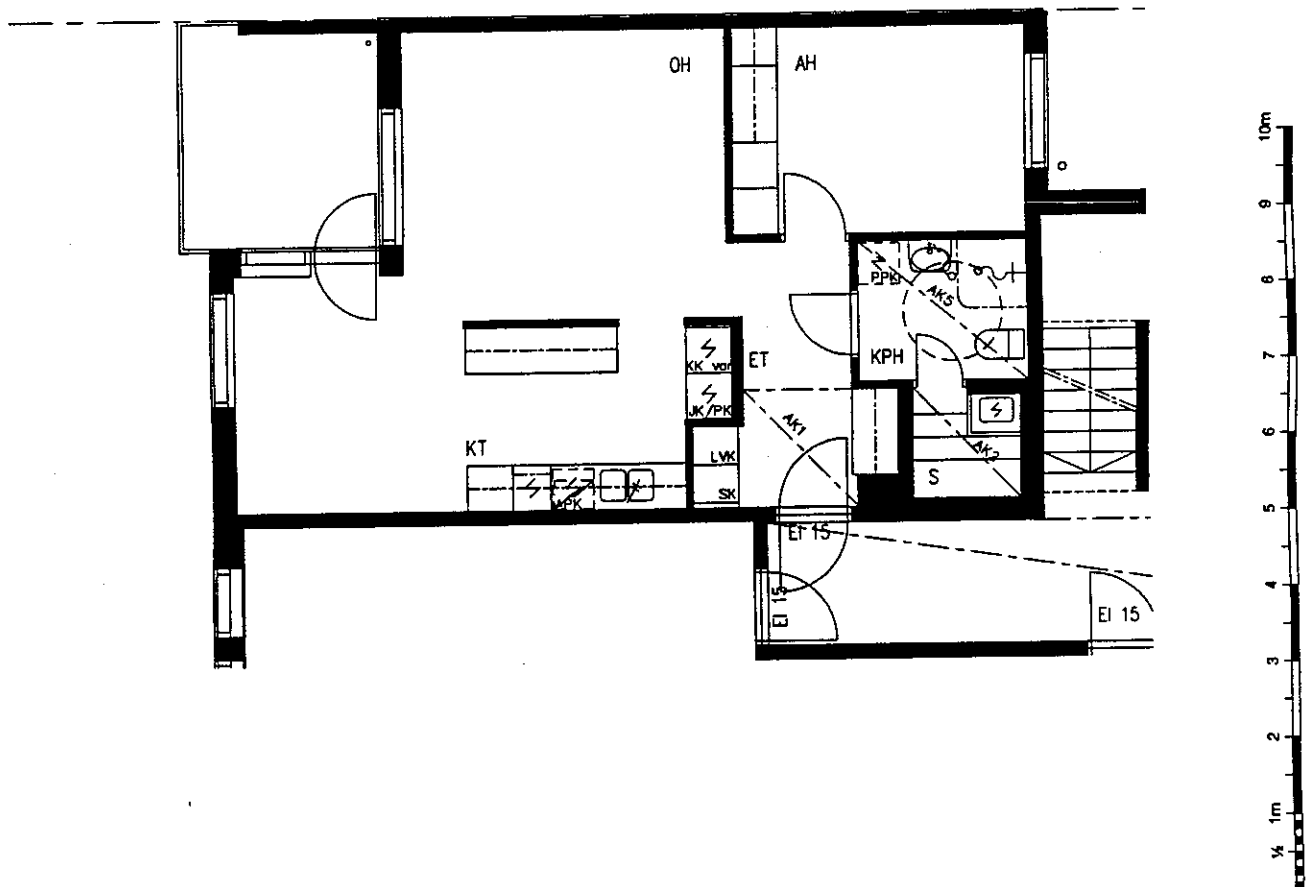
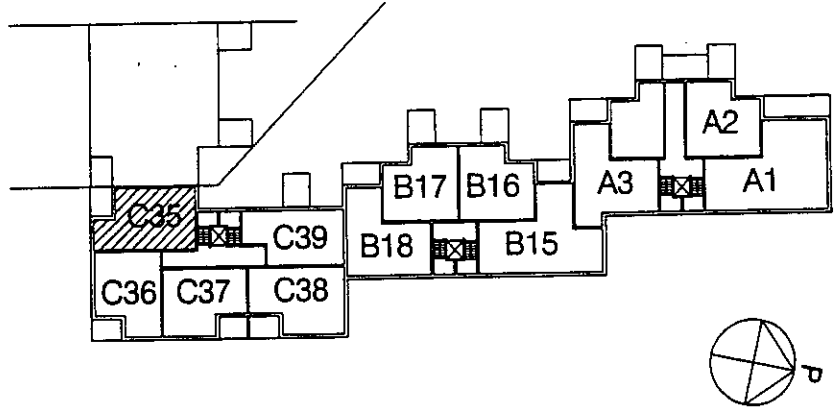

SUUNNITTELU KÄYNNISSÄ  
RAKENNUTTAJA PIDÄTTÄÄ ITSELLÄÄN OIKEUDEN KAIKKIIN SUUNNITELMAMUUTOKSIIN.

# HELSINGIN ASUMISOIKEUS OY HARJANNEPOLKU

HARJANNEPOLKU, 00560 HELSINKI

HUONEISTOPOHJA 1/100

26.1.2001

## C36

2H+KK+S 50.5m<sup>2</sup>

2. KERROS

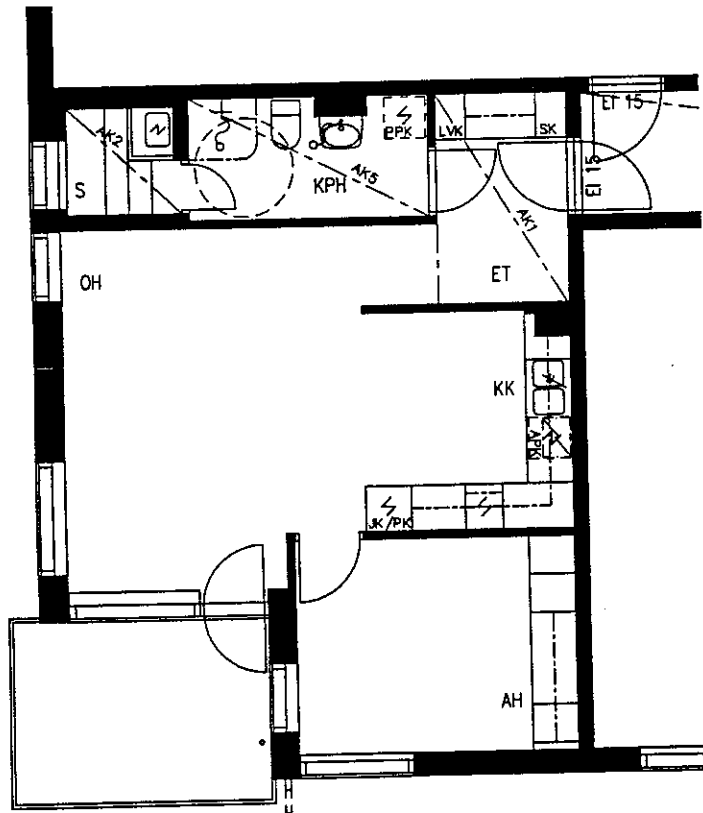
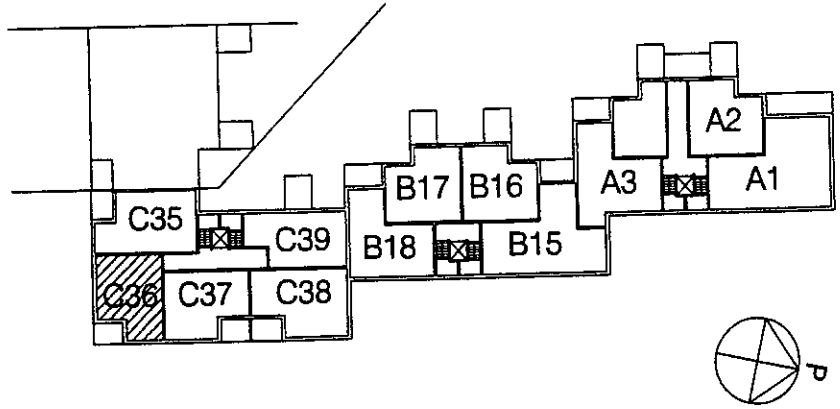

SUUNNITTELU KÄYNNISSÄ  
RAKENNUTTAJA PIDÄTTÄÄ ITSELLÄÄN OIKEUDEN KAIKKIIN SUUNNITELMAMUUTOKSIIN

# HELSINGIN ASUMISOIKEUS OY HARJANNEPOLKU

HARJANNEPOLKU, 00560 HELSINKI

HUONEISTOPOHJA 1/100

26.1.2001

**C37**

1H+TK+S 51.5m<sup>2</sup>

2. KERROS

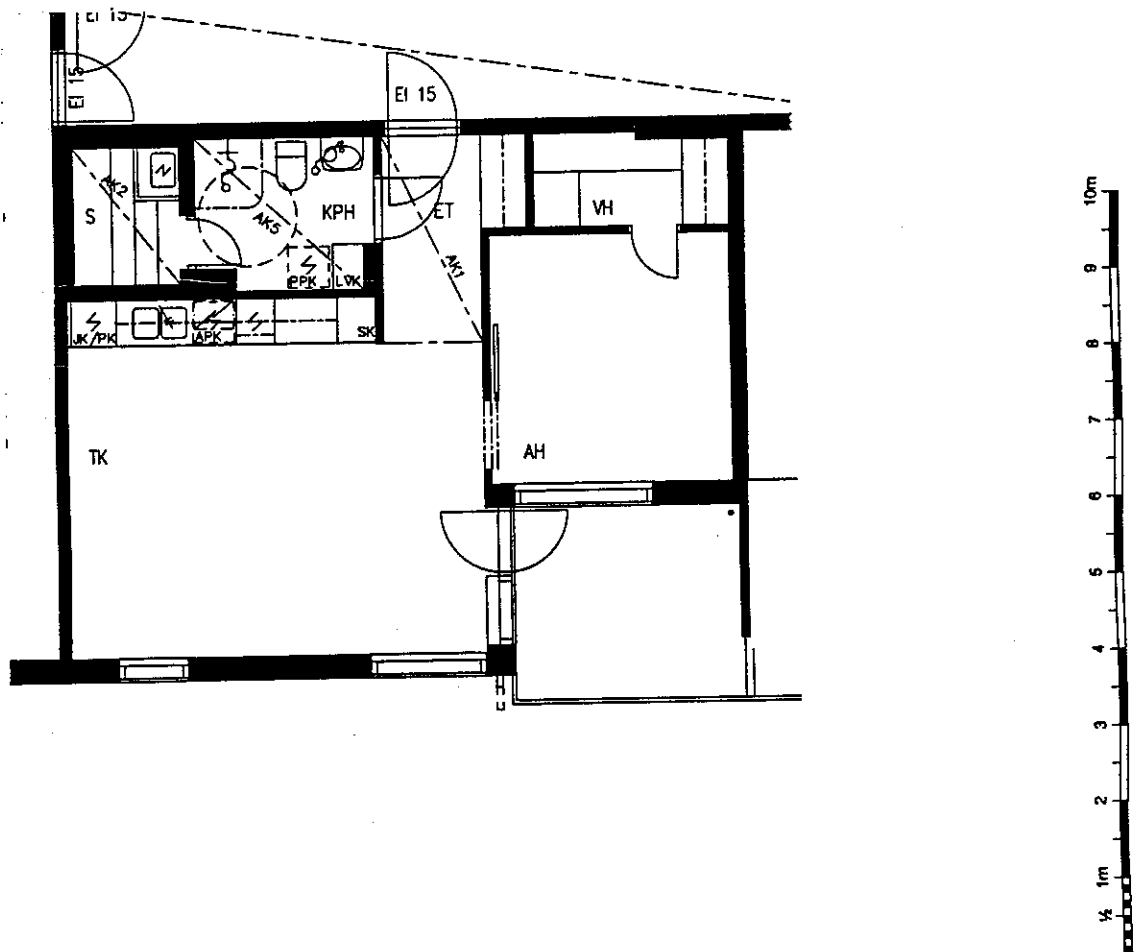
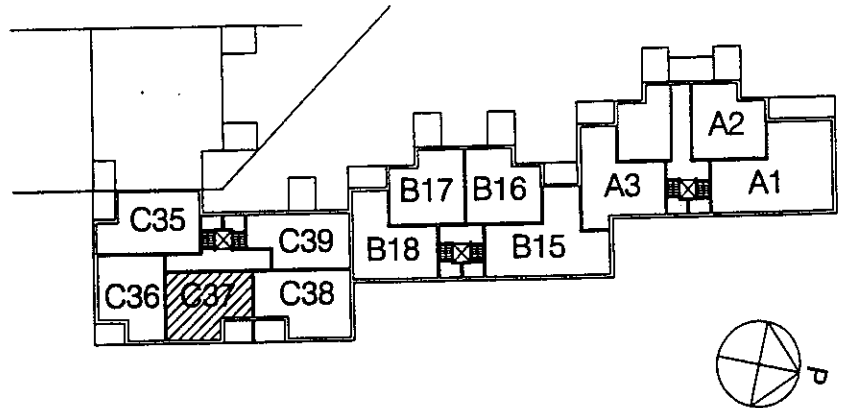

SUUNNITTELU KÄYNNISSÄ  
RAKENNUTTAJA PIDÄTTÄÄ ITSELLÄÄN OIKEUDEN KAIKKIIN SUUNNITELMAMUUTOKSIIN

# HELSINGIN ASUMISOIKEUS OY HARJANNEPOLKU

HARJANNEPOLKU, 00560 HELSINKI

HUONEISTOPOHJA 1/100

26.1.2001

## C38

2H+K+S 58.5m<sup>2</sup>

2. KERROS

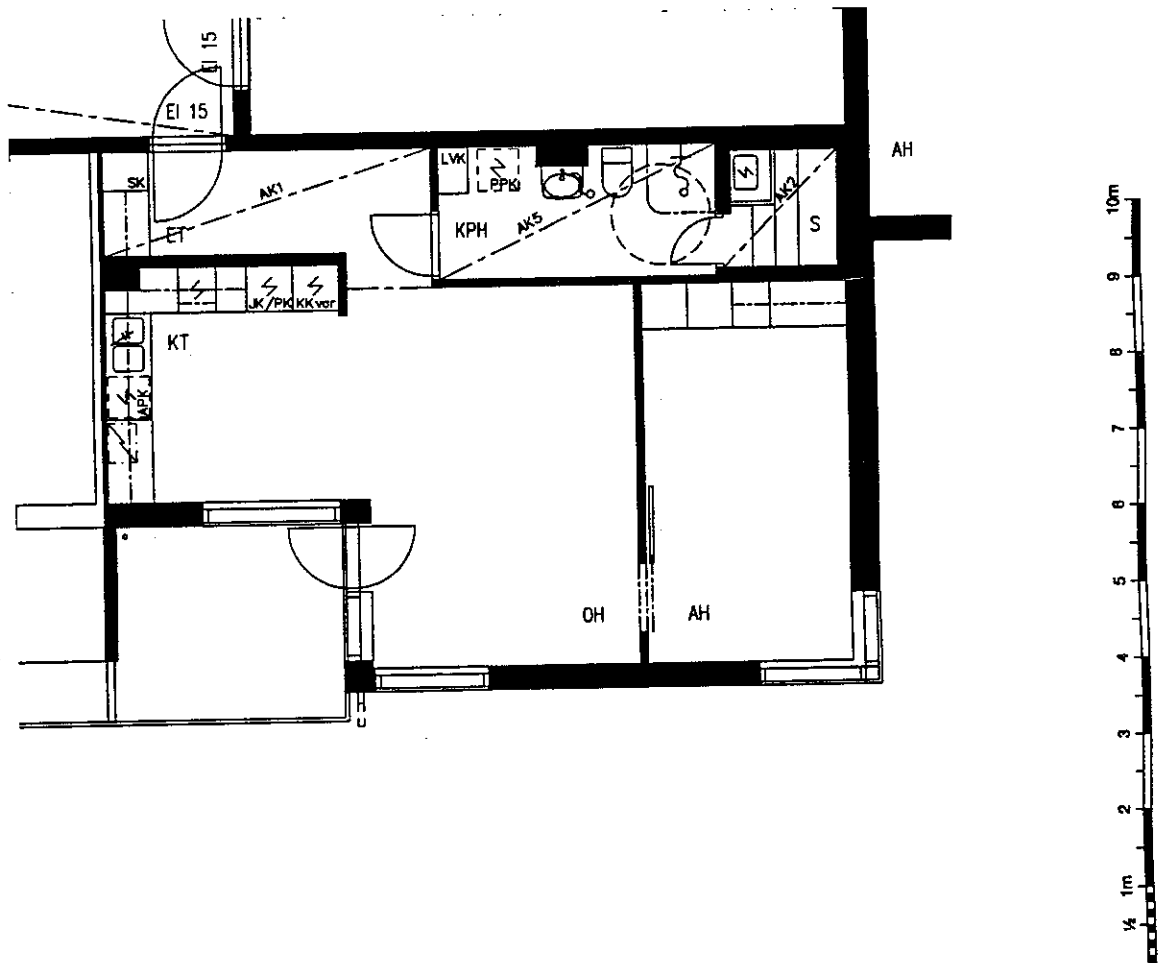
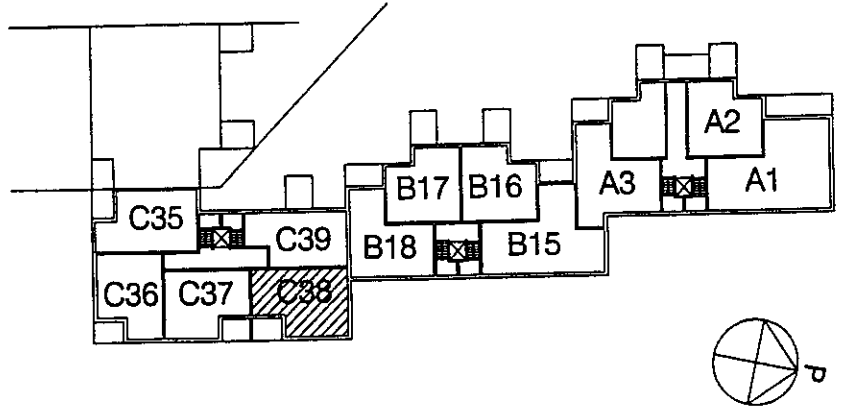

SUUNNITTELU KÄYNNISSÄ  
RAKENNUTTAJA PIDÄTTÄÄ ITSELLÄÄN OIKEUDEN KAIKKIIN SUUNNITELMAMUUTOKSIIN

# HELSINGIN ASUMISOIKEUS OY HARJANNEPOLKU

HARJANNEPOLKU, 00560 HELSINKI

HUONEISTOPOHJA 1/100  
26.1.2001

**C39**  
2H+K+S 53.5m<sup>2</sup>  
2. KERROS

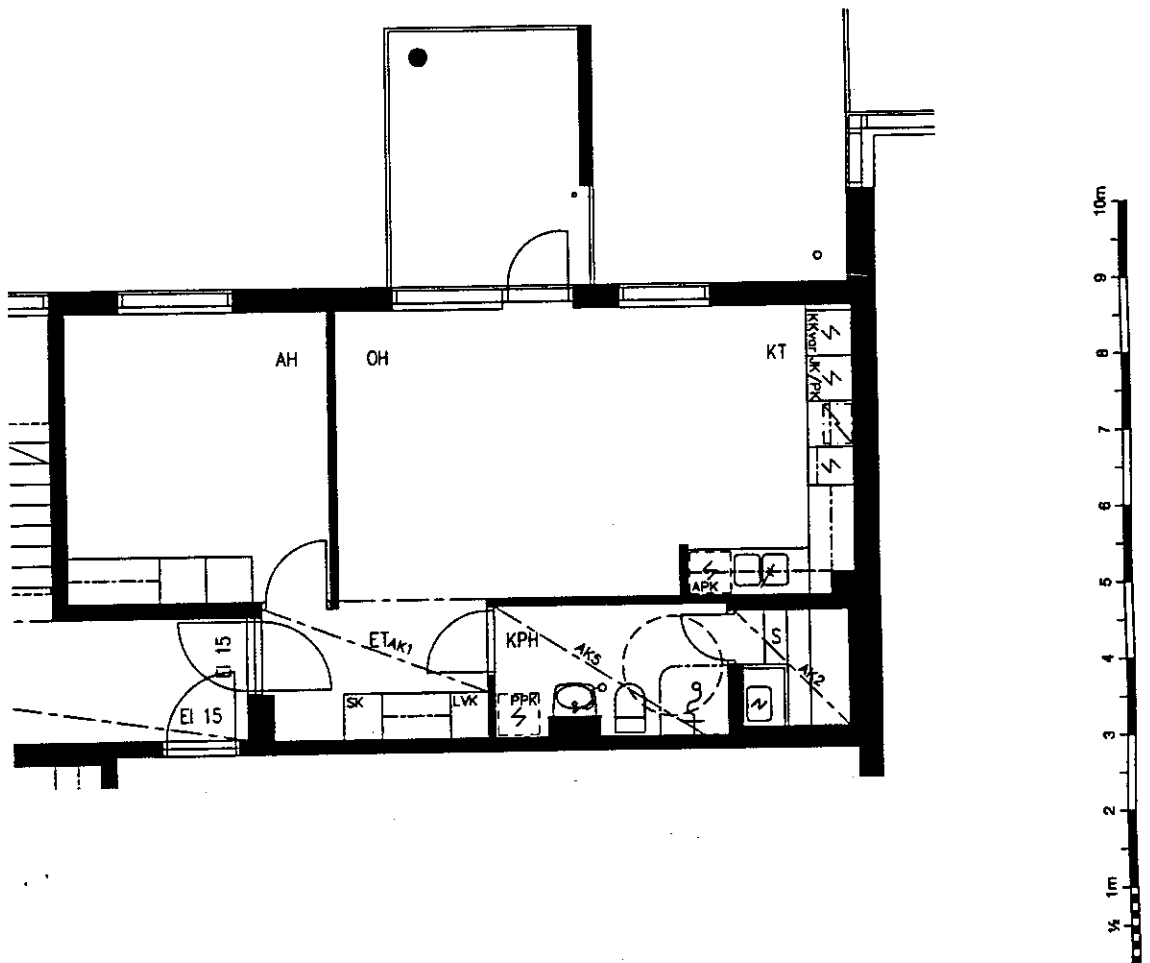
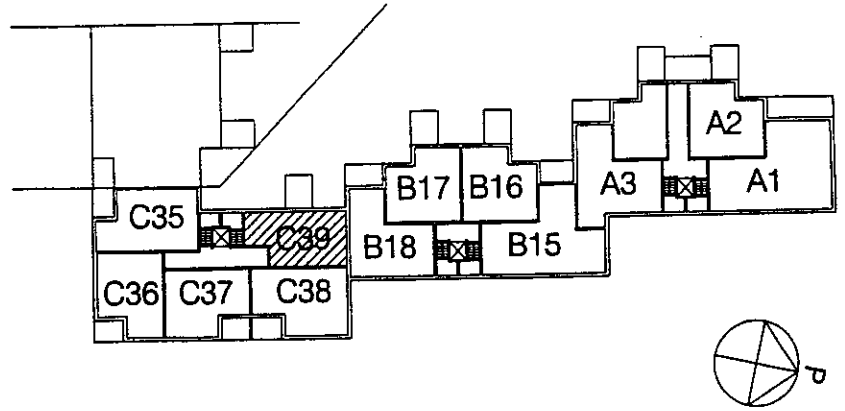

SUUNNITTELU KÄYNNISSÄ  
RAKENNUTTAJA PIDÄTTÄÄ ITSELLÄÄN OIKEUDEN KAIKKIIN SUUNNITELMAMUUTOKSIIN

# HELSINGIN ASUMISOIKEUS OY HARJANNEPOLKU

HARJANNEPOLKU, 00560 HELSINKI

HUONEISTOPOHJA 1/100

26.1.2001

## A4

4H+K+S 90.5m<sup>2</sup>

3. KERROS

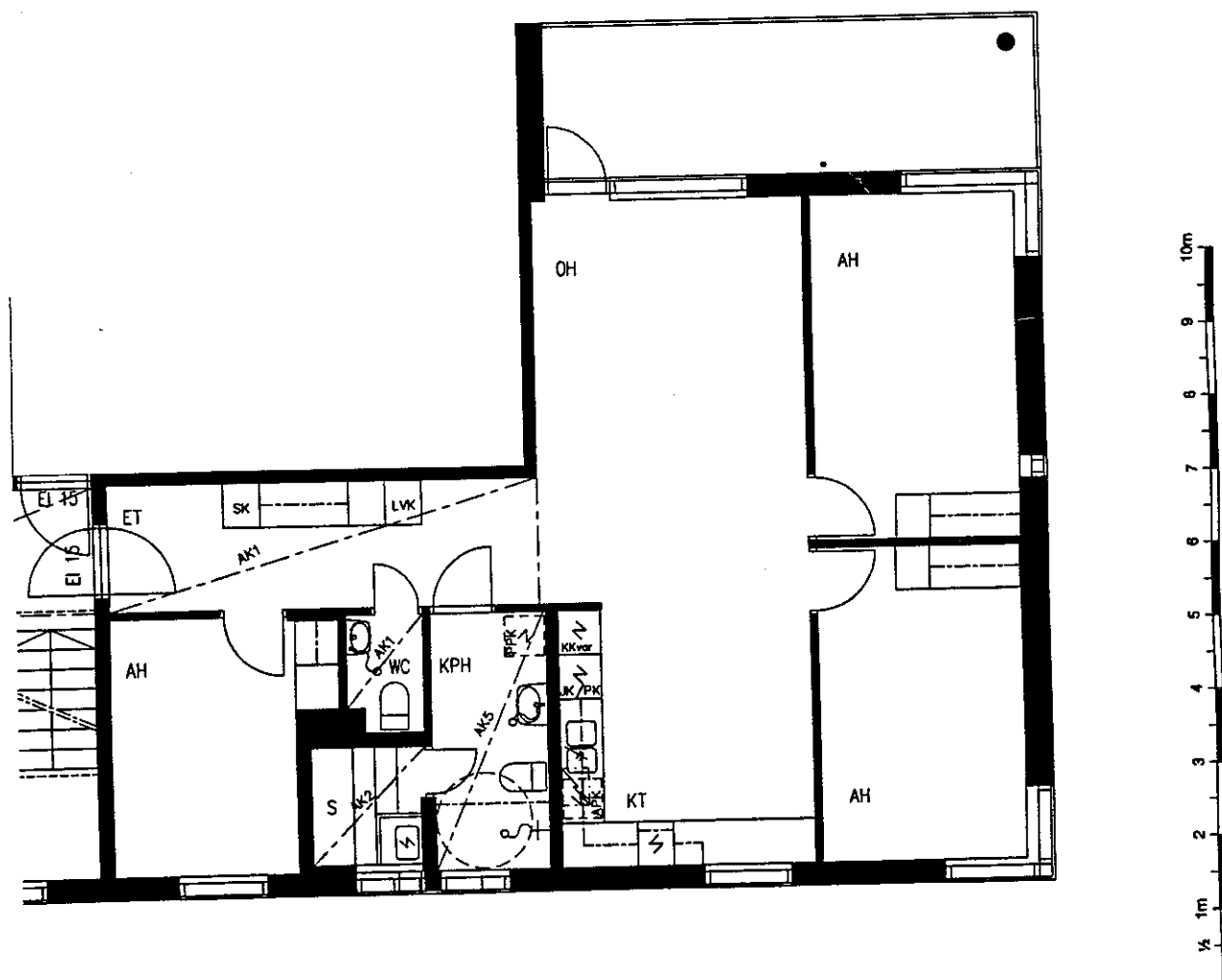
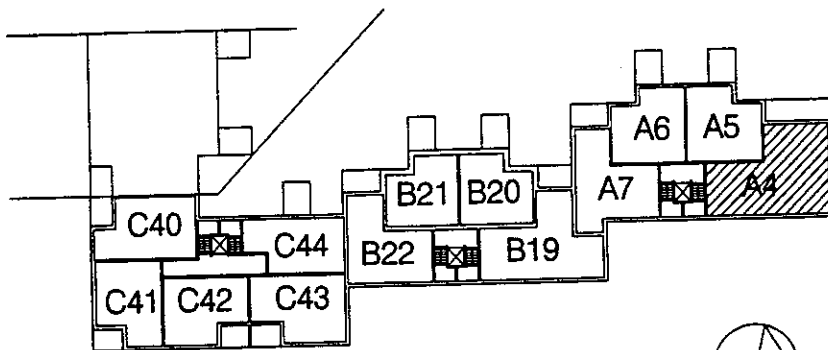

SUUNNITTELU KÄYNNISSÄ  
RAKENNUTTAJA PIDÄTTÄÄ ITSELLÄÄN OIKEUDEN KAIKKIIN SUUNNITELMAMUUTOKSIIN

# HELSINGIN ASUMISOIKEUS OY HARJANNEPOLKU

HARJANNEPOLKU, 00560 HELSINKI

HUONEISTOPOHJA 1/100

26.1.2001

**A5**

2H+KK+S 51.0m<sup>2</sup>

3. KERROS

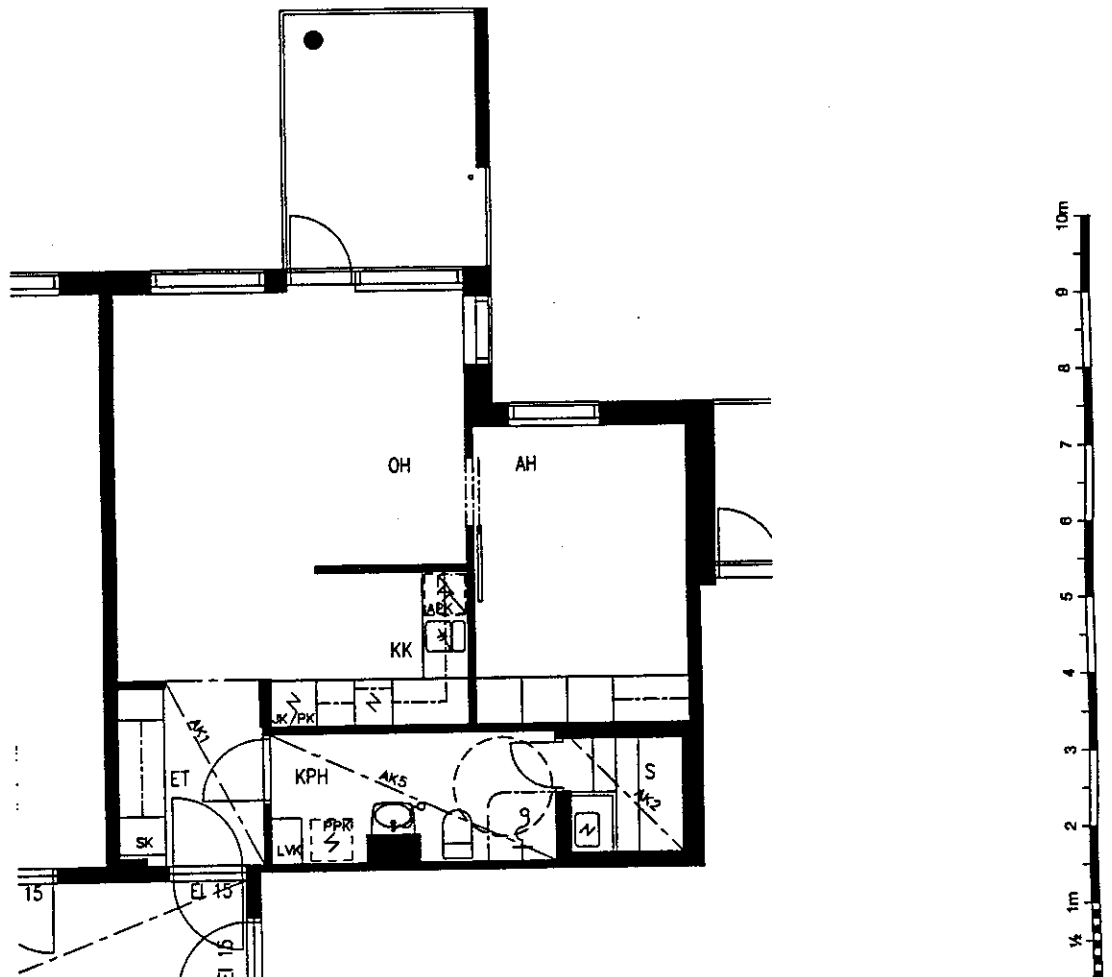
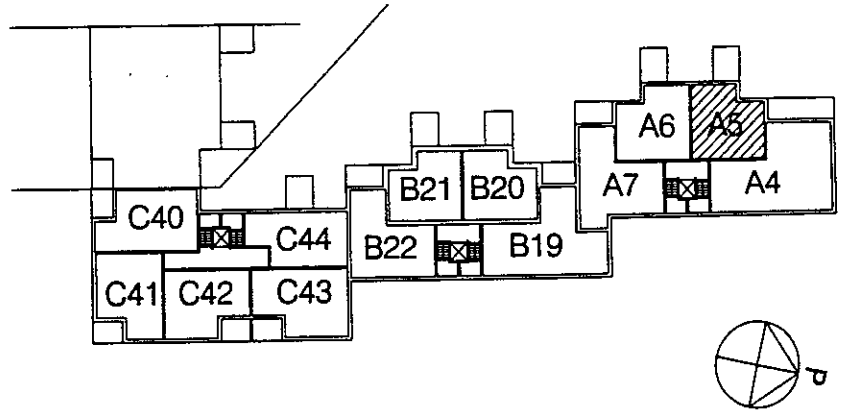

SUUNNITTELU KÄYNNISSÄ  
RAKENNUTTAJA PIDÄTTÄÄ ITSELLÄÄN OIKEUDEN KAIKKIIN SUUNNITELMAMUUTOKSIIN



# HELSINGIN ASUMISOIKEUS OY HARJANNEPOLKU

HARJANNEPOLKU, 00560 HELSINKI

HUONEISTOPOHJA 1/100

26.1.2001

## A6

2H+KK+S 51.0m<sup>2</sup>

3. KERROS

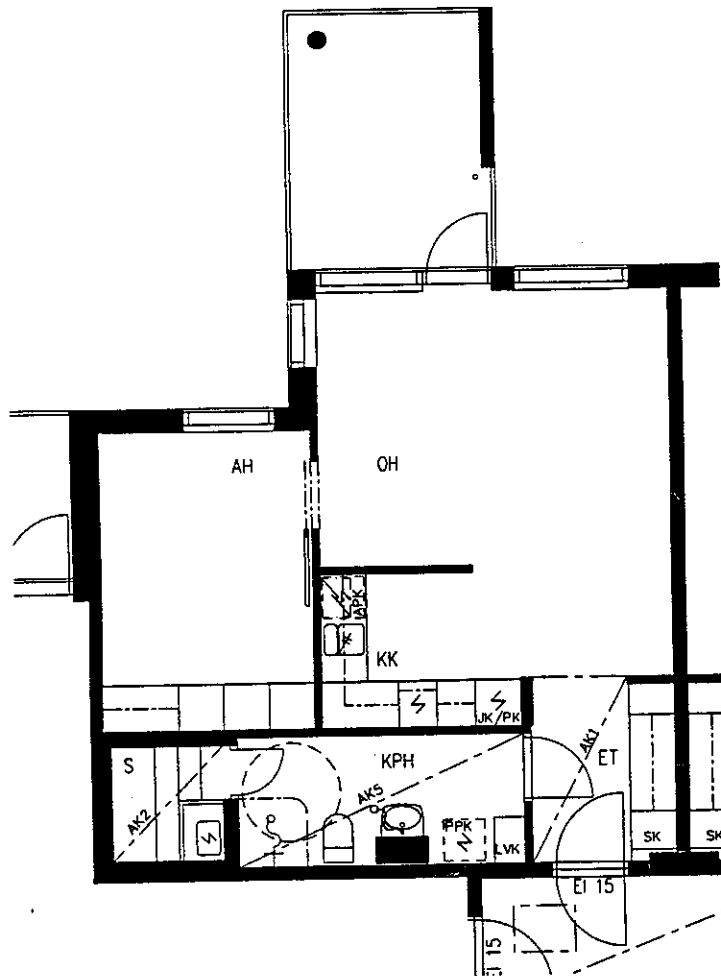
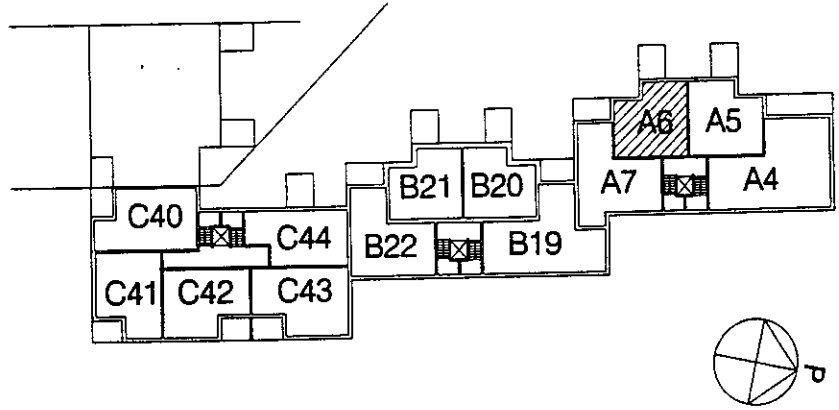

SUUNNITTELU KÄYNNISSÄ  
RAKENNUTTAJA PIDÄTTÄÄ ITSELLÄÄN OIKEUDEN KAIKKIIN SUUNNITELMAMUUTOKSIIN

# HELSINGIN ASUMISOIKEUS OY HARJANNEPOLKU

HARJANNEPOLKU, 00560 HELSINKI

HUONEISTOPOHJA 1/100

26.1.2001

## A7

2H+K+S 62.5m<sup>2</sup>

3. KERROS

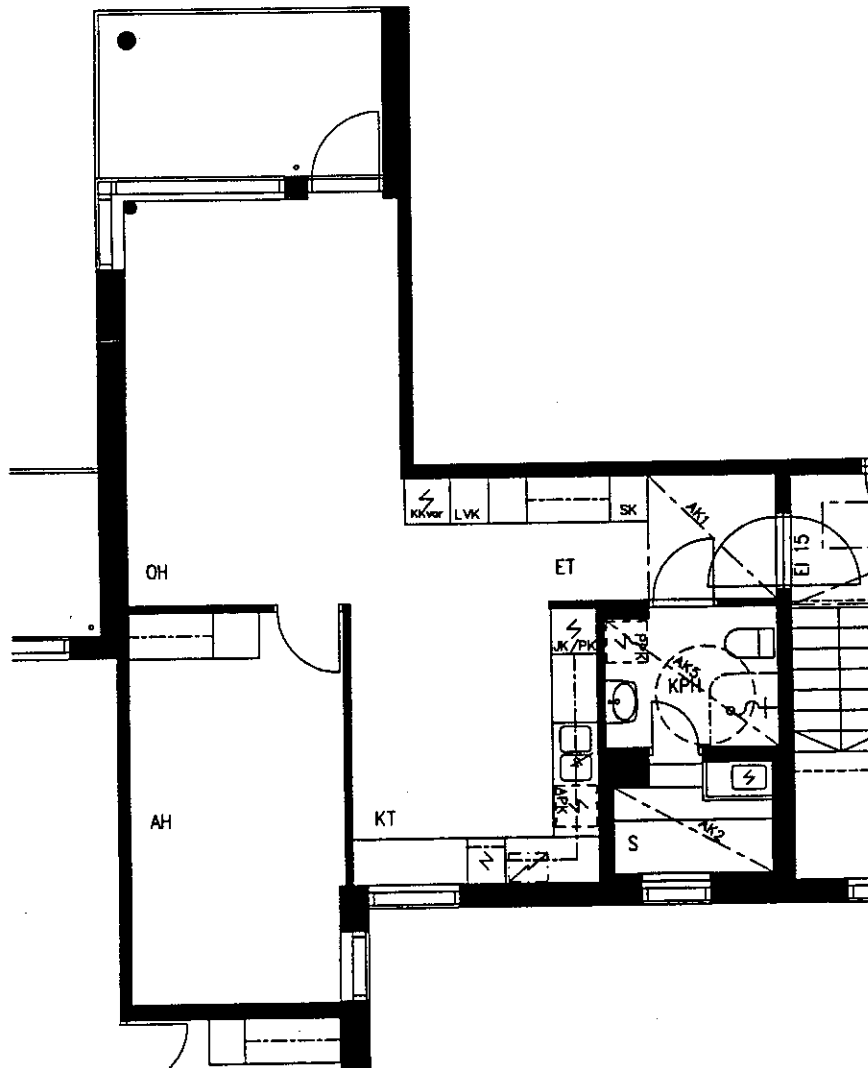
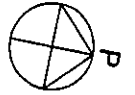
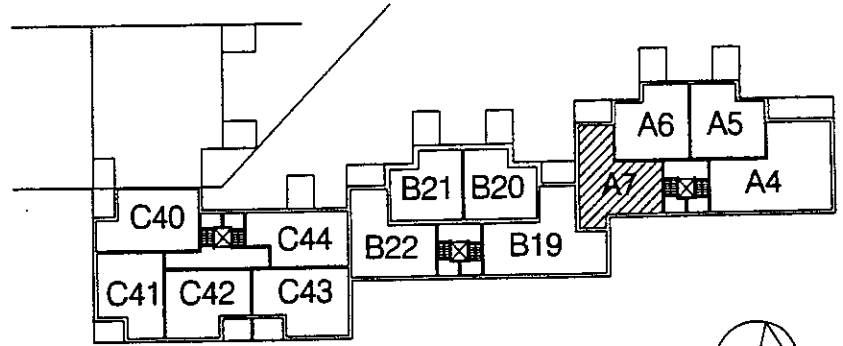

SUUNNITTELU KÄYNNISSÄ  
RAKENNUTTAJA PIDÄTTÄÄ ITSELLÄÄN OIKEUDEN KAIKKIIN SUUNNITELMAMUUTOKSIIN

# HELSINGIN ASUMISOIKEUS OY HARJANNEPOLKU

HARJANNEPOLKU, 00560 HELSINKI

HUONEISTOPOHJA 1/100

26.1.2001

## B19

3H+K+S 76.5m<sup>2</sup>

3. KERROS

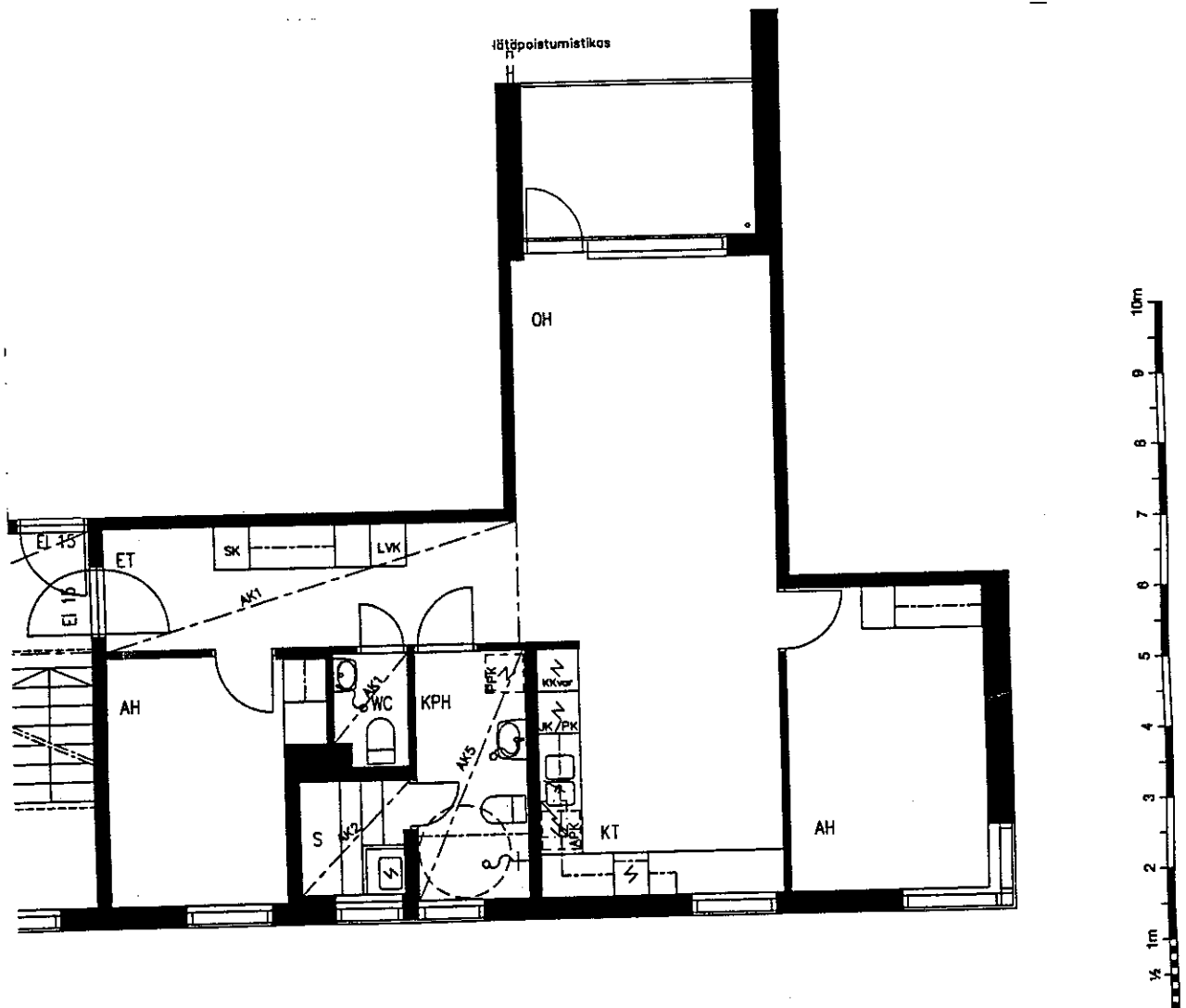
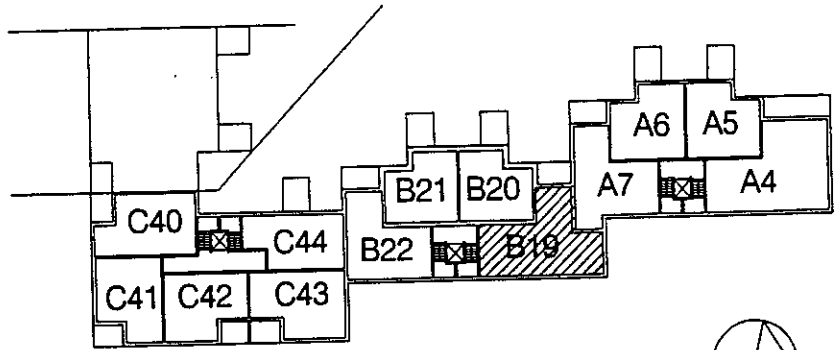

SUUNNITTELU KÄYNNISSÄ  
RAKENNUTTAJA PIDÄTTÄÄ ITSELLÄÄN OIKEUDEN KAIKKIIN SUUNNITELMAMUUTOKSIIN

# HELSINGIN ASUMISOIKEUS OY HARJANNEPOLKU

HARJANNEPOLKU, 00560 HELSINKI

HUONEISTOPOHJA 1/100  
26.1.2001

**B20**

2H+KK+S 51.0m<sup>2</sup>  
3. KERROS

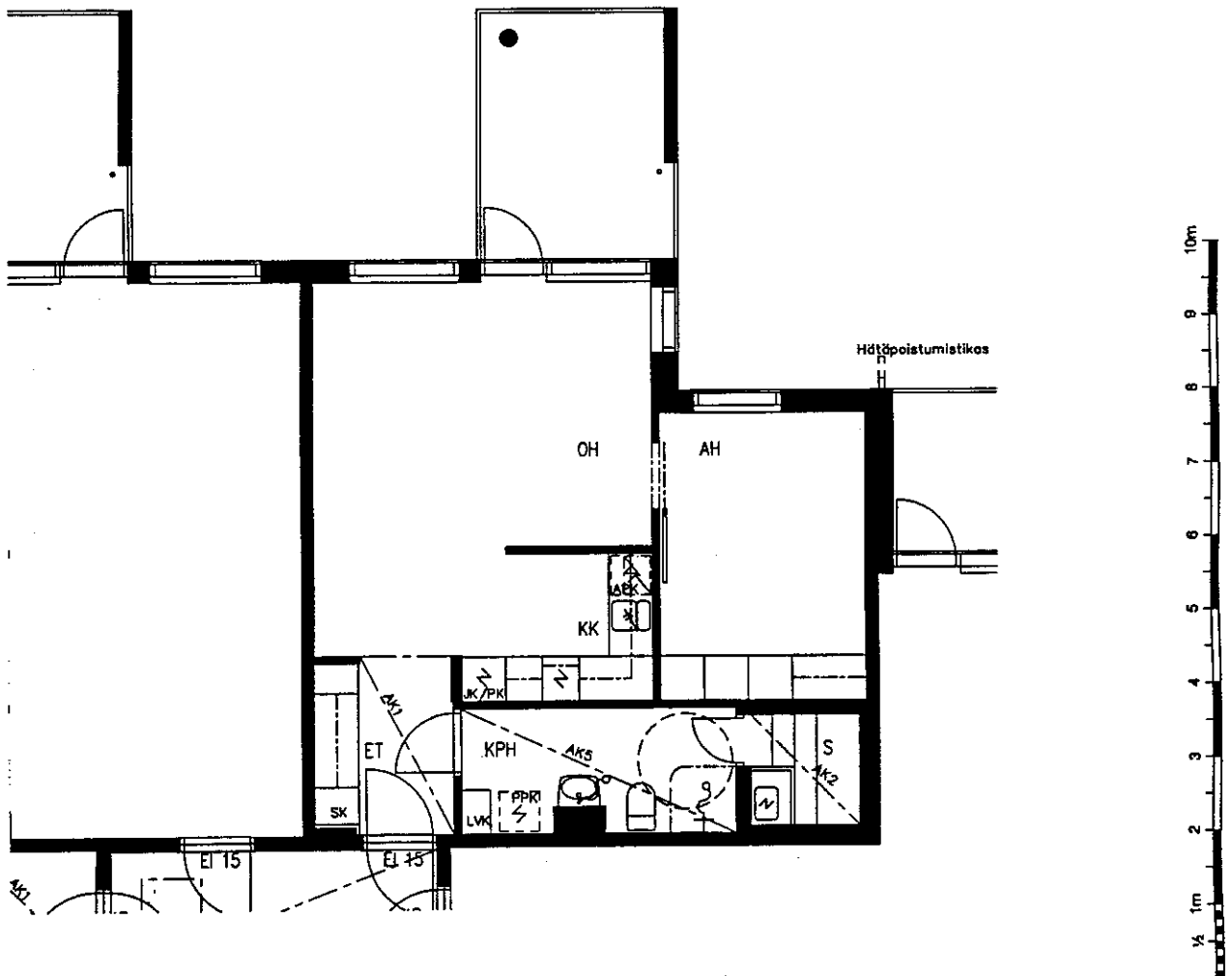
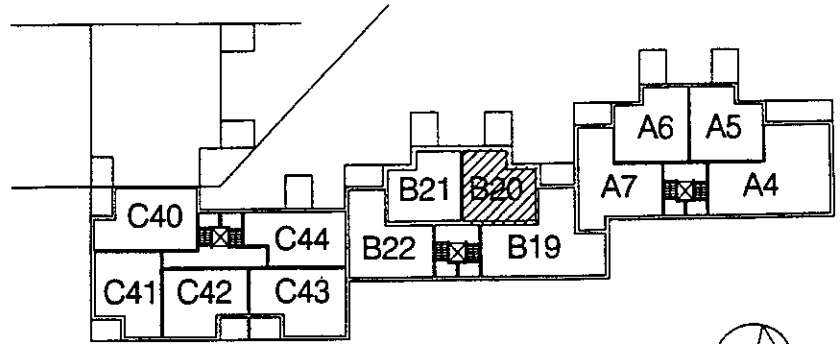

SUUNNITTELU KÄYNNISSÄ  
RAKENNUTTAJA PIDÄTTÄÄ ITSELLÄÄN OIKEUDEN KAIKKIIN SUUNNITELMAMUUTOKSIIN

# HELSINGIN ASUMISOIKEUS OY HARJANNEPOLKU

HARJANNEPOLKU, 00560 HELSINKI

HUONEISTOPOHJA 1/100

26.1.2001

**B21**

2H+KK+S 51.0m<sup>2</sup>

3. KERROS

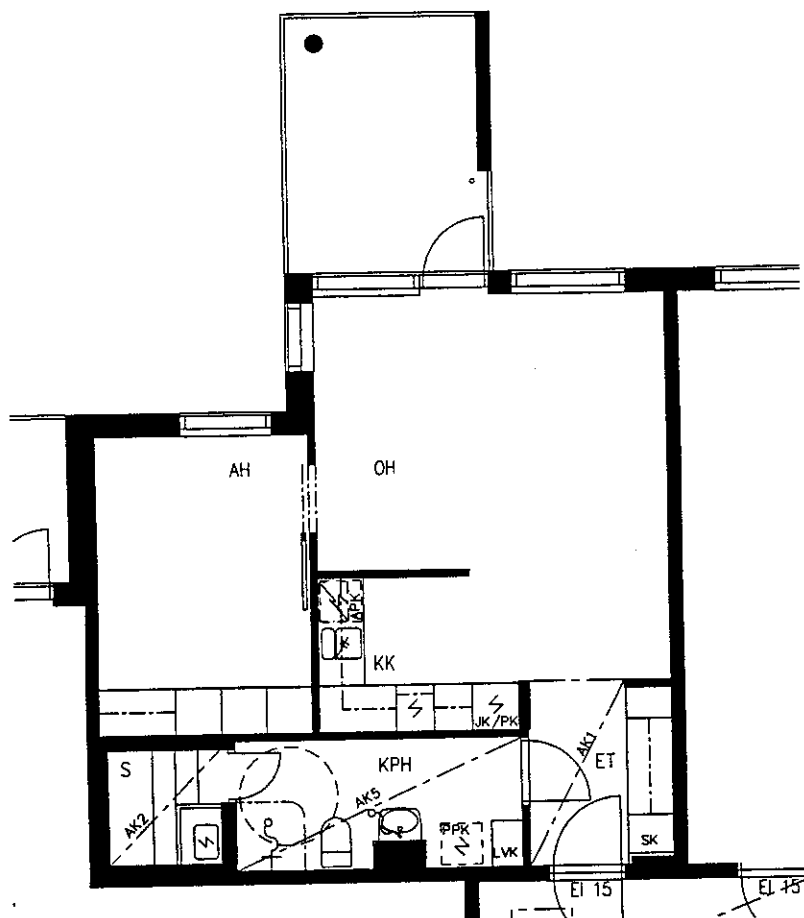
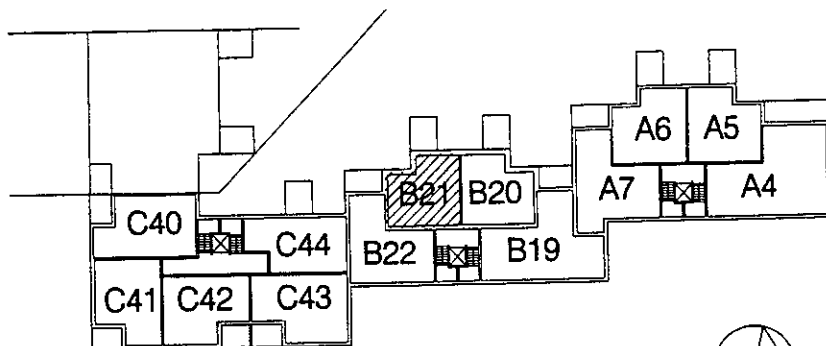

SUUNNITTELU KÄYNNISSÄ  
RAKENNUTTAJA PIDÄTTÄÄ ITSELLÄÄN OIKEUDEN KAIKKIIN SUUNNITELMAMUUTOKSIIN

# HELSINGIN ASUMISOIKEUS OY HARJANNEPOLKU

HARJANNEPOLKU, 00560 HELSINKI

HUONEISTOPOHJA 1/100

26.1.2001

**B22**

2H+K+S 58.5m<sup>2</sup>

3. KERROS

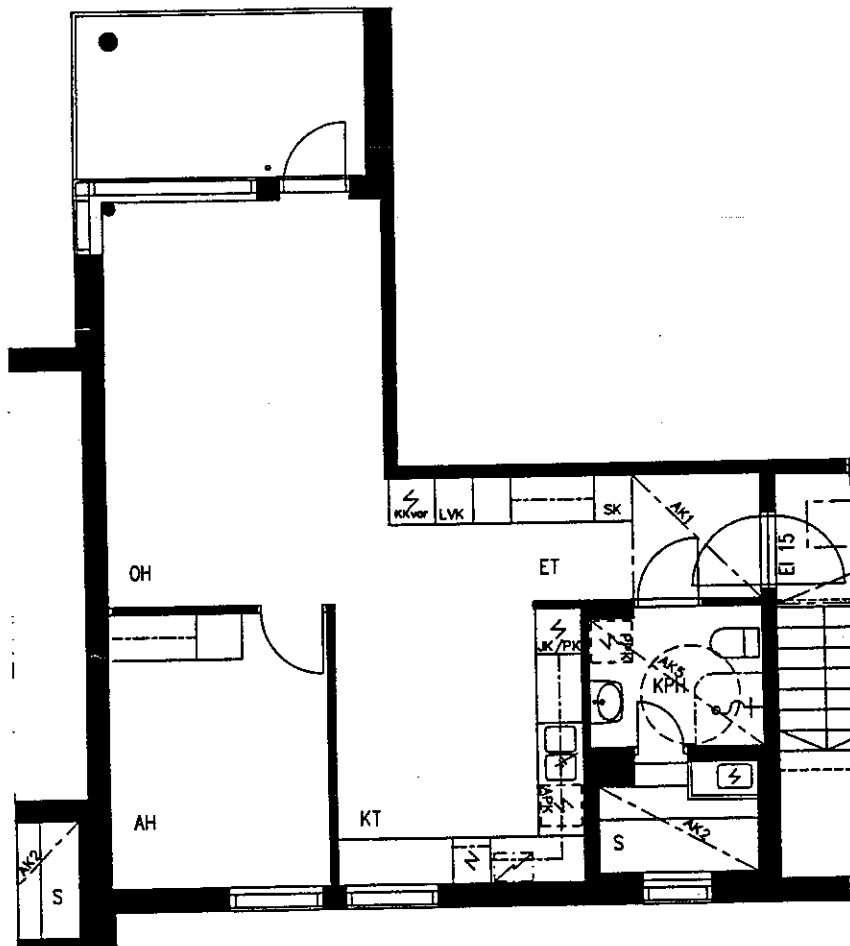
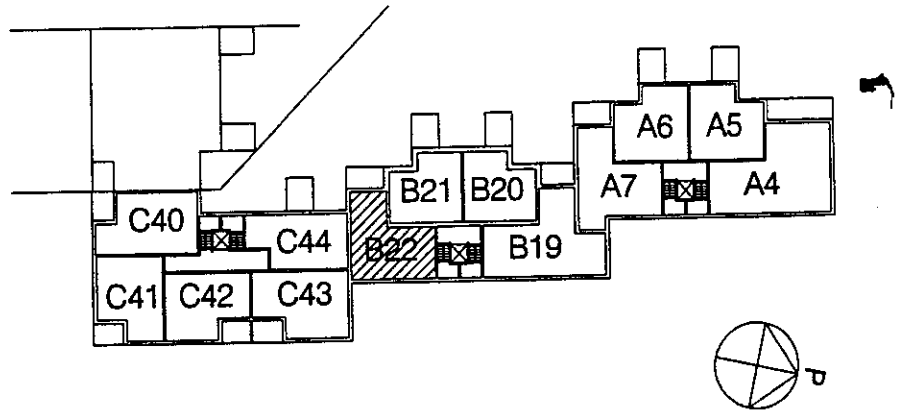

SUUNNITTELU KÄYNNISSÄ  
RAKENNUTTAJA PIDÄTTÄÄ ITSELLÄÄN OIKEUDEN KAIKKIIN SUUNNITELMAMUUTOKSIIN

# HELSINGIN ASUMISOIKEUS OY HARJANNEPOLKU

HARJANNEPOLKU, 00560 HELSINKI

HUONEISTOPOHJA 1/100

26.1.2001

## C40

2H+K+S 58.5m<sup>2</sup>

3. KERROS

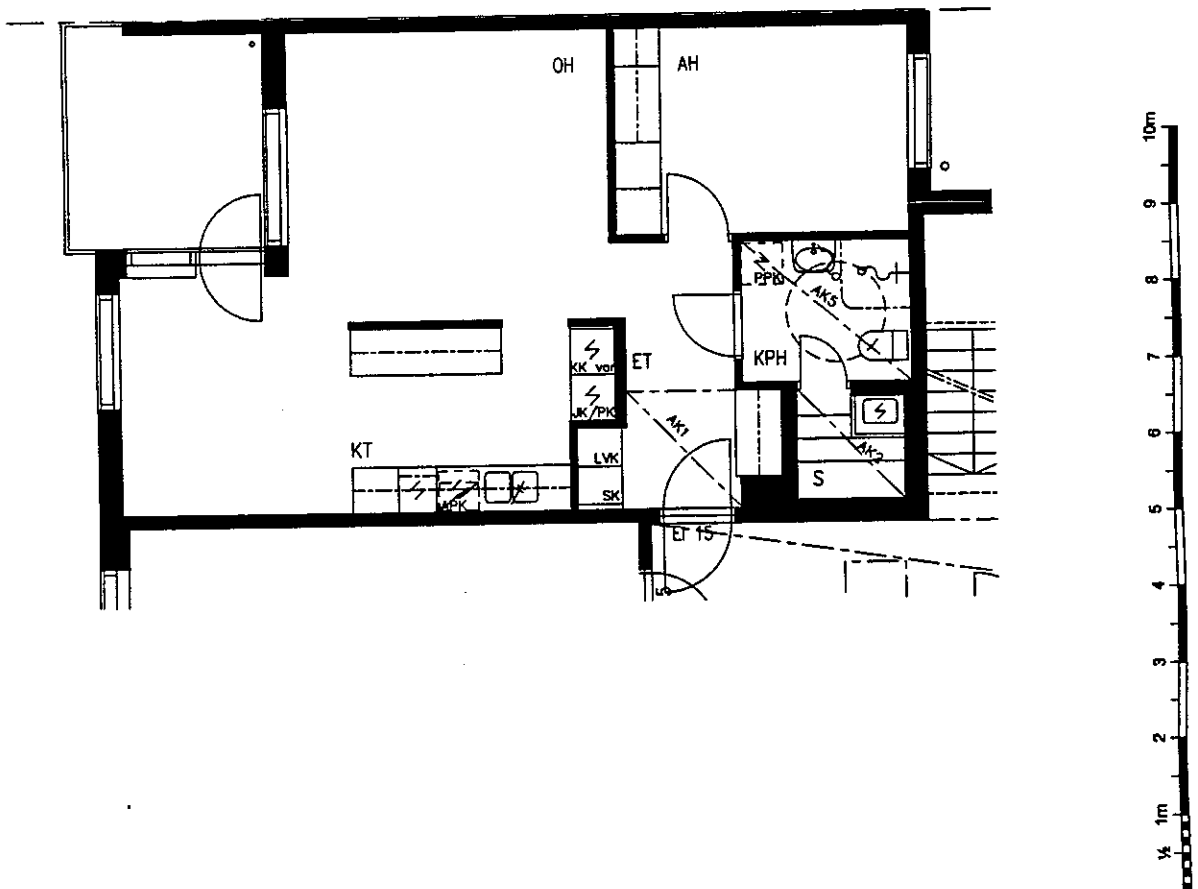
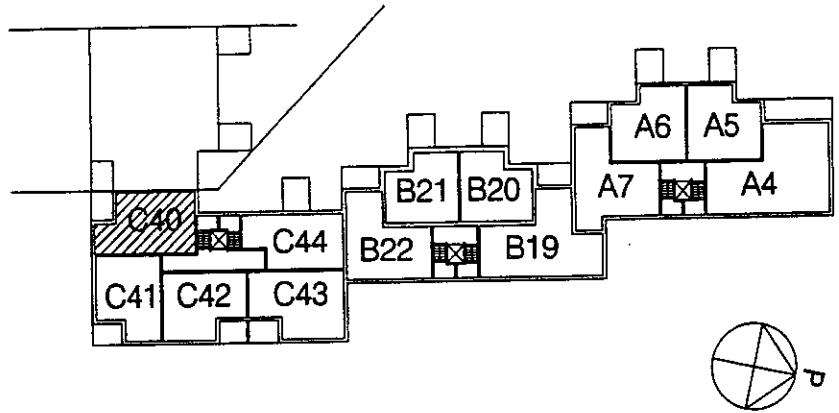

SUUNNITTELU KÄYNNISSÄ  
RAKENNUTTAJA PIDÄTTÄÄ ITSELLÄÄN OIKEUDEN KAIKKIIN SUUNNITELMAMUUTOKSIIN

# HELSINGIN ASUMISOIKEUS OY HARJANNEPOLKU

HARJANNEPOLKU, 00560 HELSINKI

HUONEISTOPOHJA 1/100

26.1.2001

## C41

2H+KK+S 50.5m<sup>2</sup>

3. KERROS

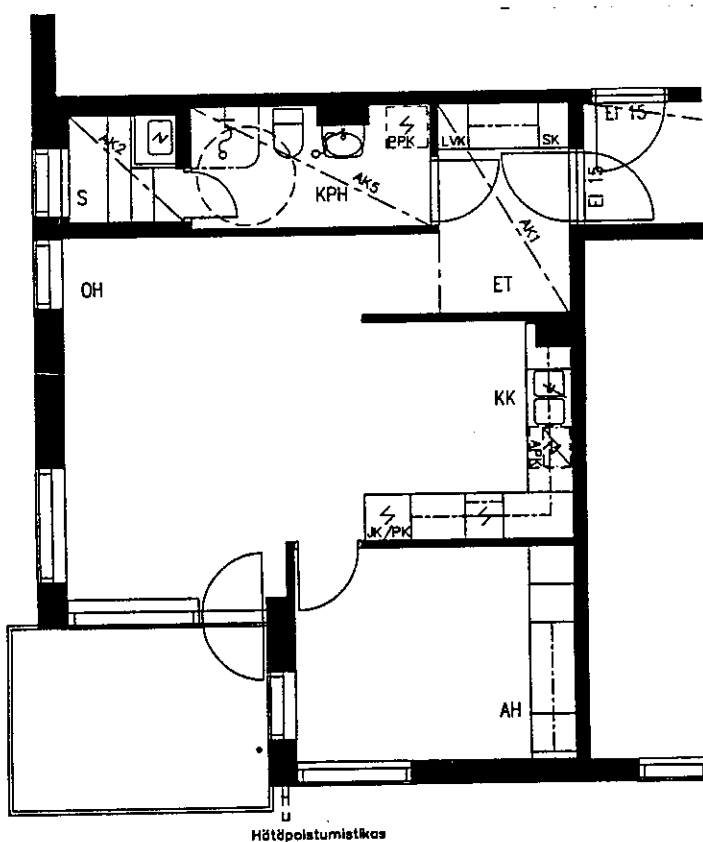
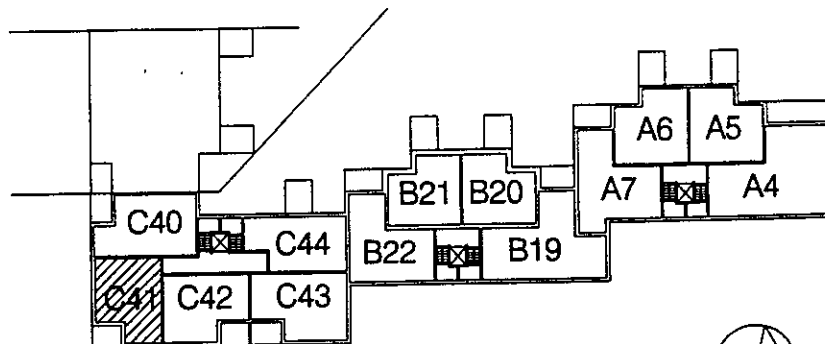

SUUNNITTELU KÄYNNISSÄ  
RAKENNUTTAJA PIDÄTTÄÄ ITSELLÄÄN OIKEUDEN KAIKKIIN SUUNNITELMAMUUTOKSIIN



# HELSINGIN ASUMISOIKEUS OY HARJANNEPOLKU

HARJANNEPOLKU, 00560 HELSINKI

HUONEISTOPOHJA 1/100

26.1.2001

## C42

1H+TK+S 51.5m<sup>2</sup>

3. KERROS

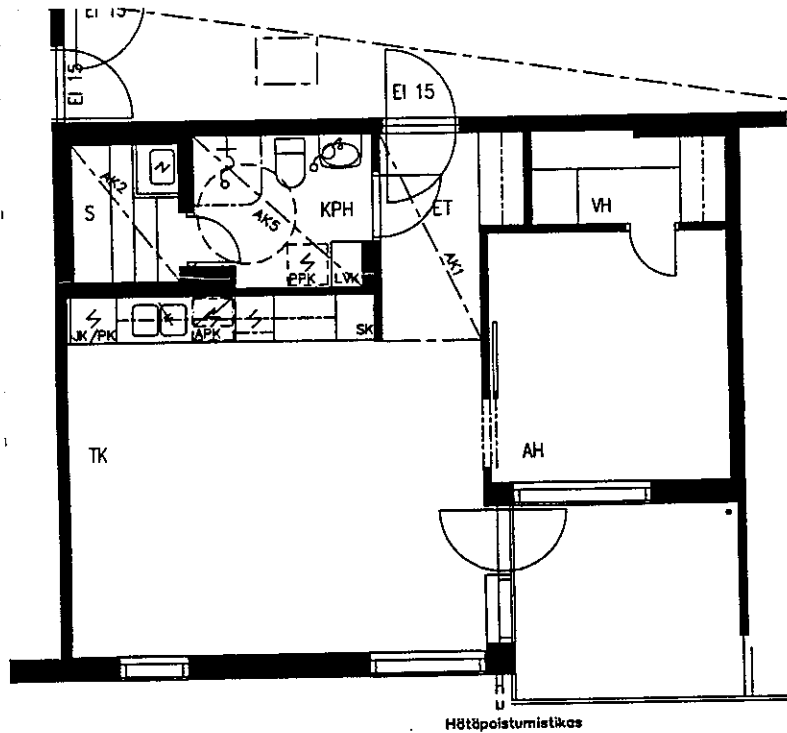
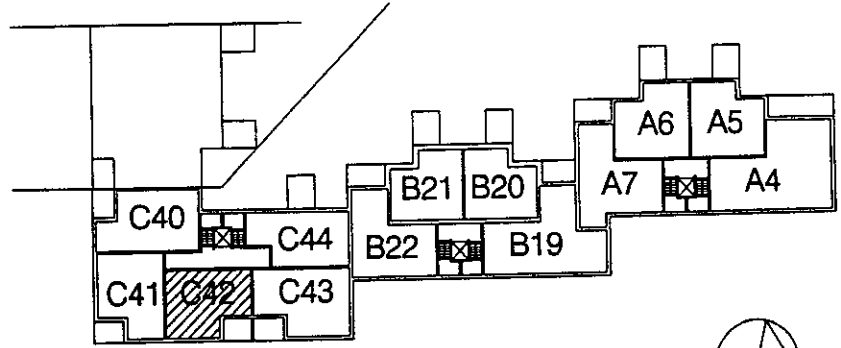

# HELSINGIN ASUMISOIKEUS OY HARJANNEPOLKU

HARJANNEPOLKU, 00560 HELSINKI

HUONEISTOPOHJA 1/100

26.1.2001

## C43

2H+K+S 58.5m<sup>2</sup>

3. KERROS

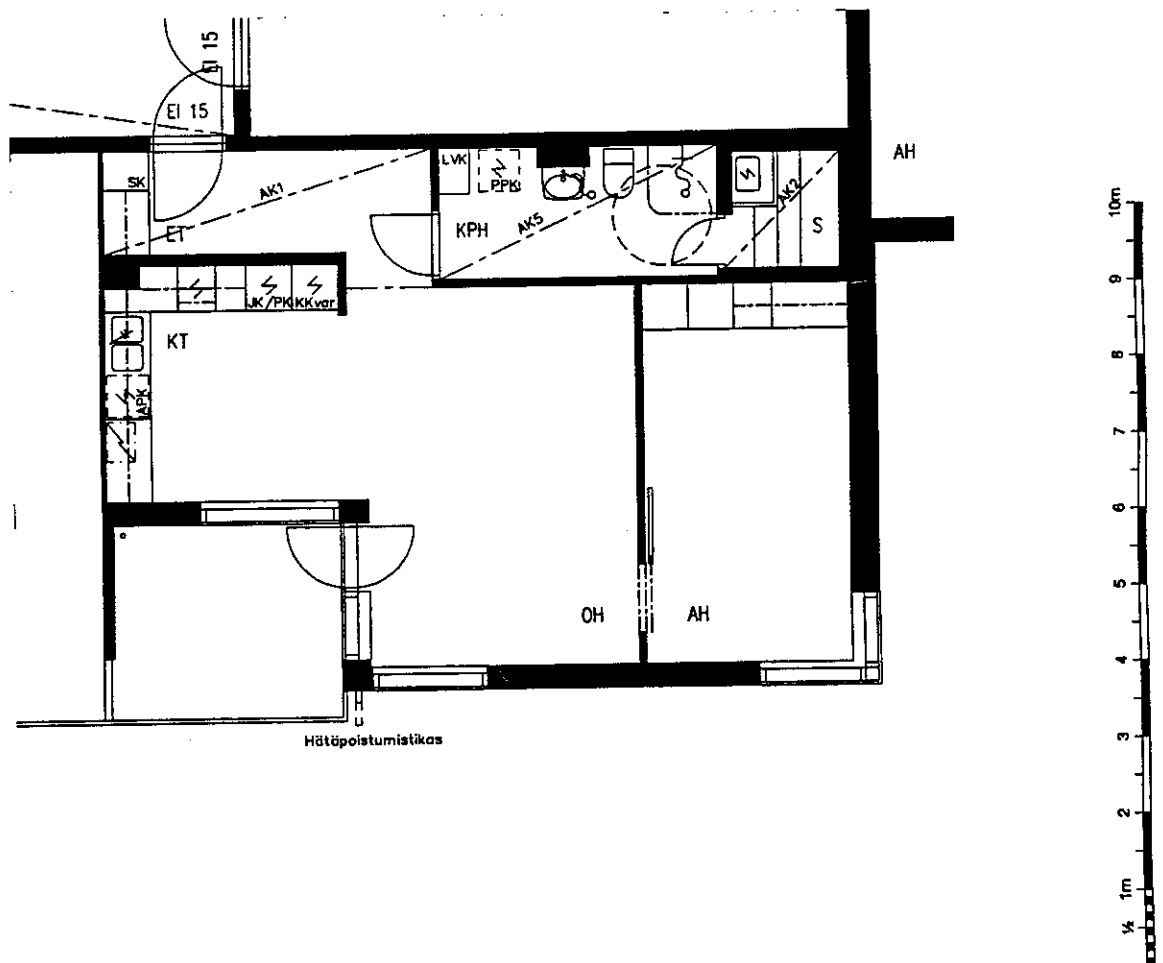
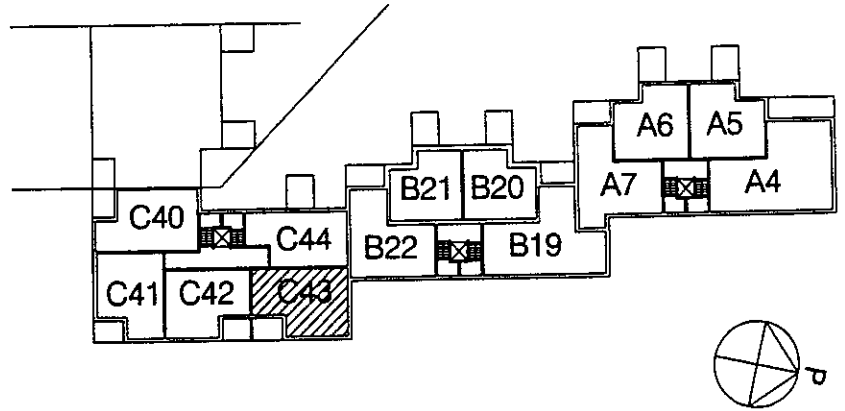

SUUNNITTELU KÄYNNISSÄ  
RAKENNUTTAJA PIDÄTTÄÄ ITSELLÄÄN OIKEUDEN KAIKKIIN SUUNNITELMAMUUTOKSIIN

# HELSINGIN ASUMISOIKEUS OY HARJANNEPOLKU

HARJANNEPOLKU, 00560 HELSINKI

HUONEISTOPOHJA 1/100

26.1.2001

## C44

2H+K+S 53.5m<sup>2</sup>

3. KERROS

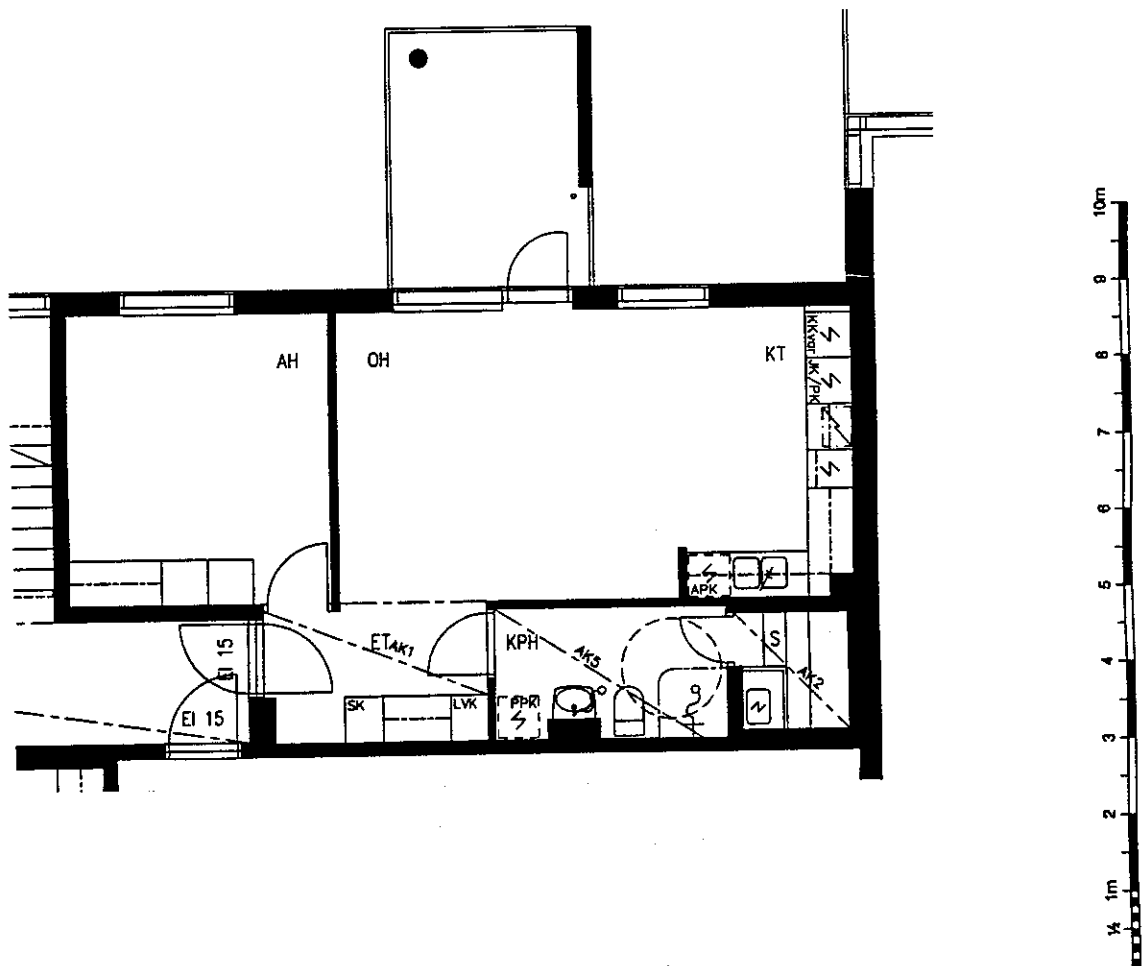
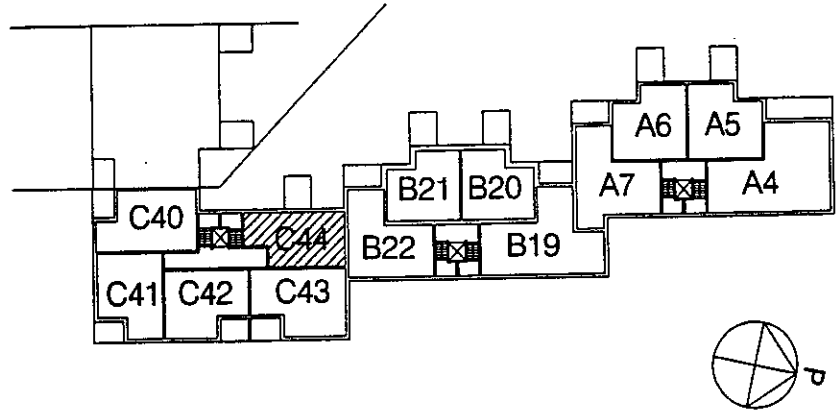

SUUNNITTELU KÄYNNISSÄ  
RAKENNUTTAJA PIDÄTTÄÄ ITSELLÄÄN OIKEUDEN KAIKKIIN SUUNNITELMAMUUTOKSIIN

# HELSINGIN ASUMISOIKEUS OY HARJANNEPOLKU

HARJANNEPOLKU, 00560 HELSINKI

HUONEISTOPOHJA 1/100

26.1.2001

## A8

4H+K+S 90.5m<sup>2</sup>

4. KERROS

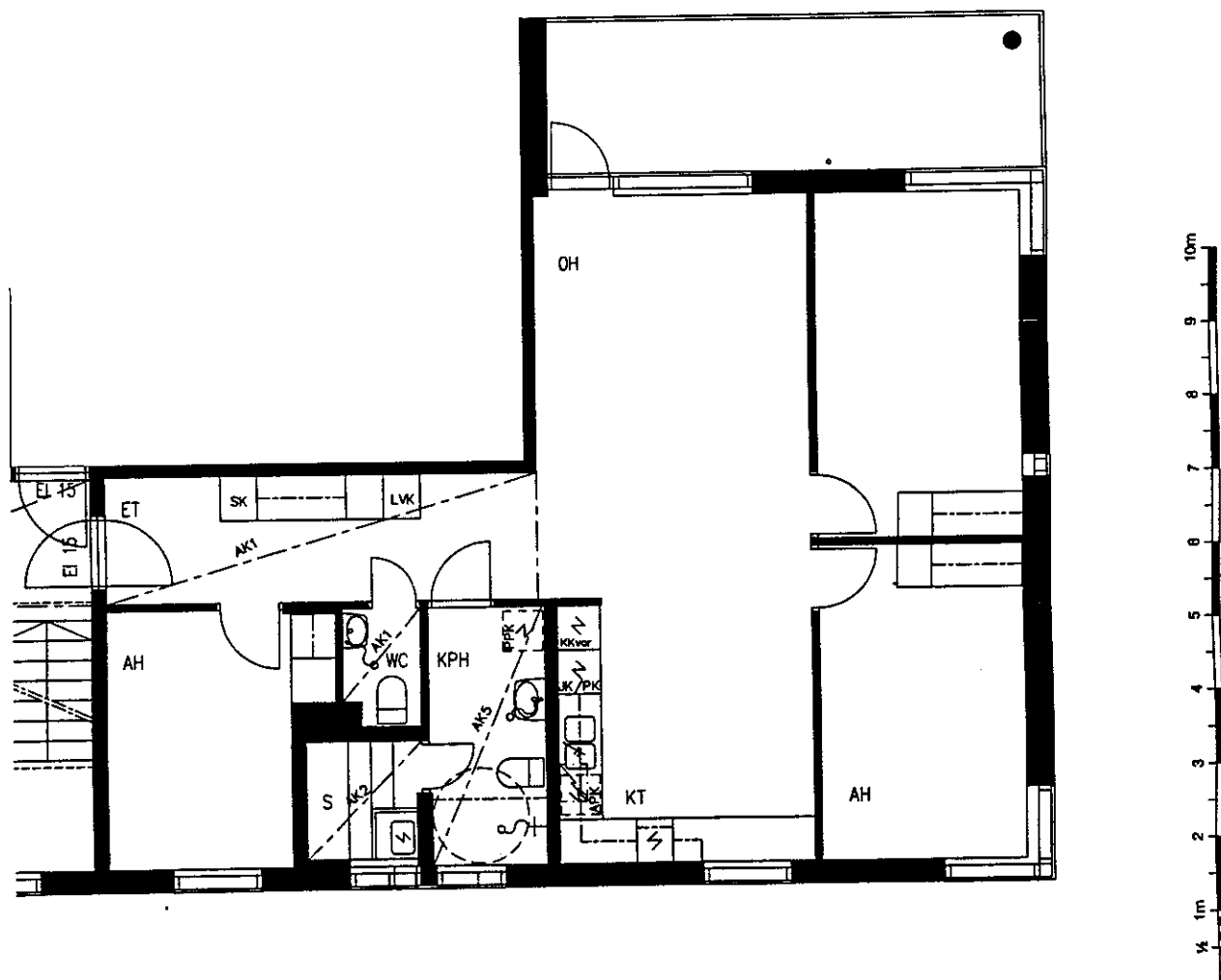
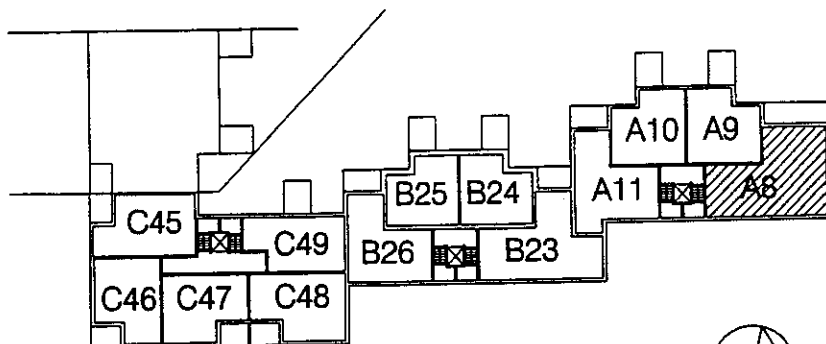

SUUNNITTELU KÄYNNISSÄ  
RAKENNUTTAJA PIDÄTTÄÄ ITSELLÄÄN OIKEUDEN KAIKKIIN SUUNNITELMAMUUTOKSIIN

# HELSINGIN ASUMISOIKEUS OY HARJANNEPOLKU

HARJANNEPOLKU, 00560 HELSINKI

HUONEISTOPOHJA 1/100

26.1.2001

## A9

2H+KK+S 51.0m<sup>2</sup>

4. KERROS

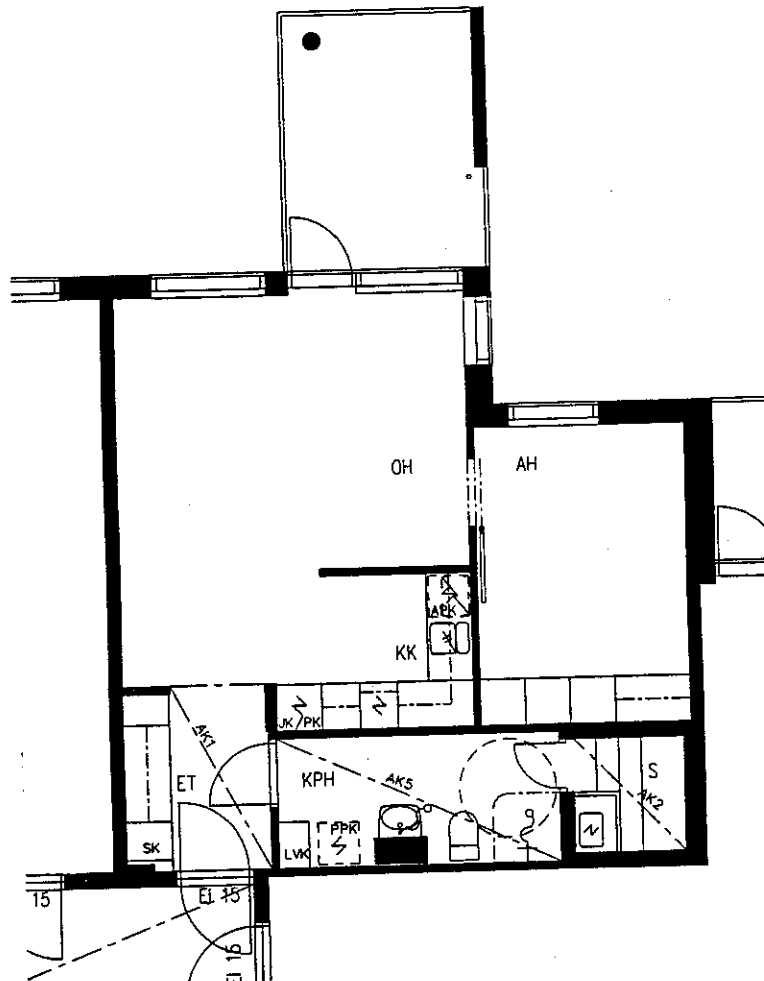
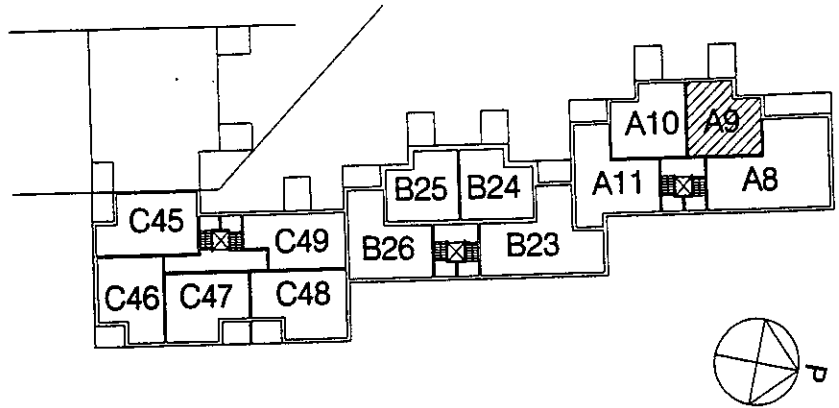

SUUNNITTELU KÄYNNISSÄ  
RAKENNUTTAJA PIDÄTTÄÄ ITSELLÄÄN OIKEUDEN KAIKKIIN SUUNNITELMAMUUTOKSIIN

# HELSINGIN ASUMISOIKEUS OY HARJANNEPOLKU

HARJANNEPOLKU, 00560 HELSINKI

HUONEISTOPOHJA 1/100  
26.1.2001

## A10

2H+KK+S 51.0m<sup>2</sup>  
4. KERROS

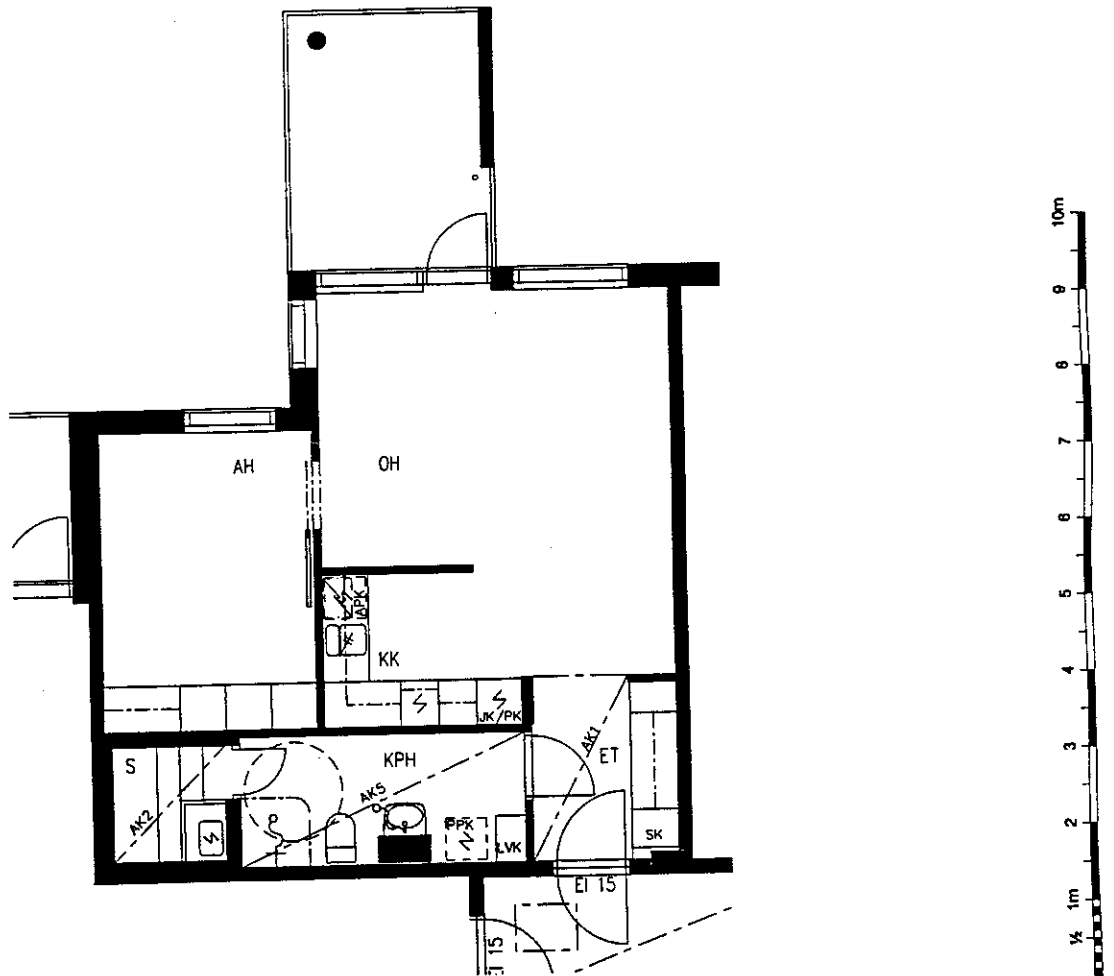
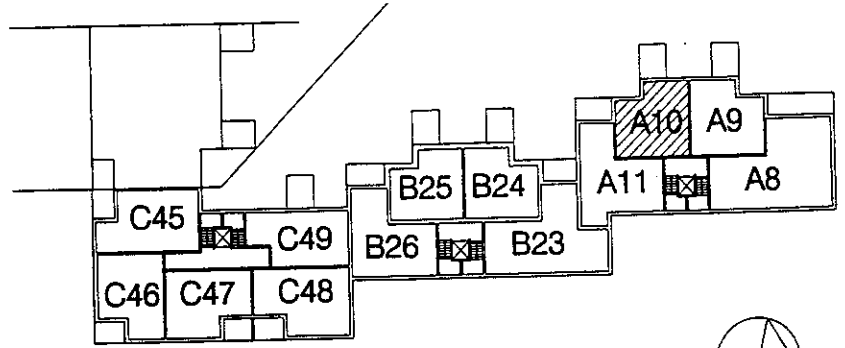

SUUNNITTELU KÄYNNISSÄ  
RAKENNUTAJA PIDÄTTÄÄ ITSELLÄÄN OIKEUDEN KAIKKIIN SUUNNITELMAMUUTOKSIIN

# HELSINGIN ASUMISOIKEUS OY HARJANNEPOLKU

HARJANNEPOLKU, 00560 HELSINKI

HUONEISTOPOHJA 1/100

26.1.2001

## A11

2H+K+S 62.5m<sup>2</sup>

4. KERROS

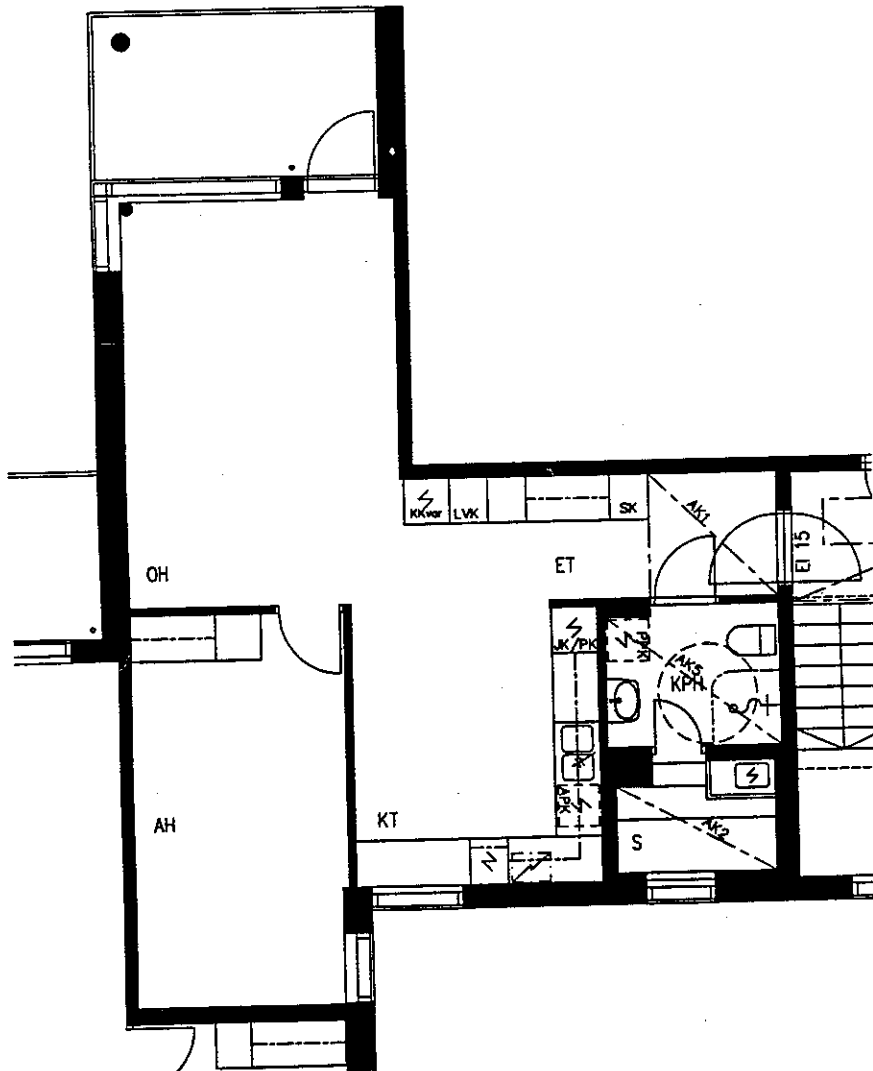
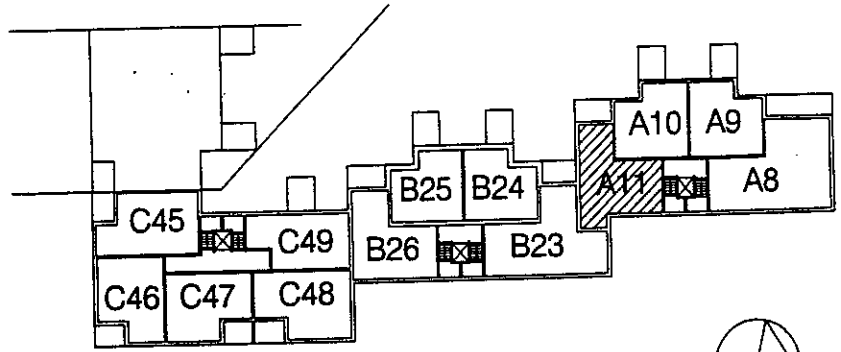

SUUNNITTELU KÄYNNISSÄ  
RAKENNUTTAJA PIDÄTTÄÄ ITSELLÄÄN OIKEUDEN KAIKKIIN SUUNNITELMAMUUTOKSIIN

# HELSINGIN ASUMISOIKEUS OY HARJANNEPOLKU

HARJANNEPOLKU, 00560 HELSINKI

HUONEISTOPOHJA 1/100

26.1.2001

**B23**

3H+K+S 76.5m<sup>2</sup>

4. KERROS

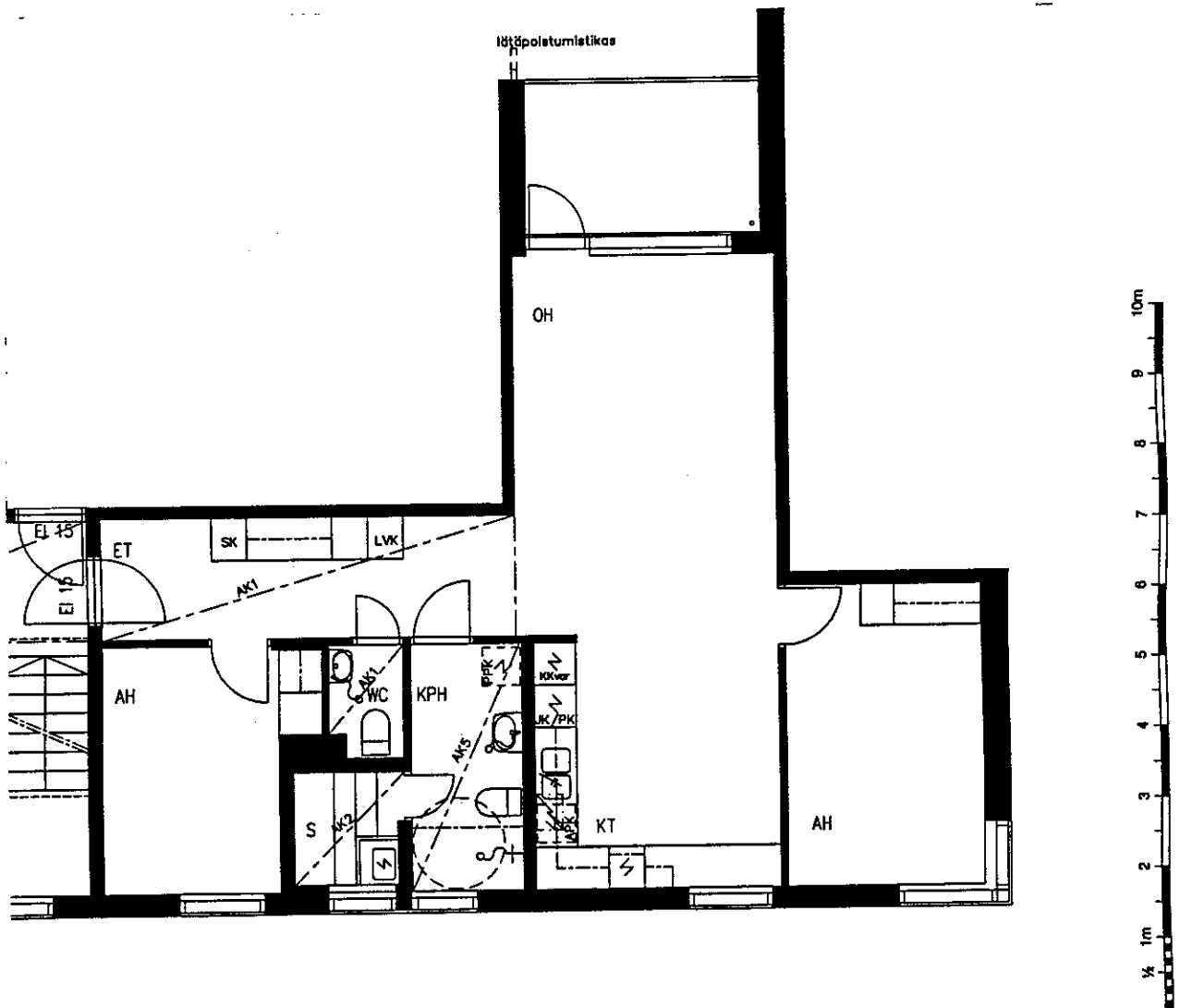
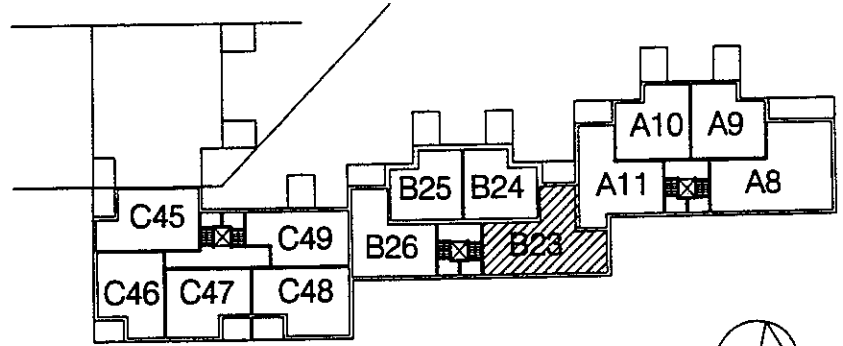

SUUNNITTELU KÄYNNISSÄ  
RAKENNUTTAJA PIDÄTTÄÄ ITSELLÄÄN OIKEUDEN KAIKKIIN SUUNNITELMAMUUTOKSIIN



# HELSINGIN ASUMISOIKEUS OY HARJANNEPOLKU

HARJANNEPOLKU, 00560 HELSINKI

HUONEISTOPOHJA 1/100  
26.1.2001

**B24**  
2H+KK+S 51.0m<sup>2</sup>  
4. KERROS

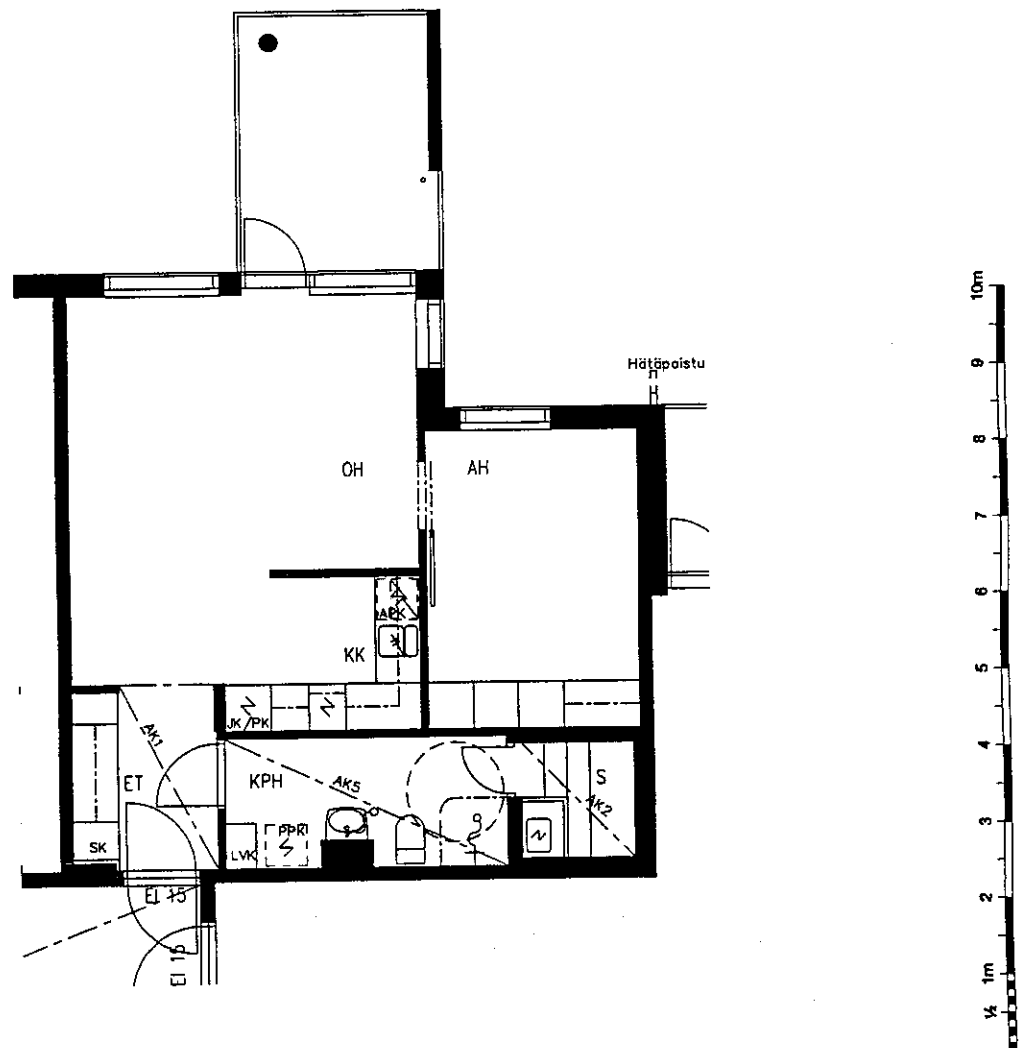
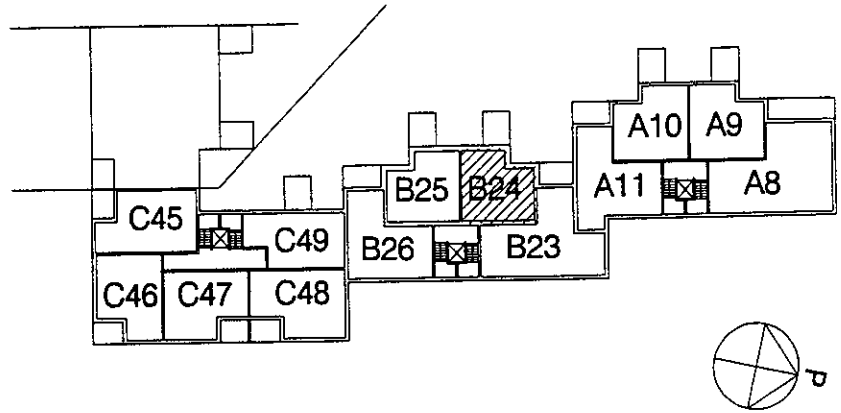

# HELSINGIN ASUMISOIKEUS OY HARJANNEPOLKU

HARJANNEPOLKU, 00560 HELSINKI

HUONEISTOPOHJA 1/100

26.1.2001

**B25**

2H+KK+S 51.0m<sup>2</sup>

4. KERROS

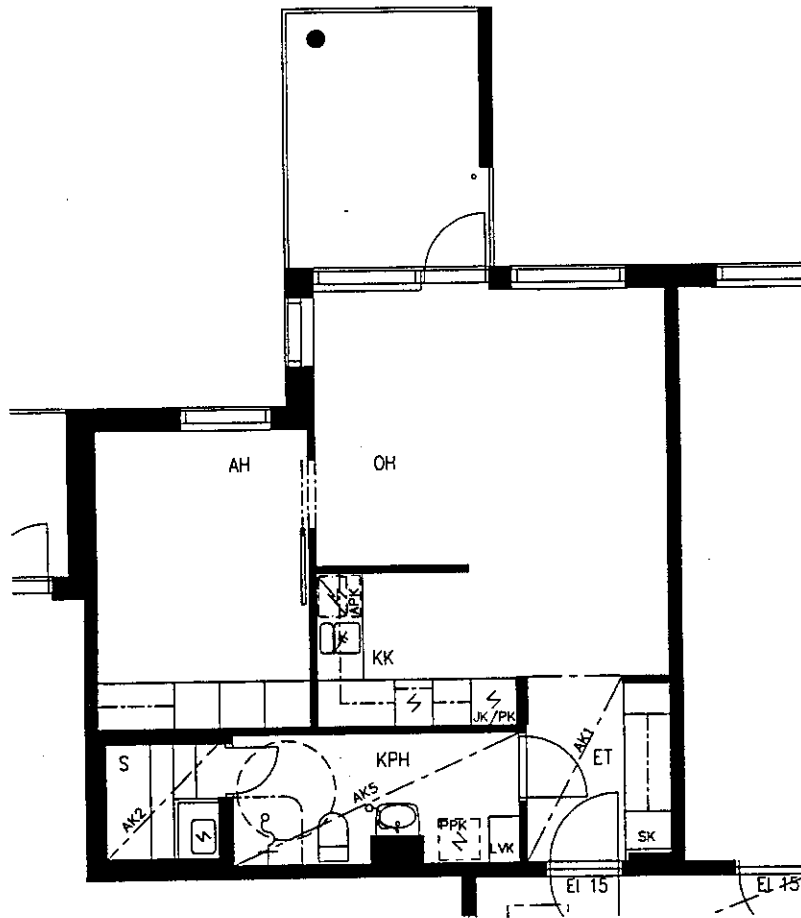
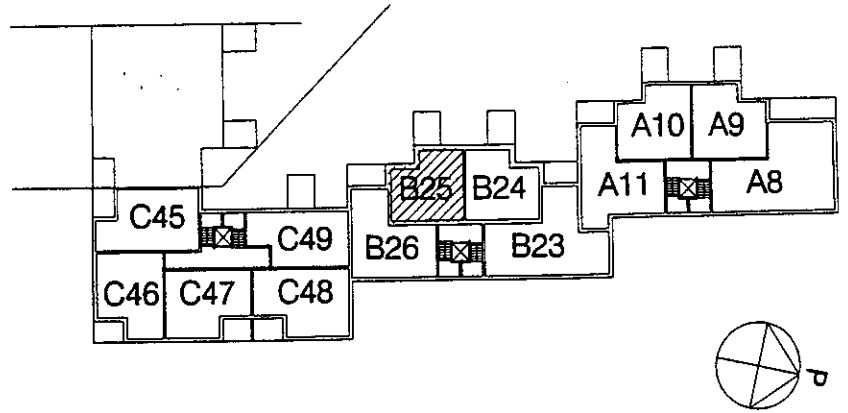

SUUNNITTELU KÄYNNISSÄ  
RAKENNUTTAJA PIDÄTTÄÄ ITSELLÄÄN OIKEUDEN KAIKKIIN SUUNNITELMAMUUTOKSIIN

# HELSINGIN ASUMISOIKEUS OY HARJANNEPOLKU

HARJANNEPOLKU, 00560 HELSINKI

HUONEISTOPOHJA 1/100

26.1.2001

**B26**

2H+K+S 58.5m<sup>2</sup>

4. KERROS

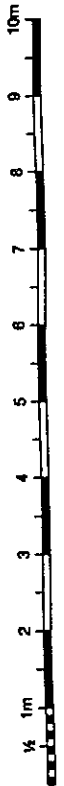
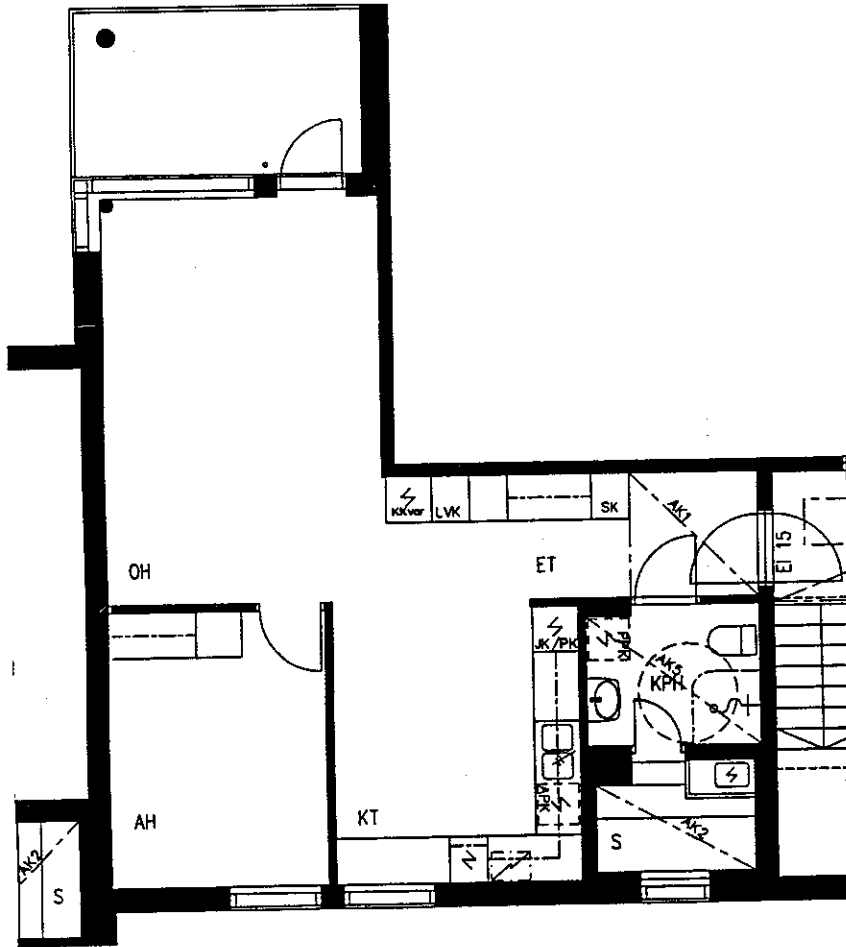
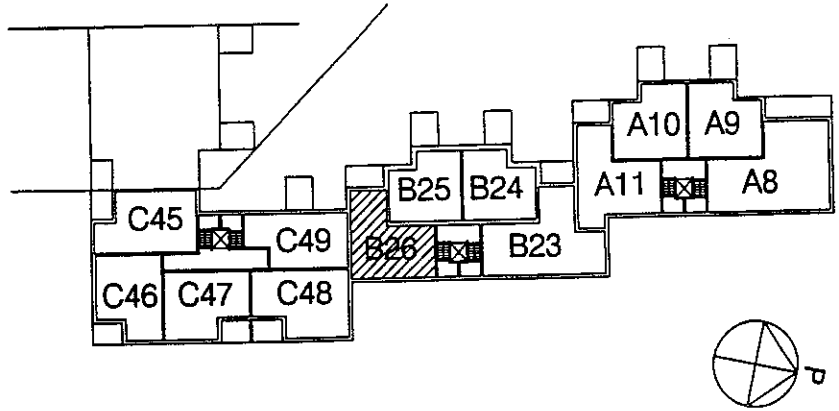

SUUNNITTELU KÄYNNISSÄ  
RAKENNUTTAJA PIDÄTTÄÄ ITSELLÄÄN OIKEUDEN KAIKKIIN SUUNNITELMAMUUTOKSIIN

# HELSINGIN ASUMISOIKEUS OY HARJANNEPOLKU

HARJANNEPOLKU, 00560 HELSINKI

HUONEISTOPOHJA 1/100

26.1.2001

## C45

2H+K+S 58.5m<sup>2</sup>

4. KERROS

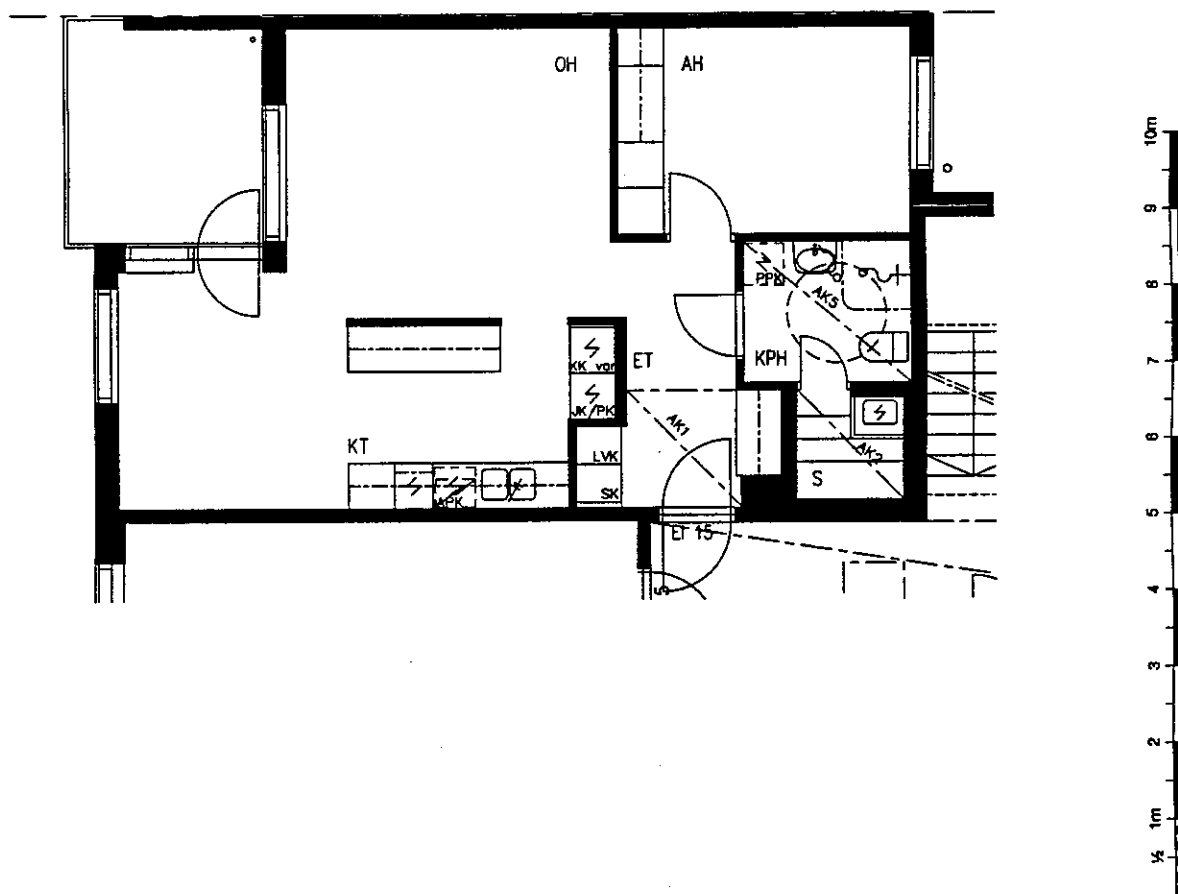
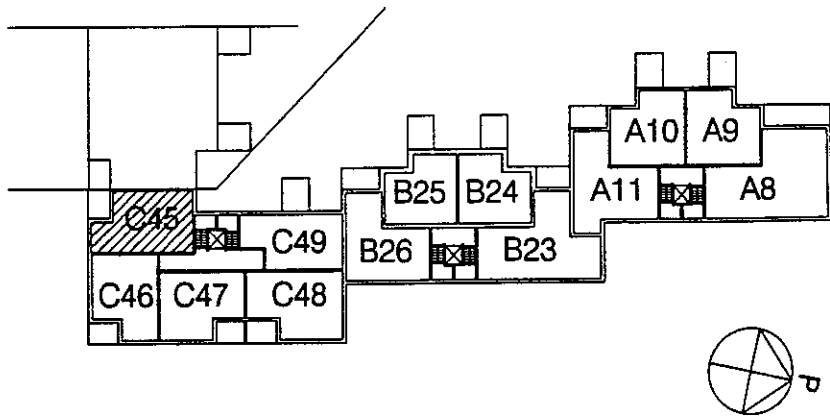

SUUNNITTELU KÄYNNISSÄ  
RAKENNUTTAJA PIDÄTTÄÄ ITSELLÄÄN OIKEUDEN KAIKKIIN SUUNNITELMAMUUTOKSIIN

# HELSINGIN ASUMISOIKEUS OY HARJANNEPOLKU

HARJANNEPOLKU, 00560 HELSINKI

HUONEISTOPOHJA 1/100

26.1.2001

## C46

2H+KK+S 50.5m<sup>2</sup>

4. KERROS

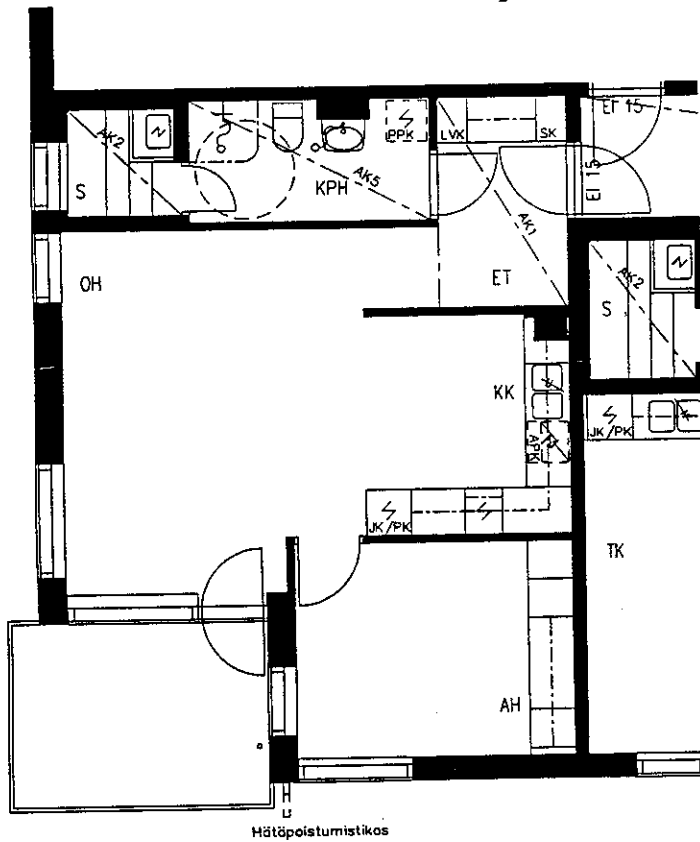
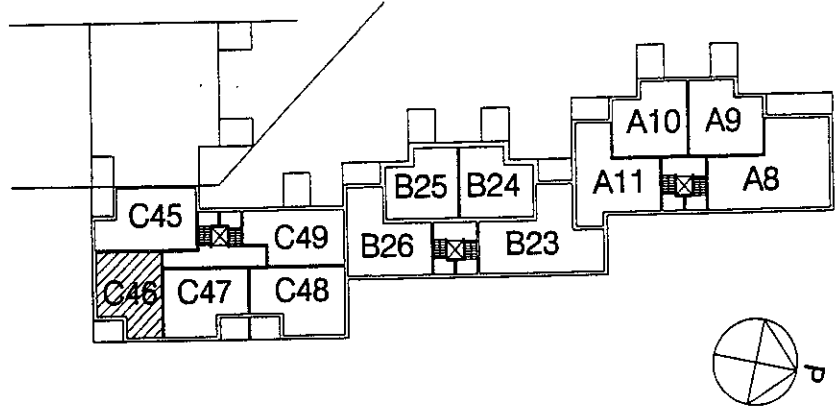

# HELSINGIN ASUMISOIKEUS OY HARJANNEPOLKU

HARJANNEPOLKU, 00560 HELSINKI

HUONEISTOPOHJA 1/100

26.1.2001

## C47

1H+TK+S 51.5m<sup>2</sup>

4. KERROS

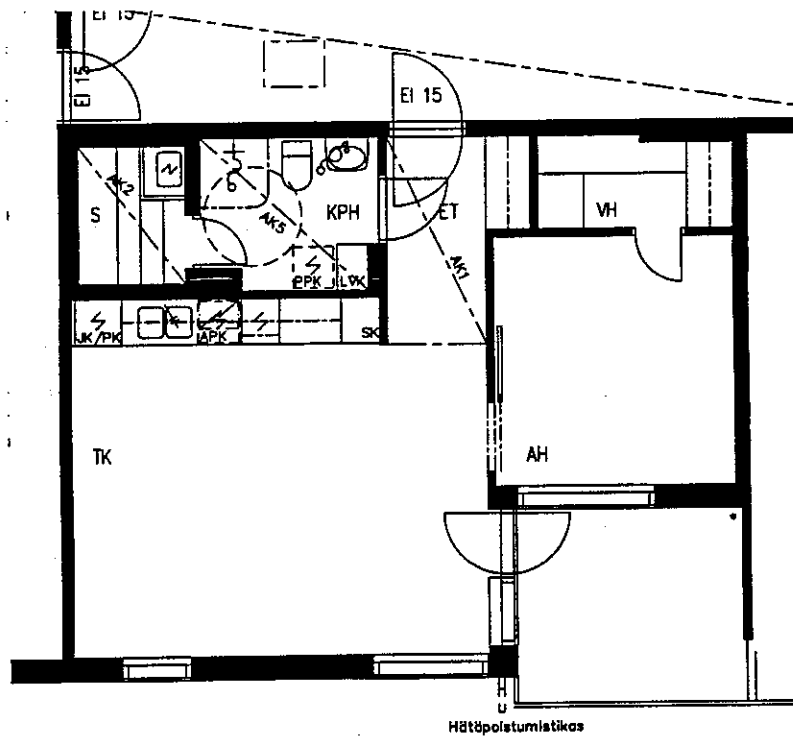
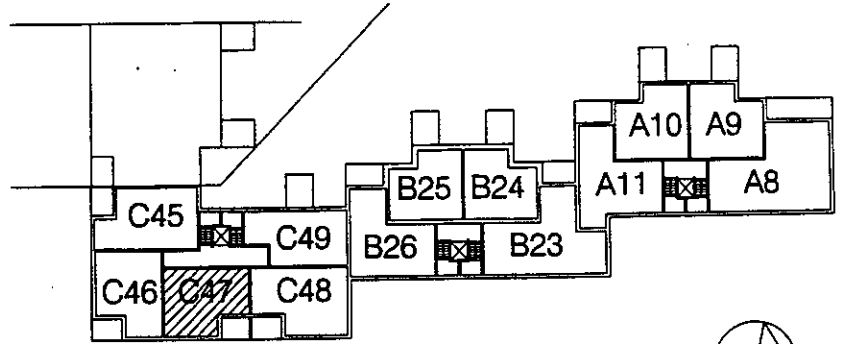

SUUNNITTELU KÄYNNISSÄ  
RAKENNUTTAJA PIDÄTTÄÄ ITSELLÄÄN OIKEUDEN KAIKKIIN SUUNNITELMAMUUTOKSIIN

# HELSINGIN ASUMISOIKEUS OY HARJANNEPOLKU

HARJANNEPOLKU, 00560 HELSINKI

HUONEISTOPOHJA 1/100

26.1.2001

## C48

2H+K+S 58.5m<sup>2</sup>

4. KERROS

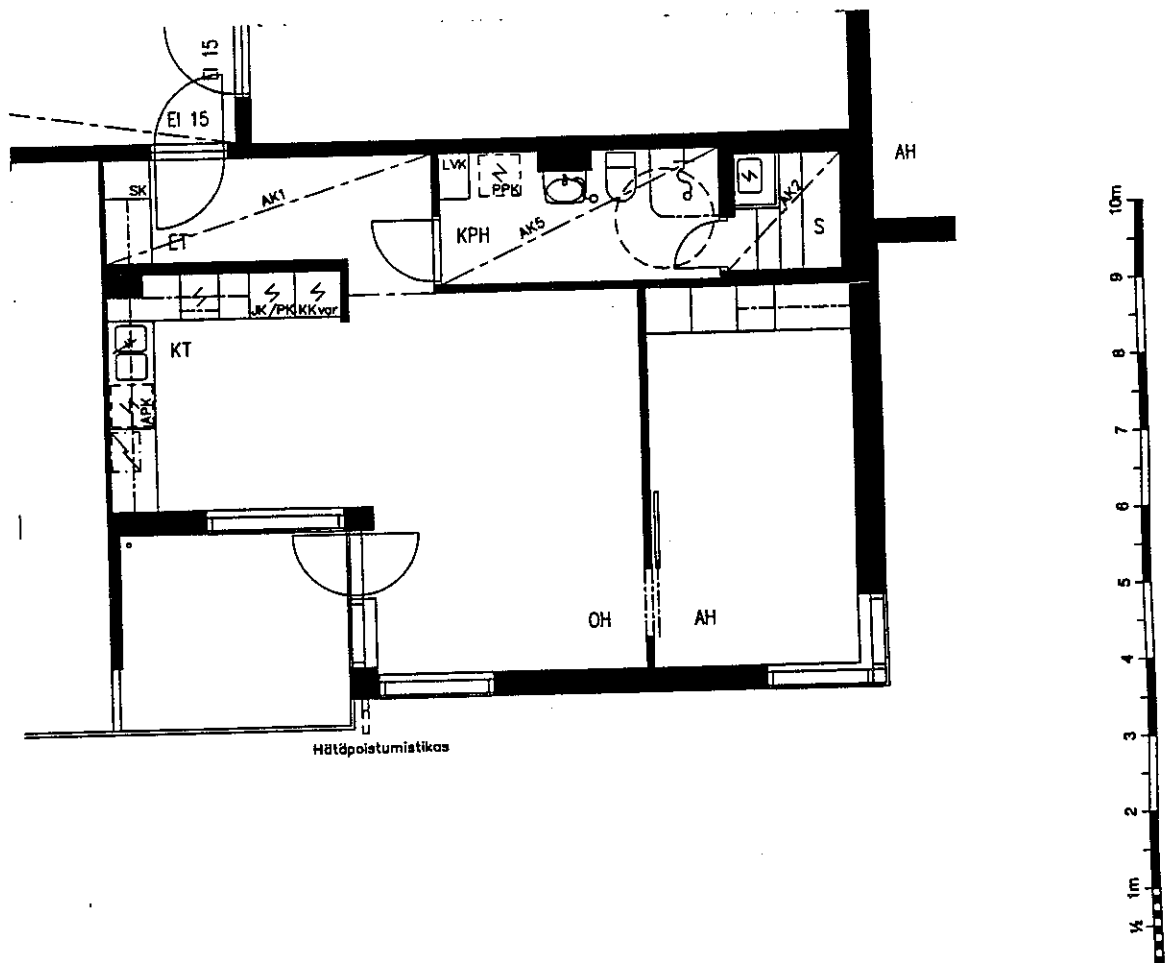
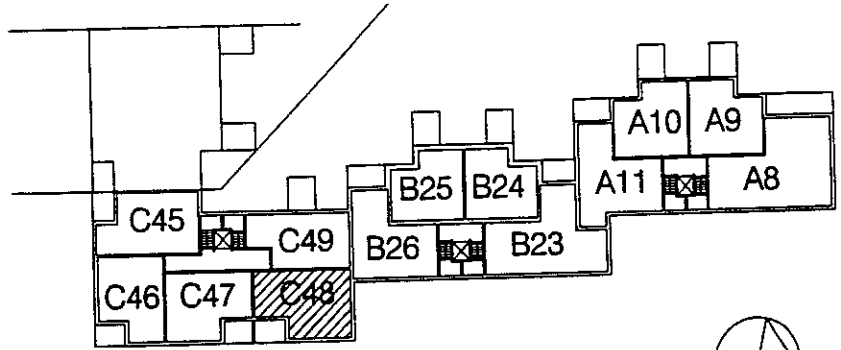

SUUNNITTELU KÄYNNISSÄ  
RAKENNUTTAJA PIDÄTTÄÄ ITSELLÄÄN OIKEUDEN KAIKKIIN SUUNNITELMAMUUTOKSIIN





